

Harvia Nova Steam Shower Column SWA20U1XA, SWA30U1XA, SWA20U1XAC, SWA20U1XACF

- FI Höyrysuihkupaneelin asennus- ja käyttöohje
- SV Monteringsanvisning och användning av Ångduschpanel
- EN Steam Shower Column Instructions for Installation and Use
- DE Installations- und Gebrauchsanleitung für die Dampfduschsäule
- ES Instrucciones de instalación y uso de la columna de ducha de vapor
- IT Istruzioni per l'installazione e l'uso della colonna doccia a vapore
- FR Instructions d'installation et d'utilisation de la colonne de douche à vapeur
- NL Instructies voor installatie en gebruik van de stoomdouchekolom

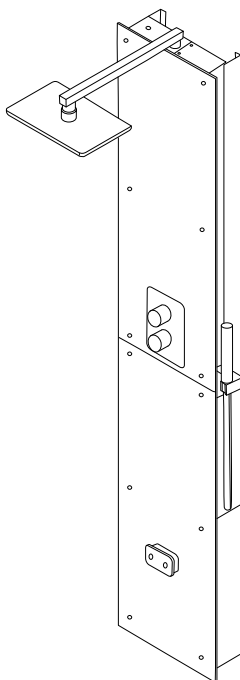

FI: Toimituksen sisältö

- ✓ Ohjauspaneeli Xenio
- ✓ Ohjauspaneelin datakaapeli 5 m
- ✓ Syöttökaapeli pistotulpalla 5 m
- ✓ Käsisuihku
- ✓ Kattosuihku
- ✓ Höyrysuihkupaneeli
- ✓ Höyrysuihkupaneelin kannattimet
- ✓ Kiinnitysruuvit ja nailontulpat
- ✓ Höyrygeneraattori
- ✓ Käyttöohje

SV: Leveransinnehåll

- ✓ Xenio Styrpanel
- ✓ Datakabel till styrpanel, 5 m
- ✓ Strömförsörjningskabel med stickpropp 5 m
- ✓ Handdusch
- ✓ Takduschhuvud
- ✓ Ångduschpanel
- ✓ Väggfästen för ångduschpanel
- ✓ Monteringskruvar och nylonpluggar,
- ✓ Ånggenerator
- ✓ Monteringsanvisning och användning

EN: Delivery contents

- ✓ Xenio Control panel
- ✓ Control panel data cable 5 m
- ✓ Supply cable with plug 5 m
- ✓ Hand shower
- ✓ Ceiling shower head
- ✓ Steam shower column
- ✓ Steam shower column wall brackets
- ✓ Mounting screws and nylon plugs,
- ✓ Steam generator
- ✓ Instructions for Installation and Use

DE: Lieferumfang

- ✓ Xenio-Bedienfeld
- ✓ Datenkabel für das Bedienfeld 5 m
- ✓ Netzkabel mit Stecker 5 m
- ✓ Handbrause
- ✓ Deckenduschkopf
- ✓ Dampfduschsäule
- ✓ Wandhalterungen für Dampfduschsäule
- ✓ Befestigungsschrauben und Nylondübel,
- ✓ Dampfgenerator
- ✓ Installations- und Gebrauchsanleitung

ES: Contenido de la entrega

- ✓ Panel de mando Xenio
- ✓ Cable de datos del panel de mando de 5 m
- ✓ Cable de alimentación con enchufe de 5 m
- ✓ Ducha de mano
- ✓ Rociador de techo
- ✓ Columna de ducha de vapor
- ✓ Soportes de pared para la columna de ducha de vapor
- ✓ Tornillos de montaje y tacos,
- ✓ Generador de vapor
- ✓ Instrucciones de instalación y uso

IT: Contenuto della confezione

- ✓ Pannello di controllo Xenio
- ✓ Cavo dati del pannello di controllo 5 m
- ✓ Cavo di alimentazione con spina 5 m
- ✓ Doccetta
- ✓ Soffione doccia a soffitto
- ✓ Colonna doccia a vapore
- ✓ Staffe a parete per colonna doccia a vapore
- ✓ Viti di montaggio e tasselli in nylon
- ✓ Generatore di vapore
- ✓ Istruzioni per l'installazione e l'uso

FR: Contenu de la livraison

- ✓ Panneau de commande Xenio
- ✓ Câble de données du panneau de commande 5 m
- ✓ Câble d'alimentation avec fiche 5 m
- ✓ Douchette
- ✓ Pommeau de douche au plafond
- ✓ Colonne de douche à vapeur
- ✓ Supports muraux pour la colonne de douche à vapeur
- ✓ Vis de montage et chevilles en nylon,
- ✓ Générateur de vapeur
- ✓ Instructions d'installation et d'utilisation

NL: Leveringsomvang

- ✓ Xenio-bedieningspaneel
- ✓ Datakabel bedieningspaneel 5 m
- ✓ Voedingskabel met stekker 5 m
- ✓ Handdouche
- ✓ Plafonddouchekop
- ✓ Stoomdouchekolom
- ✓ Muurbeugels stoomdouchekolom
- ✓ Montageschroeven en nylon pluggen,
- ✓ Stoomgenerator
- ✓ Instructies voor installatie en gebruik

FI SISÄLLYS

Toimituksen sisältö.....	3
Varoitukset ja huomiot.....	4
Asennusohjeet.....	12
Käyttöohjeet.....	36
Huolto.....	40
Varaosat.....	92
Takuu.....	94

SV INNEHÅLL

Leveransinnehåll.....	3
Varningar och anmärkningar.....	5
Monteringsanvisning.....	12
Bruksanvisning.....	43
Underhåll.....	47
Reservdelar.....	92
Garanti.....	94

EN CONTENTS

Delivery contents.....	3
Warnings and notes.....	6
Instructions for installation.....	12
Operating instructions.....	50
Maintenance.....	54
Spare parts.....	92
Guarantee.....	94

DE INHALT

Lieferumfang.....	3
Warnungen und Hinweise.....	7
Installationsanleitung.....	12
Bedienungsanleitung.....	57
Wartung.....	61
Ersatzteile.....	92
Garantie.....	94

ES CONTENIDO

Contenido de la entrega.....	3
Advertencias y notas.....	8
Instrucciones de instalación.....	12
Instrucciones de uso.....	64
Mantenimiento.....	68
Piezas de repuesto.....	92
Garantía.....	94

IT INDICE

Contenuto della confezione.....	3
Avvertenze e note.....	9
Istruzioni per l'installazione.....	12
Istruzioni per l'uso.....	71
Manutenzione.....	75
Pezzi di ricambio.....	92
Garanzia.....	95

FR TABLE DES MATIÈRES

Contenu de la livraison.....	3
Avertissements et remarques.....	10
Instructions d'installation.....	12
Mode d'emploi.....	78
Entretien.....	82
Pièces de rechange.....	92
Garantie.....	95

NL INHOUD

Leveringsomvang.....	3
Waarschuwing en opmerkingen.....	11
Instructies voor installatie.....	12
Gebruiksaanwijzing.....	85
Onderhoud.....	89
Reserveonderdelen.....	92
Garantie.....	95

**LUE HUOLELLISESTI VAROITUKSET JA KÄYTTÖOHJE ENNEN KUIN KÄYTÄT LAITETTA!**

Tämä asennus- ja käyttöohje on tarkoitettu höyryhuoneen ja höyrysuihkupaneelin omistajalle tai niiden hoidosta vastaavalle henkilölle sekä höyrysuihkupaneelin asennuksesta vastaavalle asentajalle. Kun höyrysuihkupaneeli on asennettu, luovutetaan nämä asennus- ja käyttöohjeet höyryhuoneen ja höyrysuihkupaneelin omistajalle tai niiden hoidosta vastaavalle henkilölle.

**VAROITUS!**

- Höyrynkehitin on tarkoitettu höyryhuoneen lämmittämiseen kylpylämpötilaan. Muuhun tarkoitukseen käyttö on kielletty.
- Tarkasta laite näkyvien vaurioiden varalta ennen laitteen asennusta ja käyttöönottoa. Älä käytä vaurioitunutta laitetta.
- VAROITUS! Höyrysuihkupaneelin höyrysuutin lämpenee käytössä polttavan kuumaksi. Älä koske siihen käytön aikana.
- VAROITUS! Höyrysuuttimista purkautuva höyry on polttavan kuumaa. Varo polttamasta ihoasi.
- Älä vie sähkölaitetta höyryhuoneeseen.
- Huolehdi että höyryhuone kuivuu hyvin käytön jälkeen.
- Jos verkkoliitäntäjohto vaurioituu, on valmistajan tai valmistajan huoltoedustajan tai vastaavan pätevä henkilön vaihdettava se vaaran välttämiseksi.
- VAROITUS! Kaikki erityisosaamista vaativat huoltotoimet on annettava koulutetun ammattilaisen tehtäväksi.
- Tätä laitetta voivat käyttää vähintään 8-vuotiaat lapset ja sellaiset henkilöt, joiden fyysiset, aistinvaraiset tai henkiset ominaisuudet ovat alentuneet tai joilla ei ole kokemusta ja tietoa, jos heitä valvotaan tai heitä on opastettu käyttämään laitetta turvallisesti ja jos he ymmärtävät laitteen käyttöön liittyvät vaarat.
- Lapset eivät saa leikkiä laitteella. Lapset eivät saa puhdistaa laitetta eivätkä he saa tehdä laitteen hoitotoimenpiteitä ilman valvontaa.
- Älä oleskele yhtäjaksoisesti yli 2 h tuulettamattomassa höyryhuoneessa.
- Älä palauta ylikuumenemissuojaa palautuspainikkeesta, ennen kuin ylikuumenemissuojan laukeamisen syy on selvitetty. Ylikuumenemissuojan saa palauttaa vain ammattitaitoinen huoltomies, ellei käyttöohjeessa toisin mainita.
- Muiden höyryä tai kosteutta höyryhuoneeseen tuottavien sähkölaitteiden käyttö on kielletty.
- Irrota laite sähköistä ja sulje veden sulkuventtiilit huoltojen aikana.

TÄRKEÄÄ!

- Höyrysuihkupylvästä ei saa asentaa tilaan, jossa se voi päästä jäätymään tai on alttiina haitallisille aineille. Tilassa tulee olla lattiakaivo poistovettä varten.
- Pidä huoli höyryhuoneen säännöllisestä puhdistuksesta.
- Puhdista laite kevyesti kostutella liinalla. Käytä mietoa puhdistusainetta. Älä käytä liotusainetta tai syövyttäviä kemikaaleja.
- Tuotetta ei saa hävittää kotitalousjätteen seassa. Kierrätä tuote viemällä se asianmukaiseen keräyspisteeseen tai ota yhteys ostopaikkaan.

**LÄS NOGA IGENOM VARNINGARNA OCH HANDBOKEN INNAN DU ANVÄNDER PRODUKTEN!**

Den här bruksanvisningen är avsedd för ägaren eller den person som ansvarar för ångrummet, samt för den som ansvarar för den elektriska installationen av produkten. Efter avslutad installation bör den person som ansvarar för installationen ge dessa instruktioner till ägaren av produkten, eller till den person som ansvarar för produktens drift. Du kan läsa mer om monteringsanvisningar, användning och återvinning på www.harvia.com. (Originalbruksanvisning från tillverkaren)

**VARNING!**

- Ånggeneratorn är avsedd för att värma upp ångrummet till badtemperatur. Det får inte användas i något annat syfte.
- Kontrollera enheten så att den inte har några synliga skador innan du installerar och använder den. Om enheten är skadad får den inte användas.
- Ångmunstycket på ånggeneratorn blev skållhett när det användes. Rör inte vid den med bara händer.
- Ånga från ångmunstyckena är skållhett. Var försiktig så att du inte bränner din hud.
- Ta inte med elektriska apparater in i ångrummet.
- Se till att ångrummet torkar ordentligt efter användning.
- Om strömsladden är skadad måste den bytas ut av tillverkarens servicepersonal eller en person med motsvarande kvalifikationer för att undvika fara.
- Allt underhåll som kräver speciell kompetens måste utföras av en utbildad fackman.
- Denna enhet får användas av barn äldre än 8 år, personer med fysiska, neuropsykiatriska och intellektuella funktionsnedsättningar och personer som saknar erfarenhet och kunskaper inom området, förutsatt att det sker under vuxens övervakning eller att de har fått instruktioner om hur man använder enheten på ett säkert sätt och är medveten om riskerna förknippade med användningen.
- Barn får absolut inte leka med enheten. Barn får heller inte rengöra eller använda enheten utan vuxens övervakning
- Stanna inte i ett oventilerat ångrum i mer än 2 timmar åt gången.
- Tryck inte på återställningsknappen för överhettningsskydd innan orsaken till felet har hittats. Endast personer som är behöriga att utföra elinstallationer kan återställa överhettningsskyddet, om inte annat anges i bruksanvisningen.
- Använd inte någon annan elektrisk utrustning som genererar ånga eller fukt i ångrummet.
- Före underhåll, koppla ur enheten och stäng vattenavstängningsventilerna.

VIKTIGT!

- Installera inte enheten i ett utrymme där den kan frysa eller utsättas för skadliga ämnen. Utrymme ska vara försett med golvbrunn för avlägsnande av vatten.
- Rengör ångrummet regelbundet.
- Rengör produkten med en lätt fuktad trasa. Använd endast milda rengöringsmedel, aldrig lösningsmedel eller frätande kemikalier.
- Den här produkten ska inte slängas som allmänt hushållsavfall. När du återvinner din produkt ska du ta den till din lokala återvinningsstation eller kontakta inköpsstället.

**READ THE WARNINGS AND MANUAL CAREFULLY BEFORE USING THE PRODUCT!**

This installation and user manual is intended for the owner or the person in charge of the steam room and the product, as well as for the person in charge of the installation of the product. After completing the installation, the person in charge of the installation should give these instructions to the owner of the product or to the person in charge of its operation. Please read more instructions for installation, use and recycling from www.harvia.com. (Original user manual from manufacturer)

**WARNING!**

- The steam generator is meant for warming the steam room to a bathing temperature. It is not to be used for any other purpose.
- Check the device for visible damage before installing and using the device. Do not use damaged device.
- Steam nozzle of the steam generator became scalding hot when in use. Do not touch it with bare hands.
- Steam from the steam nozzles is scalding hot. Be careful not to burn your skin.
- Do not take electric devices into the steam room.
- Make sure the steam room dries properly after use.
- If the supply cord is damaged, it must be replaced by the manufacturers' service person or a similarly qualified person to avoid a hazard.
- All maintenance that requires special skills must be performed by a trained professional.
- This device is allowed to use by 8 years old or older children and persons with reduced physical, sensory, or mental capabilities, or persons with lack of experience and knowledge, if they are supervised or they have been instructed to use the device safely and if they are aware of the dangers involved.
- Children should not play with the device. Children should not clean or do any maintenance operations to the device without supervision.
- Do not stay in an unventilated steam room for more than 2 hours at a time.
- Do not press the overheating protection reset button before the cause of the fault has been found. Only persons authorised to carry out electrical installations can reset the overheat protector, unless otherwise stated in the instruction's manual.
- Do not use any other electrical equipment that generates steam or moisture for the steam room.
- Before maintenance, unplug the device and close the water shut-off valves.

CAUTION!

- Do not install the device in a space where it may freeze or be exposed to harmful substances. The space must be equipped with a floor drain for the removal of water.
- Clean the steam room regularly.
- Clean the product by using a lightly moistened cloth. Use only mild cleaning agents, never solvents or corrosive chemicals.
- This product should not be disposed of with general household waste. When recycling your product, take it to your local collection facility or contact the place of purchase.

**LESEN SIE DIE WARNUNGEN UND DIE BEDIENUNGSANLEITUNG SORGFÄLTIG DURCH, BEVOR SIE DAS PRODUKT VERWENDEN!**

Diese Installations- und Betriebsanleitung richtet sich an den Besitzer oder die für die Dampfkabine und das Produkt verantwortliche Person sowie an die Person, die für die Installation des Produkts verantwortlich ist. Nach Abschluss der Installation sollte die für die Installation verantwortliche Person diese Anleitung dem Besitzer des Produkts oder der für seinen Betrieb verantwortlichen Person übergeben. Weitere Anweisungen zu Installation, Gebrauch und Recycling finden Sie unter www.harvia.com. (Original-Betriebsanleitung des Herstellers)

**WARNUNG!**

- Der Dampfgenerator dient zum Erwärmen von Dampfkabinen auf die Dampfbadtemperatur. Er darf nicht für andere Zwecke verwendet werden.
- Überprüfen Sie das Gerät auf sichtbare Schäden, bevor Sie es installieren und verwenden. Verwenden Sie keine beschädigten Geräte.
- Die Dampfdüse des Dampfgenerators wird während des Gebrauchs kochend heiß. Berühren Sie diese nicht mit bloßen Händen.
- Der Dampf aus den Dampfdüsen ist kochend heiß. Achten Sie darauf, Ihre Haut nicht zu verbrennen.
- Nehmen Sie keine elektrischen Geräte mit in die Dampfkabine.
- Achten Sie darauf, dass die Dampfkabine nach der Benutzung gut trockenet.
- Wenn das Netzkabel beschädigt ist, muss es vom Kundendienst des Herstellers oder einer ähnlich qualifizierten Person ersetzt werden, um Gefahren zu vermeiden.
- Alle Wartungsarbeiten, die besondere Fähigkeiten erfordern, müssen von einer ausgebildeten Fachkraft durchgeführt werden.
- Dieses Gerät kann von Kindern im Alter von mindestens 8 Jahren und Personen mit reduzierten körperlichen, sensorischen und mentalen Fähigkeiten sowie Personen ohne Erfahrung und Fachkenntnis verwendet werden, wenn sie beaufsichtigt werden oder für den sicheren Gebrauch des Geräts geschult sowie sich der damit verbundenen Gefahren bewusst sind.
- Kinder dürfen mit dem Gerät nicht spielen. Kinder dürfen das Gerät ohne Aufsicht nicht reinigen oder bedienen.
- Bleiben Sie nicht länger als 2 Stunden am Stück in einer unbelüfteten Dampfkabine.
- Drücken Sie die Rücksetztaste des Überhitzungsschutzes nicht, bevor die Fehlerursache gefunden wurde. Der Überhitzungsschutz darf nur von Personen zurückgesetzt werden, die zur Durchführung von Elektroinstallationen befugt sind, sofern in der Bedienungsanleitung nichts anderes angegeben ist.
- Verwenden Sie in der Dampfkabine keine anderen elektrischen Geräte, die Dampf oder Feuchtigkeit erzeugen.
- Trennen Sie das Gerät vor Wartungsarbeiten vom Stromnetz und schließen Sie die Wasserabsperrentile.

VORSICHT!

- Stellen Sie das Gerät nicht an einem Ort auf, an dem es einfrieren oder schädlichen Substanzen ausgesetzt sein könnte. Der Raum muss mit einem Bodenablauf für die Wasserableitung ausgestattet sein.
- Reinigen Sie die Dampfkabine regelmäßig.
- Reinigen Sie das Produkt mit einem leicht angefeuchteten Tuch. Verwenden Sie nur milde Reinigungsmittel, niemals Lösungsmittel oder ätzende Chemikalien.
- Dieses Produkt darf nicht mit dem normalen Abfall entsorgt werden. Wenn Sie Ihr Produkt recyceln, bringen Sie es zu Ihrer örtlichen Sammelstelle oder wenden Sie sich an die Verkaufsstelle.



¡LEA CON ATENCIÓN LAS ADVERTENCIAS Y EL MANUAL ANTES DE UTILIZAR EL PRODUCTO!

Este manual de instalación y uso está destinado al propietario o responsable de la sala de vapor y del producto, así como al responsable de la instalación del producto. Una vez finalizada la instalación, la persona encargada de la misma debe entregar estas instrucciones al propietario del producto o a la persona encargada de su funcionamiento. Lea más instrucciones de instalación, uso y reciclaje en www.harvia.com. (Manual de usuario original del fabricante)



ADVERTENCIA!

- El generador de vapor tiene como finalidad calentar salas de vapor a una temperatura adecuada para el baño. No debe utilizarse con ningún otro fin.
- Compruebe que el dispositivo no presenta daños visibles antes de instalarlo y utilizarlo. No utilice un dispositivo dañado.
- La boquilla de vapor del generador de vapor se ha calentado excesivamente durante su uso. No la toque con las manos descubiertas.
- El vapor que sale de las boquillas de vapor está extremadamente caliente. Tenga cuidado de no quemarse la piel.
- No lleve dispositivos eléctricos a la sala de vapor.
- Asegúrese de que la sala de vapor se seque correctamente después de su uso.
- Si el cable de alimentación está dañado, debe ser reemplazado por el servicio técnico del fabricante o una persona con cualificación similar para evitar riesgos.
- Todo mantenimiento que requiera habilidades especiales debe ser realizado por un profesional capacitado.
- Este dispositivo puede ser utilizado por niños de 8 años o más y por personas con capacidades físicas, sensoriales o mentales reducidas, o por personas con falta de experiencia y conocimientos, si están supervisados o han sido instruidos para utilizar el dispositivo de forma segura y si son conscientes de los peligros que conlleva.
- Los niños no deben jugar con el dispositivo. Los niños no deben limpiar ni hacer operaciones en el dispositivo sin supervisión.
- No permanezca en una sala de vapor sin ventilación durante más de 2 horas seguidas.
- No pulse el botón de reinicio del seguro de sobrecalentamiento antes de que se haya encontrado la causa de la avería. Solo las personas autorizadas para realizar instalaciones eléctricas pueden restablecer el seguro de sobrecalentamiento, a menos que se indique lo contrario en el manual de instrucciones.
- No utilice ningún otro equipo eléctrico que genere vapor o humedad para la sala de vapor.
- Antes de realizar el mantenimiento, desenchufe el aparato y cierre las llaves de paso del agua.

PRECAUCIÓN

- No instale el aparato en un espacio donde pueda congelarse o estar expuesto a sustancias nocivas. El espacio debe estar equipado con un desagüe en el suelo para la eliminación del agua.
- Limpie la sala de vapor regularmente.
- Limpie el producto con un paño ligeramente humedecido. Utilice únicamente agentes de limpieza suaves, nunca disolventes o productos químicos corrosivos.
- Este producto no debe eliminarse con la basura doméstica general. Para reciclar su producto, llévelo a su centro de recogida local o póngase en contacto con el lugar de compra.

**LEGGERE ATTENTAMENTE LE AVVERTENZE E IL MANUALE PRIMA DI UTILIZZARE IL PRODOTTO!**

Questo manuale d'installazione e d'uso è destinato al proprietario o al responsabile del bagno turco e del prodotto, nonché al personale incaricato dell'installazione. Al termine dell'installazione, queste istruzioni vanno consegnate al proprietario del prodotto o al responsabile del suo funzionamento. Per ulteriori istruzioni di installazione, uso e riciclaggio, consultare il sito www.harvia.com. (Manuale d'uso originale del produttore)

**ATTENZIONE!**

- Il generatore di vapore viene adoperato per riscaldare la cabina del bagno turco ad una temperatura adeguata. Non deve essere utilizzato per alcun altro scopo.
- Controllare il dispositivo per verificare la presenza di danni visibili prima di installare e utilizzare il dispositivo. Non utilizzare un dispositivo danneggiato.
- Il becco vapore del generatore di vapore diventa bollente quando è in funzione. Non toccarlo a mani nude.
- Il vapore che esce dai becchi vapore è bollente. Fare attenzione a non ustionarsi la pelle.
- Non introdurre dispositivi elettrici nel bagno turco.
- Controllare che il bagno turco sia completamente asciutto dopo l'uso.
- Se il cavo di alimentazione è danneggiato, deve essere sostituito dal tecnico dell'assistenza del produttore o da una persona altrettanto qualificata per evitare eventuali pericoli.
- Tutti gli interventi di manutenzione che richiedono competenze specifiche devono essere eseguiti da un professionista qualificato.
- Questo dispositivo può essere utilizzato da bambini di età pari o superiore a 8 anni e persone con capacità fisiche, sensoriali o mentali ridotte o prive di esperienza e conoscenza, purché sotto sorveglianza oppure dopo che le stesse abbiano ricevuto istruzioni relative all'uso sicuro del dispositivo e alla comprensione dei pericoli ad esso inerenti.
- I bambini non devono giocare con il dispositivo. I bambini non devono pulire o eseguire operazioni sul dispositivo senza supervisione.
- Non rimanere in un bagno turco non ventilato per più di 2 ore consecutive.
- Non premere il pulsante di ripristino della protezione termica di sicurezza prima di aver individuato la causa del guasto. Solo le persone autorizzate ad effettuare installazioni elettriche possono ripristinare la protezione termica di sicurezza, salvo diverse indicazioni nel manuale di istruzioni.
- Non utilizzare altre apparecchiature elettriche che generano vapore o umidità per il bagno turco.
- Prima della manutenzione, scollegare il dispositivo e chiudere le valvole di arresto dell'acqua.

ATTENZIONE!

- Non installare il dispositivo in un luogo dove potrebbe congelare o essere esposto a sostanze nocive. Il luogo deve essere dotato di uno scarico a pavimento per il drenaggio dell'acqua.
- Pulire regolarmente il bagno turco.
- Pulire il prodotto utilizzando un panno leggermente inumidito. Usare solo detergenti delicati, mai solventi o prodotti chimici corrosivi.
- Questo prodotto non deve essere smaltito con i rifiuti domestici generici. Per lo smaltimento, portarlo presso il centro di raccolta locale o contattare il negozio di acquisto.

**LIRE ATTENTIVEMENT LES AVERTISSEMENTS ET LE MANUEL AVANT D'UTILISER LE PRODUIT !**

Ce manuel d'utilisation et d'installation est destiné au propriétaire ou au responsable du hammam et du produit, ainsi qu'au responsable de l'installation dudit produit. Après avoir terminé l'installation, la personne en charge de l'installation doit remettre ces instructions au propriétaire du produit ou à la personne en charge de son fonctionnement. Veuillez consulter de plus amples instructions sur l'installation, l'utilisation et le recyclage sur www.harvia.com (mode d'emploi original du fabricant)

**AVERTISSEMENT !**

- Le générateur de vapeur est conçu pour réchauffer le hammam jusqu'à une température équivalente à celle d'un bain. Il ne doit en aucun cas être utilisé pour tout autre objet.
- Avant d'installer et d'utiliser l'appareil, s'assurer qu'il ne présente pas de dommages visibles. Ne pas utiliser un appareil endommagé.
- La buse de vapeur du générateur de vapeur est devenue brûlante lors de son utilisation. Ne la touchez pas à mains nues.
- La vapeur des buses de vapeur est brûlante. Faites attention de ne pas vous brûler la peau.
- N'emportez pas d'appareils électriques dans le hammam.
- Assurez-vous que le hammam sèche correctement après utilisation.
- Si le cordon d'alimentation est endommagé, il doit être remplacé par le technicien du fabricant ou une personne qualifiée pour éviter tout danger.
- Tout entretien nécessitant des compétences particulières doit être effectué par un professionnel qualifié.
- Cet appareil peut être utilisé par des enfants d'au moins 8 ans et des personnes aux capacités physiques, sensorielles ou mentales réduites, ou des personnes manquant d'expérience et de connaissances, s'ils sont supervisés ou s'ils ont été formés pour utiliser l'appareil en toute sécurité et s'ils ont conscience des risques qu'ils encourent.
- Les enfants ne doivent pas jouer avec l'appareil. Les enfants ne doivent pas nettoyer l'appareil ou intervenir dessus sans supervision.
- Ne restez pas dans un hammam non ventilé plus de 2 heures de suite.
- N'appuyez pas sur le bouton de réinitialisation de la sécurité-surchauffe avant d'avoir trouvé la cause du défaut. Seules les personnes autorisées à effectuer des installations électriques peuvent réinitialiser la sécurité-surchauffe, sauf indication contraire dans le manuel d'instructions.
- N'utilisez pas d'autres appareils électriques générant de la vapeur ou de l'humidité pour le hammam.
- Avant le nettoyage, débranchez l'appareil et fermez les vannes d'arrêt d'eau.

ATTENTION !

- N'installez pas l'appareil dans un endroit où il pourrait geler ou être exposé à des substances nocives. L'espace doit être équipé d'un siphon de sol pour l'évacuation de l'eau.
- Nettoyez régulièrement le hammam.
- Nettoyez le produit à l'aide d'un chiffon légèrement humidifié. N'utilisez que des produits de nettoyage doux, jamais de solvants ou de produits chimiques corrosifs.
- Ce produit ne doit pas être jeté aux ordures ménagères. Pour recycler votre produit, apportez-le à votre déchetterie locale ou contactez votre vendeur.



LEES DE WAARSCHUWINGEN EN DE HANDLEIDING ZORGVULDIG DOOR VOORDAT U HET PRODUCT GEBRUIKT!

Deze installatie- en gebruikershandleiding is bedoeld voor de eigenaar of de persoon die verantwoordelijk is voor het stoomcabine en het product, evenals voor de persoon die verantwoordelijk is voor de installatie van het product. Na voltooiing van de installatie moet de persoon die verantwoordelijk is voor de installatie deze instructies aan de eigenaar van het product of aan de persoon die verantwoordelijk is voor de bediening ervan geven. Lees meer instructies voor installatie, gebruik en recycling op www.harvia.com. (Originele gebruikershandleiding van de fabrikant)



WAARSCHUWING!

- De stoomgenerator is bedoeld voor het verwarmen van de stoomcabine tot een badtemperatuur. De stoomgenerator mag niet voor andere doeleinden worden gebruikt.
- Lees de waarschuwingen en de handleiding zorgvuldig door voordat u het product gebruikt!
- De stoomuitgang van de stoomgenerator wordt gloeiend heet tijdens gebruik. Raak het niet aan met blote handen.
- Stoom uit de stoomuitgangen is gloeiend heet. Pas op dat u uw huid niet verbrandt.
- Neem geen elektrische apparaten mee de stoomcabine in.
- Zorg ervoor dat de stoomcabine na gebruik goed wordt gedroogd.
- Als het netsnoer beschadigd is, moet het worden vervangen door de onderhoudsmonteur van de fabrikant of een vergelijkbaar gekwalificeerd persoon om gevaar te voorkomen.
- Al het onderhoud dat speciale vaardigheden vereist, moet worden uitgevoerd door een gediplomeerde professional.
- Dit apparaat mag worden gebruikt door kinderen van 8 jaar en ouder en personen met verminderde fysieke, zintuiglijke of mentale vermogens, of personen met een gebrek aan ervaring en kennis, als ze onder toezicht staan of als ze zijn geïnstrueerd om het apparaat veilig te gebruiken en als ze zich bewust zijn van de gevaren die eraan verbonden zijn.
- Kinderen mogen niet met het apparaat spelen. Kinderen mogen het apparaat niet schoonmaken of onderhoud plegen zonder toezicht.
- Blijf niet langer dan 2 uur achter elkaar in een ongeventileerde stoomcabine.
- Druk niet op de resetknop van de oververhittingsbeveiliging voordat de oorzaak van de storing is gevonden. Alleen personen die bevoegd zijn om elektrische installaties uit te voeren, kunnen de beveiliging tegen oververhitting resetten, tenzij anders vermeld in de handleiding.
- Gebruik geen andere elektrische apparatuur die stoom of vocht genereert voor de stoomcabine.
- Trek voor het onderhoud de stekker uit het stopcontact en sluit de waterafsluitkranen.

VOORZICHTIG!

- Installeer het apparaat niet in een ruimte waar het kan bevriezen of blootgesteld kan worden aan schadelijke stoffen. De ruimte dient te zijn voorzien van een vloerafvoer voor de afvoer van water.
- Maak de stoomcabine regelmatig schoon.
- Reinig het product met een licht bevochtigde doek. Gebruik alleen milde reinigingsmiddelen, nooit oplosmiddelen of bijtende chemicaliën.
- Dit product mag niet worden weggegooid met het gewone huishoudelijke afval. Wanneer u uw product recycleert, breng het dan naar uw plaatselijke inzamelpunt of neem contact op met de verkoper.

FI	ASENNUSOHJEET
SV	MONTERINGSANVISNING
EN	INSTRUCTIONS FOR INSTALLATION
DE	INSTALLATIONSANLEITUNG
ES	INSTRUCCIONES DE INSTALACIÓN
IT	ISTRUZIONI PER L'INSTALLAZIONE
FR	INSTRUCTIONS D'INSTALLATION
NL	INSTRUCTIES VOOR INSTALLATIE

FI: Ennen asentamista

Ennen kuin ryhdyt asentamaan höyrysihkupaneelia, tutustu asennusohjeeseen ja tarkista seuraavat asiat:

- Höyrysihkupaneelin tehon tulee olla sopiva höyryhuoneen tilavuuteen nähden. Katso ohjeelliset minimi- ja maksimitilavuudet kullekin höyrykehittimelle ja seinämateriaalille » *taulukko Asennustiedot*
- Syöttöjännite on sopiva höyrysihkupaneelille.
- Sulakkeet ovat määräysten mukaiset.
- Höyrysihkupaneelin asennuspaikka täyttää annetut suojaetäisyyksien vähimmäisarvot » *Mitat ja suojaetäisyydet*
- Höyrysihkupaneelin asennuspaikka on ohjeessa kuvatus kaltainen » *Asennuspaikka ja kiinnitys*.

SV: Före montering

Innan du installerar ångduschpanelen, läs monteringsanvisningarna och kontrollera följande:

- Ångduschpanelens effekt måste vara lämplig med tanke på ångrummets volym. Kontrollera de rekommenderade minimi- och maxvolymerna för varje ånggenerator och väggmaterial » *tabell Installationsdetaljer*
- Driftspänningen måste vara lämplig för ångduschpanelen.
- Säkringarna måste följa föreskrifter.
- Ångduschpanelen måste installeras på en plats där minimisäkerhetsavstånden iakttas » *Mått och säkerhetsavstånd*
- Ångduschpanelen ska monteras på en plats som beskrivs i instruktionerna » *Installationsplats och montering*

EN: Prior to Installation

Before installing the steam shower column, read the instructions for installation and check the following:

- The steam shower column power must be suitable in terms of the steam room volume. Check the recommended minimum and maximum volumes for each steam generator and wall material » *table Installation details*
- The supply voltage must be suitable for the steam shower column.
- The fuses must comply with regulations.
- The steam shower column must be installed in a place where the minimum safety distances are observed » *Dimensions and safety distances*
- The steam shower column must be installed in a place as described in the instructions » *Installation location and mounting*

DE: Vor der Montage

Lesen Sie vor der Installation der Dampfduschsäule die Installationsanleitung und überprüfen Sie folgende Punkte:

- Die Leistung der Dampfduschsäule muss für das Volumen der Dampfkabine geeignet sein. Überprüfen Sie die empfohlenen minimalen und maximalen Füllmengen für jeden Dampfgenerator und jedes Wandmaterial » *Tabelle Installationshinweise*

- Die Versorgungsspannung muss für die Dampfduschsäule geeignet sein.
- Die Sicherungen müssen den Vorschriften entsprechen.
- Die Dampfduschsäule muss an einem Ort installiert werden, an dem die Mindestsicherheitsabstände eingehalten werden » *Abmessungen und Sicherheitsabstände*
- Die Dampfduschsäule muss an einem Ort aufgestellt werden, wie in der Anleitung » *Montageort und Montage beschrieben*

ES: Antes de la instalación

Antes de instalar la columna de ducha de vapor, lea las instrucciones de instalación y verifique lo siguiente:

- La potencia de la columna de ducha de vapor debe ser adecuada al volumen de la sala de vapor. Consulte los volúmenes mínimos y máximos recomendados para cada generador de vapor y material de pared » *tabla Detalles de instalación*
- La tensión de alimentación debe ser adecuada para la columna de ducha de vapor.
- Los fusibles deben cumplir la normativa.
- La columna de ducha de vapor debe instalarse en un lugar donde se respeten las distancias mínimas de seguridad » *Dimensiones y distancias de seguridad*
- La columna de ducha de vapor debe instalarse en un lugar como se describe en las instrucciones » *Lugar de instalación y montaje*

IT: Prima dell'installazione

Prima di installare la colonna doccia a vapore leggere le istruzioni per l'installazione e verificare quanto segue:

- La potenza della colonna doccia a vapore deve essere adeguata al volume del bagno turco. Verificare i volumi minimi e massimi consigliati per ogni generatore di vapore e materiale della parete » *tabella Dettagli di installazione*
- L'alimentazione elettrica deve essere adatta alla colonna doccia a vapore.
- I fusibili devono essere conformi alle normative.
- La colonna doccia a vapore deve essere installata in un luogo in cui siano rispettate le distanze minime di sicurezza » *Dimensioni e distanze di sicurezza*
- La colonna doccia a vapore deve essere installata in un luogo come descritto nelle istruzioni » *Luogo di installazione e montaggio*

FR: Avant l'installation

Avant d'installer la colonne de douche à vapeur, lisez les instructions d'installation et vérifiez les points suivants :

- La puissance de la colonne de douche vapeur doit être adaptée au volume du hammam. Vérifiez les volumes minimum et maximum recommandés pour chaque générateur de vapeur et matériau de paroi » *tableau Détails d'installation*
- La tension d'alimentation doit être adaptée à la colonne de douche à vapeur.
- Les fusibles doivent être conformes à la réglementation.
- La colonne de douche à vapeur doit être installée dans un endroit où les distances de sécurité minimales sont respectées » *Dimensions et distances de sécurité*
- La colonne de douche à vapeur doit être installée à un endroit tel que décrit dans les instructions » *Emplacement d'installation et montage*

NL: Voorafgaand aan installatie

Lees voordat u de stoomdouche kolom installeert de instructies voor installatie en controleer het volgende:

- Het vermogen van de stoomdouche kolom moet geschikt zijn voor het volume van de stoomruimte. Controleer de aanbevolen minimum- en maximumvolumes voor elke stoomgenerator en wandmateriaal » *tabel Installatiedetails*
- De voedingsspanning moet geschikt zijn voor de stoomdouche kolom.

- De zekeringen moeten voldoen aan de voorschriften.
- De stoomdouchekolom moet worden geïnstalleerd op een plaats waar de minimale veiligheidsafstanden in acht worden genomen » *Afmetingen en veiligheidsafstanden*
- De stoomdouchezuil dient te worden gemonteerd op een plaats zoals beschreven in de handleiding » *Opstellingsplaats en montage*

FI: Mitat ja suojaetäisyydet

SV: Mått och säkerhetsavstånd

EN: Dimensions and safety distances

DE: Abmessungen und Sicherheitsabstände

ES: Dimensiones y distancias de seguridad

IT: Dimensioni e distanze di sicurezza

FR: Dimensions et distances de sécurité

NL: Afmetingen en veiligheidsafstanden

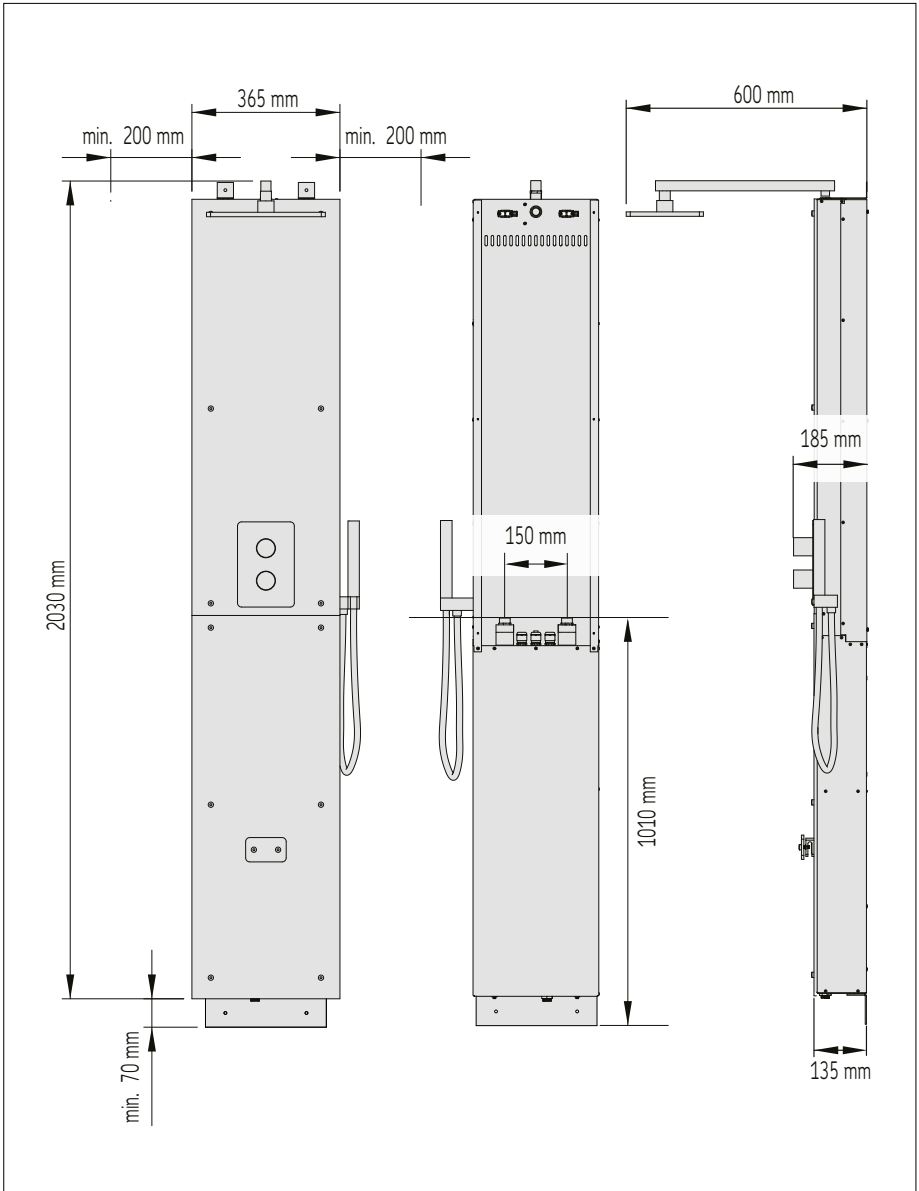

FI: Asemustiedot	ES: Detalles de instalación
SV: Installationsdetaljer	IT: Dettagli di installazione
EN: Installation details	FR: Détails d'installation
DE: Installationshinweise	NL: Installatiedetails

Model	Teho Effekt Output Leistung Potencia Uscita Débit Uitvoer	Suosittelava höyryhuoneen koko (m ³) Rekommenderad storlek på ångrummet (m ³) Recommended steam room size (m ³) Empfohlene Dampfkabinengröße (m ³) Dimensiones recomendadas para la sala de vapor (m ³) Dimensioni della cabina del bagno turco raccomandate (m ³) Taille hammam recommandée (m ³) Aanbevolen formaat van stoomcabine (m ³)	Kaakeloitu levyseinä Lättvägg Light wall Geflieste Leichtbauwand Pared iluminada y con azulejos Parete leggera con piastrelle Mur à paroi légère carrelé Lichte muur (acryl, enz.)	Kaakeloitu levyseinä Lättvägg Light wall Geflieste Leichtbauwand Pared iluminada y con azulejos Parete leggera con piastrelle Mur à paroi légère carrelé Betegelde lichte muur	* ** **	* ** **	Kaakeloitu kiviseinä tms. Tegelbeklädd stenvägg, etc. Tiled stone wall, etc. Geflieste Steinwand, usw. Pared de piedra y azulejos Parete di pietra con piastrelle, ecc. Mur de pierre carrelé, etc. Betegelde stenen muur, enz.	Höyryytösteho Ånggenerators effekt Steam output capacity Dampfausgabekapazität Capacidad de salida de vapor Capacità di uscita di vapore Capacité de débit de vapeur Uitvoercapaciteit stoomgenerator	230 V 1 N-	Liitäntäkaapeli Anslutningskabel Cable Kabel Kabel Cavo Câble Kabel	Sulake Säkring Fuse Sicherung Fusible Fusible Fusible Zekering
SWA20U1XACF	2	2-4	2-4	2-4	*	**	**	kg/h	mm ²	A	
SWA20U1XAC	2	2-4	2-4	2-4	2-4	2-4	2-4	2,6	3x2,5	10	
SWA20U1XA	2	2-4	2-4	2-4	2-4	2-4	2-4	2,6	3x2,5	10	
SWA30U1XA	3	3-5	3-5	3-5	3-5	3-5	3-5	3,9	3x2,5	16	

* Tuuletus / Ventilator / ventilated / belüftet / Con ventilación / Ventilato / aéré / geventileerd

** Ei tuuletusta / Ej ventilerad / not ventilated / nicht belüftet / Sin ventilación / Non ventilato / non aéré / niet geventileerd

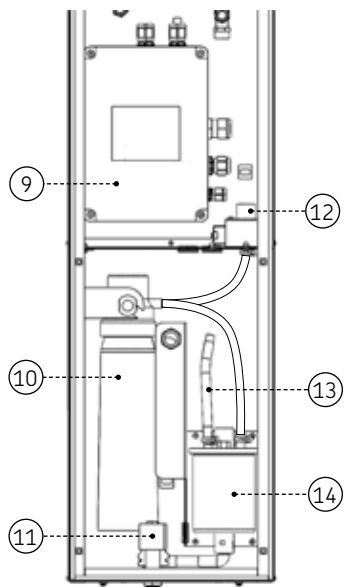
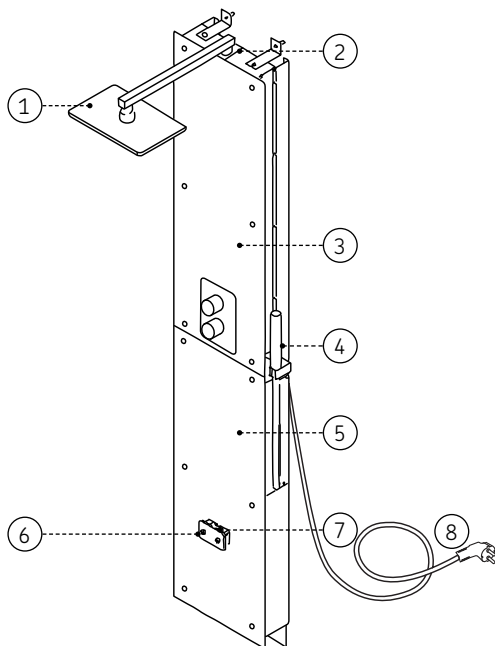

FI: Höyrysuihkupaneelin osat

- | | | |
|------------------------|--|---------------------------------------|
| 1. Kattosuihku | 6. Höyrysuutin | 10. Vedensuodatin |
| 2. Lämpötila-anturi | 7. Tuoksukouru | 11. Magneettiventtiili (veden poisto) |
| 3. Suihkutilan lasi | 8. Suojamaadoitettu pistoke (SCHUKO), kumikaapeli 5m | 12. Magneettiventtiili (veden otto) |
| 4. Käsisuihku | 9. Sähkökotelo | 13. Huoltoletku |
| 5. Teknisen tilan lasi | | 14. Höyrygeneraattori |

SV: Ångduschpanelens delar

- | | | |
|------------------------------|--|---------------------------------|
| 1. Takduschhuvud | 6. Ångmunstycke | 10. Vattenfilter |
| 2. Temperaturgivare | 7. Doftkanal | 11. Magnetventil (Vattenutlopp) |
| 3. Duschutrymme-glas | 8. Skyddande jordningsuttag (SCHUKO), gummikabel 5 m | 12. Magnetventil (Vattenintag) |
| 4. Handdusch | 9. Elhus | 13. Serviceslang |
| 5. Glas för tekniskt utrymme | | 14. Ånggenerator |

EN: Steam shower column parts

- | | | |
|------------------------------|--|-----------------------------------|
| 1. Ceiling shower head | 6. Steam nozzle | 10. Water filter |
| 2. Temperature sensor | 7. Fragrance channel | 11. Solenoid valve (water outlet) |
| 3. Shower space glass | 8. Protective earthing socket (SCHUKO), rubber cable 5 m | 12. Solenoid valve (water intake) |
| 4. Hand shower | 9. Electrical housing | 13. Service hose |
| 5. Glass for technical space | | 14. Steam generator |

DE: Teile der Dampfduschsäule

1. Deckenduschkopf	6. Dampfdüse	10. Wasserfilter
2. Temperatursensor	7. Duftkanal	11. Magnetventil (Wasserabfluss)
3. Duschrom aus Glas	8. Schutzerdungssteckdose (SCHUKO), Gummikabel 5 m	12. Magnetventil (Wasserzulauf)
4. Handbrause		13. Versorgungsschlauch
5. Glas für Technikraum	9. Elektrisches Gehäuse	14. Dampfgenerator

ES: Piezas de la columna de ducha de vapor

1. Rociador de techo	6. Boquilla de vapor	10. Filtro de agua
2. Sensor de temperatura	7. Canal de fragancias	11. Válvula solenoide (Salida de agua)
3. Vidrio para el espacio de ducha	8. Toma de tierra de protección (SCHUKO), cable de goma 5 m	12. Válvula solenoide (Toma de agua)
4. Ducha de mano		13. Manguera de servicio
5. Vidrio para el espacio técnico	9. Caja eléctrica	14. Generador de vapor

IT: Parti della colonna doccia a vapore

1. Soffione doccia a soffitto	6. Becco vapore	10. Filtro dell'acqua
2. Sensore di temperatura	7. Canale per le essenze	11. Valvola elettromagnetica (Uscita acqua)
3. Vetro per spazio doccia	8. Presa di messa a terra di protezione (SCHUKO), cavo in gomma 5 m	12. Valvola elettromagnetica (Presa d'acqua)
4. Doccetta		13. Tubo flessibile di servizio
5. Vetro per vano tecnico	9. Alloggiamento elettrico	14. Generatore di vapore

FR: Éléments de la colonne de douche à vapeur

1. Pommeau de douche au plafond	6. Buse de vapeur	10. Filtre à eau
2. Capteur de température	7. Ouverture à parfums	11. Électrovanne (Sortie d'eau)
3. Vitre de la cabine de douche	8. Prise de terre de protection (SCHUKO), câble en caoutchouc 5 m	12. Électrovanne (Arrivée d'eau)
4. Douchette		13. Tuyau d'entretien
5. Vitre de l'espace technique	9. Boîtier électrique	14. Générateur de vapeur

NL: Onderdelen van de stoomdouchekolom

1. Plafonddouchekop	6. Stoompijpe	10. Waterfilter
2. Temperatuursensor	7. Geurkanaal	11. Magneetklep (Waterafvoer)
3. Doucheruimte van glas	8. Beschermende aardingscontactdoos (SCHUKO), rubberen kabel 5 m	12. Magneetklep (Waterinname)
4. Handdouche		13. Onderhoudsslang
5. Glas voor technische ruimte	9. Elektrische behuizing	14. Stoomgenerator

FI: Asennuspaikka ja kiinnitys

Höyrysuihkupaneelia ei saa asentaa tilaan, jossa se voi päästä jäätymään tai on alttiina haitallisille aineille. Tilassa tulee olla lattiakaivo poistovettä varten.

Tämän höyrysuihkupaneelin asennus Harvian Nova höyrysuihkuhuoneeseen löytyy höyrysuihkuhuoneen asennusohjeesta.

Katso kuvat » Höyrysuihkupaneelin asennus

1. Aseta alempi seinäkiinnike haluttuun paikkaan, ja merkkää reikien paikat. Poraa 8 mm reiät nailontulppia varten, ja asenna nailontulpat reikiin. Kiinnitä alempi seinäkiinnike ruuveilla paikoilleen.
2. Kiinnitä ylemmät seinäkiinnikkeet höyrysuihkupaneeliin M6 ruuveilla. Nosta höyrysuihkupaneeli alemman seinäkiinnikkeen päälle, ja merkkää ylös seinään tulevien reikien paikat. Nosta höyrysuihkupaneeli pois. Poraa 8 mm reiät nailontulppia varten ja paina nailontulpat paikoilleen.
3. Ruuvaa kattosuihkun putki ja kattosuihkun sadetin paikoilleen.
4. Kytke vesijohdot 3/4" liitäntöihin. (kylmä = sininen ja kuuma = punainen). Varmista tiiveys. Jos asennat lisävarusteena valot ja/tai tuuletin, tulee kaapelointi pujottaa tässä vaiheessa höyrysuihkupaneelin sisälle. Vain yhdelle kaapelille on tehty valmiiksi holkkitiiviste läpivienti. Jos tarvitset toisen kaapelin läpivientä, pitää kumisen peitetulpan tilalle lisätä M20 holkkitiiviste.
5. Nosta höyrysuihkupaneeli takaisin alakannattimen päälle ja kiinnitä M6 mutterit alakannattimen läpi tuleviin ruuveihin.
6. Kiinnitä ylemmät seinäkiinnikkeet paikoilleen ruuveilla.
7. Kiinnitä käsisuihkun vesiletku käsisuihkun pidikkeen alta löytyvään kierrelähtöön.
8. Kiinnitä teknisen tilan lasi ja höyrysuutin paikoilleen. Höyrysuutinta ei pidä kiristää liikaa, vaan se pitää jättää vaaka-asentoon kuvan mukaisesti.
9. Kytke ohjauspaneelin datakaapeli ja kiinnitä sopivaan paikkaan (» Ohjauspaneelin asennus)
10. Kytke höyrysuihkupaneelin pistotulppa sähköihin.

SV: Installationsplats och montering

En ångduschpanel får inte installeras i ett utrymme där den kan frysa eller utsättas för skadliga ämnen. Utrymmet ska vara utrustat med golvbrunn för spillvatten.

Installationen av denna ångduschpanel i ett Harvia Nova-ångduschrum finns i ångduschrummets installationsinstruktioner.

Se bilder » Installation av ångduschpanel

1. Placera det nedre väggfästet på önskad plats och markera hålens positioner. Borra 8 mm hål för nylonpluggarna och sätt i pluggarna i hålen. Skruva på det nedre väggfästet.
2. Skruva på de övre väggfästena på ångduschpanelen med M6-skrivar. Lyft ångduschpanelen över det nedre väggfästet och markera hålens positioner längre upp på väggen. Lyft av ångduschpanelen. Borra 8 mm hål för nylonpluggarna och sätt i pluggarna i dem.
3. Skruva på takduschröret och duschhuvudet.
4. Anslut vattenrören i 3/4"-anslutningarna. (kallt = blått och varmt = rött) Säkerställ vattentätethet. Om du installerar belysning och/eller en fläkt som tillbehör måste kablar dras vid denna punkt inne i ångduschpanelen. Endast en kabeltätningssklämma-genomföring har gjorts för en kabel. Om du behöver en genomföring för en annan kabel måste du lägga till en M20-kabeltätningssklämma i stället för gummipluggen.
5. Lyft tillbaka ångduschpanelen över det nedre fästet och fäst M6-muttrarna på skruvarna som går genom det nedre fästet.
6. Skruva på det övre väggfästena.
7. Anslut handduschslangen till skruvkopplingen som finns under handduschfästet.
8. Fäst det tekniska utrymmesglas och ångmunstycket. Dra inte åt ångmunstycket för mycket, lämna det i horisontellt läge som visas på bilden.

9. Anslut kontrollpanelens datakabel och installera den på lämplig plats (» Installation av kontrollpanelen)
10. Anslut ångduschpanelen till huvudledningen.

EN: Installation location and mounting

A steam shower column may not be installed in a space where it may freeze or be exposed to harmful substances. The space must be equipped with a floor drain for the waste water.

The installation of this steam shower column in a Harvia Nova steam shower cabin is found in the steam shower cabin's installation instructions.

See figures » *Installation of steam shower column*

1. Place the lower wall bracket in the desired place and mark the positions of the holes. Drill 8-mm holes for the nylon plugs, and insert the plugs in the holes. Screw on the lower wall bracket.
2. Screw on the upper wall brackets on the steam shower column with M6 screws. Lift the steam shower column over the lower wall bracket, and mark the positions of the holes further up on the wall. Lift off the steam shower column. Drill 8-mm holes for the nylon plugs, and insert the plugs in the them.
3. Screw on the ceiling shower pipe and the shower head.
4. Connect the water pipes in the 3/4" connections. (cold = blue and hot = red) Ensure waterproofness. If you are installing lights and/or a fan as an accessory, the cables must be run at this point inside the steam shower column. Only one cable sealing clamp feedthrough has been made for one cable. If you need a feedthrough for another cable, you have to add an M20 cable sealing clamp in place of the rubber plug.
5. Lift the steam shower column back over the lower bracket and fix the M6 nuts on the screws that go through the lower bracket.
6. Screw on the upper wall brackets.
7. Connect the hand shower hose to the screw-type coupling found under the hand shower bracket.
8. Fix in place the technical space glass and steam nozzle. Do not tighten the steam nozzle too much, instead, leave in the horizontal position as shown in the figure.
9. Connect the control panel's data cable and install it in a suitable place (» *Installing the control panel*)
10. Plug in the steam shower column into the mains.

DE: Aufstellort und Montage

Stellen Sie die Dampfduschsäule nicht in einem Raum auf, in dem sie einfrieren oder schädlichen Substanzen ausgesetzt sein könnte. Der Raum muss mit einem Bodenablauf für das Abwasser ausgestattet sein.

Die Installation dieser Dampfduschsäule in einer Harvia-Nova-Dampfduschkabine ist in der Installationsanleitung der Dampfduschkabine beschrieben.

Siehe Abbildungen » *Installation der Dampfduschsäule*

1. Legen Sie die untere Wandhalterung an die gewünschte Stelle und markieren Sie die Positionen der Löcher. Bohren Sie 8-mm-Löcher für die Nypondübel und setzen Sie die Dübel in die Löcher ein. Schrauben Sie die untere Wandhalterung an.
2. Schrauben Sie die oberen Wandhalterungen mit M6-Schrauben an die Dampfduschsäule. Heben Sie die Dampfduschsäule über die untere Wandhalterung und markieren Sie die Positionen der Löcher weiter oben an der Wand. Heben Sie die Dampfduschsäule an. Bohren Sie 8-mm-Löcher für die Nypondübel und setzen Sie die Dübel ein.
3. Schrauben Sie das Deckenduschrohr und den Duschkopf an.
4. Schließen Sie die Wasserleitungen an die 3/4"-Anschlüsse an. (kalt = blau und heiß = rot) Auf Wasserdichtigkeit achten. Wenn Sie eine Beleuchtung und/oder einen Ventilator als Zubehör einbauen, müssen die Kabel an dieser Stelle innerhalb der Dampfduschsäule verlegt werden. Es ist nur eine Kabeldurchführung mit Dichtungsschelle für ein Kabel vorgesehen. Wenn Sie eine Durchführung für ein weiteres Kabel benötigen, müssen Sie anstelle des Gummistopfens eine M20-Kabeldichtungsschelle anbringen.

5. Heben Sie die Dampfduschsäule wieder über die untere Halterung und befestigen Sie die M6-Muttern an den Schrauben, die durch die untere Halterung gehen.
6. Schrauben Sie die oberen Wandhalterungen an.
7. Schließen Sie den Schlauch der Handbrause an die Schraubkupplung an, die sich unter der Halterung der Handbrause befindet.
8. Befestigen Sie das Glas für den Techniraum und die Dampfdüse. Ziehen Sie die Dampfdüse nicht zu fest an, sondern lassen Sie diese in der horizontalen Position, wie in der Abbildung gezeigt.
9. Schließen Sie das Datenkabel des Bedienfelds an und verlegen Sie es an einer geeigneten Stelle (*» Installation des Bedienfelds*).
10. Schließen Sie die Dampfduschsäule an das Stromnetz an.

ES: Lugar de instalación y montaje

La columna de ducha de vapor no se debe instalar en un espacio donde pueda congelarse o estar expuesta a sustancias nocivas. El espacio debe estar equipado con un desagüe en el suelo para las aguas residuales.

Para instalar esta columna de ducha de vapor en una sala de ducha de vapor Harvia Nova encontrará las instrucciones en la guía de instalación de la sala de ducha de vapor.

Ver figuras » *Instalación de la columna de ducha de vapor*

1. Coloque el soporte de pared inferior en el lugar deseado y marque las posiciones de los orificios. Taladre orificios de 8 mm para los tacos e insértelos en los orificios. Atornille el soporte de pared inferior.
2. Atornille los soportes de pared superiores en la columna de ducha de vapor con tornillos M6. Coloque la columna de la ducha de vapor sobre el soporte de pared inferior y marque las posiciones de los orificios superiores en la pared. Retire la columna de ducha de vapor. Taladre orificios de 8 mm para los tacos e insértelos en los orificios.
3. Coloque a rosca el tubo y el rociador de techo de la ducha.
4. Conecte las tuberías de agua en las conexiones 3/4". (frío = azul y caliente = rojo) Asegúrese de que no haya fugas. Si está instalando luces y/o un ventilador como accesorio, los cables deben pasarse en este punto por dentro de la columna de ducha de vapor. Solo hay un paso de abrazaderas para cada cable. Si necesita otro paso para otro cable, tendrá que añadir una abrazadera M20 en lugar del tapón de goma.
5. Coloque la columna de la ducha de vapor sobre el soporte inferior y fije las tuercas M6 en los tornillos que pasan por el soporte inferior.
6. Atornille los soportes de pared superiores.
7. Conecte la manguera de la ducha de mano al acoplamiento tipo tornillo que se encuentra debajo del soporte de la ducha de mano.
8. Fije en su lugar el vidrio del espacio técnico y la boquilla de vapor. No apriete demasiado la boquilla de vapor, déjela en posición horizontal como se muestra en la figura.
9. Conecte el cable de datos del panel de mando e instálelo en un lugar adecuado (*» Instalación del panel de mando*).
10. Conecte la columna de ducha de vapor a la red eléctrica.

IT: Posizione di installazione e montaggio

Una colonna doccia a vapore non può essere installata in un luogo in cui potrebbe congelarsi o essere esposta a sostanze nocive. Il luogo deve essere dotato di uno scarico a pavimento per le acque reflue.

L'installazione di questa colonna doccia a vapore in una cabina doccia a vapore Harvia Nova si trova nelle istruzioni di installazione della cabina doccia a vapore.

Vedi figure » *Installazione della colonna doccia a vapore*

1. Posizionare la staffa da parete inferiore nel punto desiderato e segnare le posizioni dei fori. Praticare dei fori da 8 mm per i tasselli in nylon e inserire i tasselli nei fori. Avvitare la staffa a parete inferiore.

2. Avvitare le staffe a parete superiori sulla colonna doccia a vapore con viti M6. Sollevare la colonna doccia a vapore sulla staffa a parete inferiore e segnare le posizioni dei fori in alto sulla parete. Sollevare la colonna doccia a vapore. Praticare dei fori da 8 mm per i tasselli in nylon e inserirvi i tasselli.
3. Avvitare il tubo doccia a soffitto e il soffione.
4. Collegare i tubi dell'acqua agli attacchi da 3/4" (19 mm) (freddo = blu, caldo = rosso). Garantire l'impermeabilità. Se si installano luci e/o una ventola come accessorio i cavi devono essere fatti passare in questo momento all'interno della colonna doccia a vapore. Per ogni cavo è stato realizzato un solo passacavo per fascette sigillanti. Se è necessario un passacavo per un altro cavo è necessario aggiungere una fascetta sigillante M20 al posto del tappo di gomma.
5. Sollevare la colonna doccia a vapore sulla staffa inferiore e fissare i dadi M6 sulle viti che passano attraverso la staffa inferiore.
6. Avvitare le staffe a parete superiori.
7. Collegare il flessibile della doccia al raccordo a vite che si trova sotto la staffa della doccia.
8. Fissare in posizione il vetro del vano tecnico e il becco vapore. Non stringere troppo il becco vapore, ma lasciarlo in posizione orizzontale come mostrato in figura.
9. Collegare il cavo dati del pannello di controllo e installarlo in un luogo idoneo (*» Installazione del pannello di controllo*)
10. Collegare la colonna doccia a vapore alla presa di corrente.

FR: Lieu d'installation et montage

**N'installez pas l'appareil dans un endroit où il pourrait geler ou être exposé à des substances nocives.
L'espace doit être équipé d'un drain au sol pour l'évacuation de l'eau.**

L'installation de cette colonne de douche à vapeur dans une salle de douche à vapeur Harvia Nova se trouve dans les instructions d'installation de la salle de douche à vapeur.

Voir les figures » Installation de la colonne de douche à vapeur

1. Placez le support mural inférieur à l'endroit souhaité et marquez les positions des trous. Percez des trous de 8 mm pour les chevilles en nylon et insérez les chevilles dans les trous. Vissez le support mural inférieur.
2. Vissez les supports muraux supérieurs sur la colonne de douche à vapeur avec des vis M6. Soulevez la colonne de douche à vapeur au-dessus du support mural inférieur et marquez les positions des trous plus haut sur le mur. Soulevez la colonne de douche à vapeur. Percez des trous de 8 mm pour les chevilles en nylon et insérez les chevilles dans les trous.
3. Vissez le tuyau de douche et le pommeau de douche au plafond.
4. Connectez les tuyaux d'eau dans les raccords 3/4". (froid = bleu et chaud = rouge) Assurez-vous de leur étanchéité. Si vous installez des lumières et/ou un ventilateur comme accessoire, les câbles doivent passer à cet endroit à l'intérieur de la colonne de douche à vapeur. Un seul passage de collier d'étanchéité de câble a été conçu pour un câble. Si vous avez besoin d'un passage pour un autre câble, vous devez ajouter une pince d'étanchéité de câble M20 à la place du bouchon en caoutchouc.
5. Soulevez la colonne de douche à vapeur sur le support inférieur et fixez les écrous M6 sur les vis qui traversent le support inférieur.
6. Vissez le support mural inférieur.
7. Connectez le tuyau de la douche au raccord à vis situé sous le support de la douche.
8. Mettez en place la vitre de l'espace technique et la buse vapeur. Ne serrez pas trop la buse vapeur, laissez-la plutôt en position horizontale comme indiqué sur la figure.
9. Connectez le câble de données du panneau de commande et installez-le dans un endroit approprié (*» Installation du panneau de commande*)
10. Branchez la colonne de douche à vapeur sur secteur.

NL: Installatielocatie en montage

Installeer de stoomdouchezuil niet in een ruimte waar het kan bevriezen of blootgesteld kan worden aan schadelijke stoffen. De ruimte dient te zijn voorzien van een vloerafvoer voor de afvoer van water.

De installatie van deze stoomdouchekolom in een Harvia Nova stoomdoucheruimte vindt u in de installatiehandleiding van de stoomdoucheruimte.

Zie figuur » *Installatie stoomdouchekolom*

1. Plaats de onderste muurbeugel op de gewenste plaats en markeer de posities van de gaten. Boor gaten van 8 mm voor de nylon pluggen en steek de pluggen in de gaten. Schroef de onderste muurbeugel vast.
2. Schroef de bovenste muurbeugels op de stoomdouchekolom met M6 schroeven. Til de stoomdouchekolom over de onderste muurbeugel en markeer de posities van de gaten verder naar boven op de muur. Til de stoomdouchekolom er weer af. Boor gaten van 8 mm voor de nylon pluggen en steek de pluggen in de gaten.
3. Schroef de leiding van de plafonddouche en de douchekop vast.
4. Sluit de waterleidingen aan op de 3/4"-aansluitingen. (koud = blauw en warm = rood) Zorg dat alles waterdicht is. Als u verlichting en/of een ventilator als accessoire installeert, moeten de kabels op dit punt in de stoomdouchekolom worden geleid. Er is slechts één wartel met afdichtclip voorzien voor één kabel. Als u een doorvoer voor een andere kabel nodig hebt, moet u een M20 wartel met afdichtclip aanbrengen in plaats van de rubberen plug.
5. Til de stoomdouchekolom terug over de onderste beugel en bevestig de M6-moeren op de schroeven die door de onderste beugel gaan.
6. Schroef de bovenste muurbeugels vast.
7. Sluit de handdoucheslang aan op de schroefkoppeling onder de handdouchebeugel.
8. Bevestig het glas van de technische ruimte en het stoompijpe. Draai het stoompijpe niet te strak vast, maar laat het in de horizontale positie staan, zoals weergegeven op de afbeelding.
9. Sluit de datakabel van het bedieningspaneel aan en installeer deze op een geschikte plaats (» *Installatie van het bedieningspaneel*)
10. Steek de stekker van de stoomdouchekolom in het stopcontact.

FI: Höyrysiuhkupaneelin asennus

SV: Installation av ångduschpanel

EN: Installation of steam shower column

DE: Installation der Dampfduschsäule

ES: Instalación de la columna de ducha de vapor

IT: Installazione della colonna doccia a vapore

FR: Installation de la colonne de douche à vapeur

NL: Installatie stoomdouchekolom

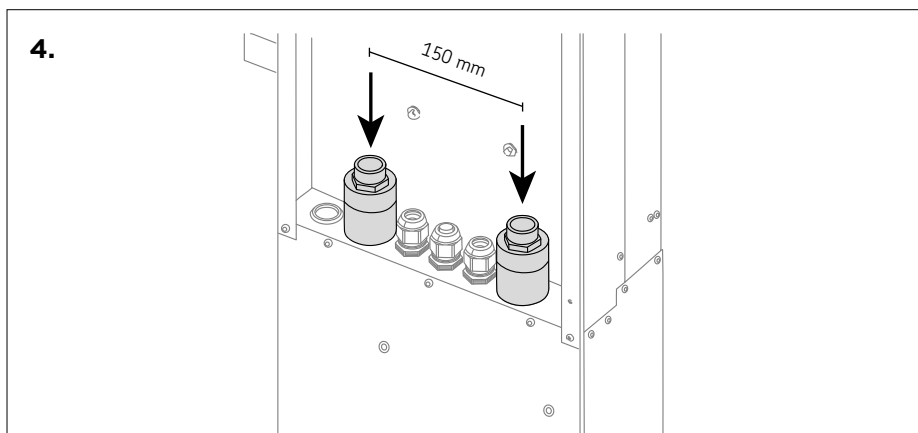
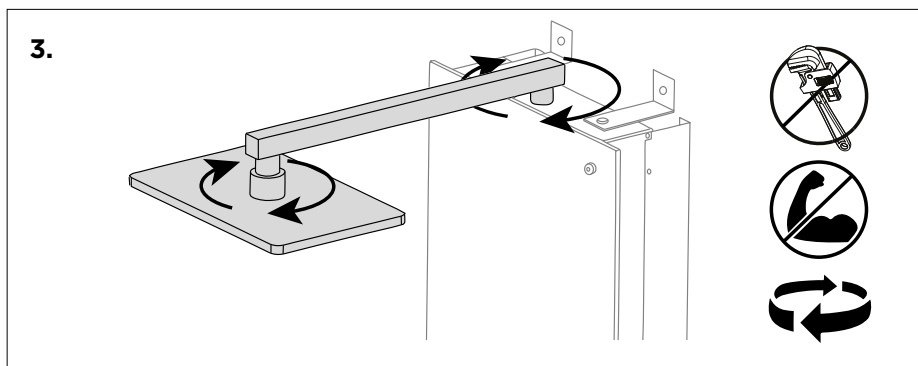
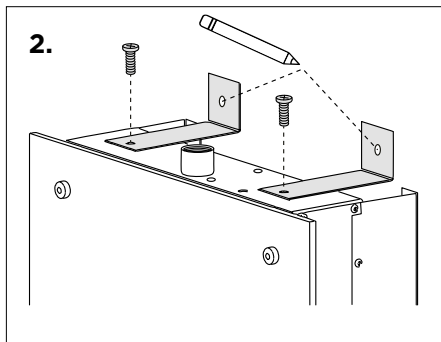
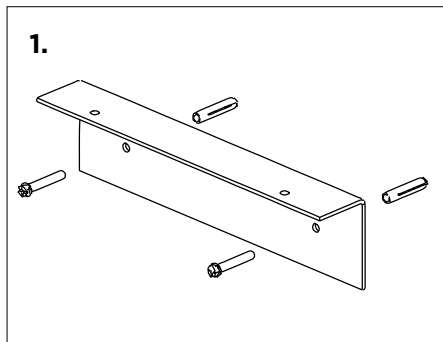

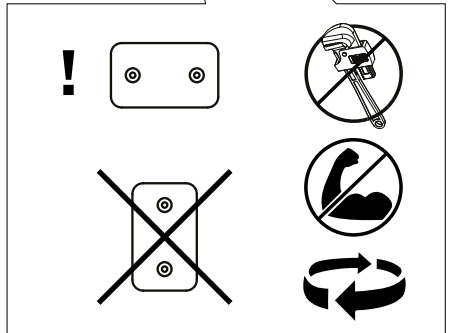
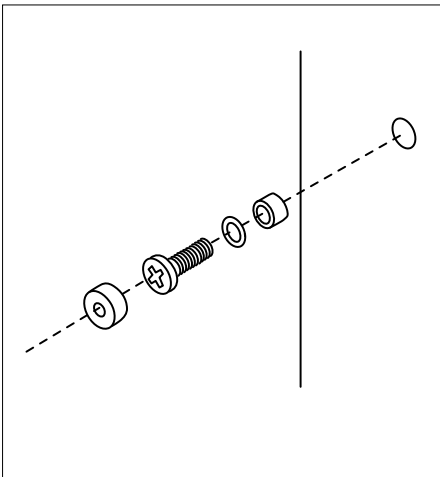
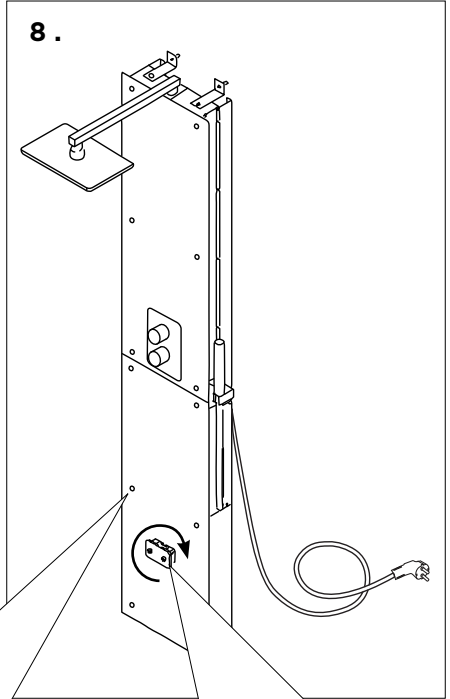
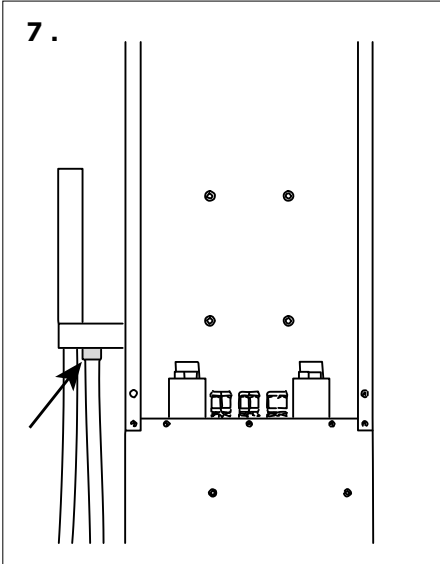
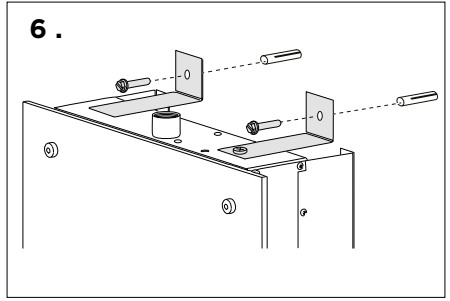
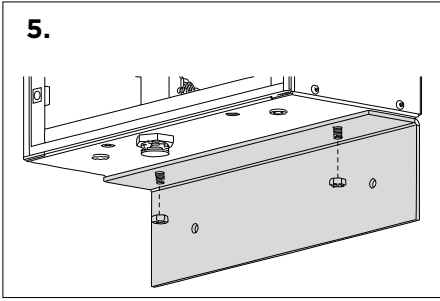

FI: Syöttö- ja poistovesiliitännät

- Syöttövesien 3/4" liitännät sijaitsevat höyrysiuhkupaneelin takana, ja ne on varustettu takaiskuventtiileillä.
- Kytke kylmä vesi sinisellä merkattuun liittimeen, ja kuuma vesi punaisella merkattuun liittimeen.
- Syöttöveden paineen tulee olla 200-400 kPa / 2,0 - 4,0 bar.
- Poistovesiliitännät sijaitsee höyrysiuhkupaneelin alaosassa. Vesi poistuu höyrygeneraattorista 30 min jälkeen sen sammumisesta.

SV: Anslutningar för matar- och avtappningsvatten

- Vattenförsörjningens 3/4"-anslutningar finns bakom ångduschpanelen och de är utrustade med backventiler.
- Anslut det kalla vattnet till kontakten som är märkt med blått och det varma med det röda.
- Vattentillförseltrycket måste vara 200...400 kPa/2,0...4,0 bar.
- Spillvattenanslutningen är placerad i nedre delen av ångduschpanelen. Vattnet kommer ut ur ånggeneratorm 30 minuter efter att den har stängts av.

EN: Water supply and discharge water connections

- The water supply's 3/4" connections are behind the steam shower column panel, and they are equipped with check valves.
- Connect the cold water to the connector marked in blue, and the hot with the red.
- The supply water pressure must be 200...400 kPa/2.0...4.0 bar.
- The waste water connection is located at the bottom part of the steam shower column. The water exits the steam generator 30 minutes after it has been shut down.

DE: Wasserzufuhr- und -ablassrohre

- Die 3/4"-Anschlüsse der Wasserversorgung befinden sich hinter der Dampfduschsäulenverkleidung und sind mit Rückschlagventilen ausgestattet.
- Schließen Sie das kalte Wasser an den blau markierten Anschluss und das heiße Wasser an den roten Anschluss an.
- Der Versorgungswasserdruck muss 200...400 kPa/2,0...4,0 bar betragen.
- Der Abwasseranschluss befindet sich am unteren Teil der Dampfduschsäule. Das Wasser fließt 30 Minuten nach dem Abschalten des Dampfgenerators ab.

ES: Conexiones de suministro de agua y descarga de agua

- Las conexiones de 3/4" del suministro de agua están detrás del panel de la columna de ducha de vapor y están equipadas con válvulas de retención.
- Conecte el agua fría al conector marcado en azul, y el agua caliente al rojo.
- La presión del suministro de agua debe ser de 200...400 kPa/2,0...4,0 bar.
- La conexión de aguas residuales se encuentra en la parte inferior de la columna de ducha de vapor. El agua sale del generador de vapor 30 minutos después de que se haya apagado.

IT: Collegamenti di carico e scarico dell'acqua

- Gli attacchi 3/4" (19 mm) di alimentazione dell'acqua si trovano dietro il pannello della colonna doccia a vapore e sono dotati di valvole di ritegno.
- Collegare l'acqua fredda al connettore contrassegnato in blu e l'acqua calda a quello rosso.
- La pressione dell'acqua di alimentazione deve essere 200...400 kPa/2,0...4,0 bar.
- Il raccordo per le acque reflue si trova nella parte inferiore della colonna doccia a vapore. L'acqua esce dal generatore di vapore 30 minuti dopo lo spegnimento.

FR: Connexions d'alimentation en eau et d'évacuation d'eau

- Les raccords 3/4" de l'alimentation en eau se trouvent derrière le panneau de la colonne de douche à vapeur et sont équipés de clapets anti-retour.
- Connectez l'eau froide au raccord marqué en bleu, et l'eau chaude au raccord rouge.
- La pression d'alimentation en eau doit être de 200...400 kPa/2,0...4,0 bar.
- Le raccordement des eaux usées est situé dans la partie inférieure de la colonne de douche à vapeur. L'eau sort du générateur de vapeur 30 minutes après son arrêt.

NL: Aansluitingen voor watertoevoer en -afvoer

- De 3/4"-aansluitingen van de watertoevoer bevinden zich achter het paneel van de stoomdouchekolom en zijn voorzien van terugslagkleppen.
- Sluit het koude water aan op de blauw gemarkeerde connector en het warme water op de rood gemarkeerde.
- De toevoerwaterdruk moet tussen de 200 en 400 kPa / 2,0 en 4,0 bar zijn.
- De afvoerwateraansluiting bevindt zich aan de onderkant van de stoomdouchekolom. Het water verlaat de stoomgenerator 30 minuten nadat deze is uitgeschakeld.

FI: Sähkökytkennät

- Höyrysiuhkupaneeli on varustettu pistotulppaliitännällä. Pistotulpan tulee olla irrotettavissa asennuksen jälkeen.
- Jos verkkoliitäntäjohto vaurioituu, on valmistajan tai valmistajan huoltoedustajan tai vastaavan pätevän henkilön vaihdettava se vaaran välttämiseksi.
- Huolto- ja lisätöissä (valon ja tuulettimen asennus jälkikäteen) tehtäviä sähköitä saa suorittaa vain siihen oikeutettu ammattitaitoinen sähköasentaja voimassa olevien määräysten mukaan. Kansalliset määräykset tulee huomioida.
- Maadoitettujen laitteiden on pysyvästi oltava liitettynä kiinteään johdotusjärjestelmään. Laitteeseen tulee syöttää virta vikavirtasuojan (RCD) kautta, jonka nimellisvirta on enintään 30 mA.
- Katso kuva » *Sähkökytkennät*

SV: Elektriska anslutningar

- Ångduschpanelen är utrustad med en stickkontakt. Det måste vara möjligt att ta ur kontakten efter installationen.
- Om huvudledningsladdan är skadad måste antingen tillverkaren eller tillverkarens underhållsrepresentant eller annan kvalificerad person byta ut den för att förhindra eventuella faror.
- Elarbeten vid underhåll och extraarbete (belysningen och fläkten monteras i efterhand) får endast utföras av behörig elektriker enligt gällande föreskrifter. Nationella bestämmelser måste följas.
- Jordade enheter måste vara permanent anslutna till ett fast ledningssystem. Enheten måste drivas via en jordfelsbrytare med en märkström på högst 30 mA.
- Se bild » *Elanslutningar*

EN: Electrical Connections

- The steam shower column is equipped with a plug connector. It must be possible to take out the plug after installation.
- If the mains cord is damaged, either the manufacturer or the manufacturer's maintenance representative or other qualified person must change it to prevent any hazards.
- Electrical work during maintenance and extra work (the light and fan are installed afterwards) may only be performed by a qualified electrician in accordance with applicable regulations. National regulations must be complied with.
- Earthed devices must be permanently connected to a fixed wiring system. The device must be powered through a residual current device, with a rated current of no more than 30 mA.
- See figure » *Electrical connections*

DE: Elektrische Anschlüsse

- Die Dampfduschsäule ist mit einer Steckverbindung ausgestattet. Der Stecker muss nach der Installation herausgezogen werden können.
- Wenn das Netzkabel beschädigt ist, muss es entweder vom Hersteller oder vom Wartungsbeauftragten des Herstellers oder einer anderen qualifizierten Person ausgetauscht werden, um Gefahren zu vermeiden.
- Elektrische Arbeiten bei der Wartung und zusätzliche Arbeiten (Licht und Ventilator werden nachträglich installiert) dürfen nur von einer Elektrofachkraft nach den geltenden Vorschriften durchgeführt werden. Nationale Vorschriften sind einzuhalten.
- Geerdete Geräte müssen dauerhaft an ein festes Stromnetz angeschlossen werden. Das Gerät muss über einen Fehlerstromschutzschalter mit einem Nennstrom von nicht mehr als 30 mA betrieben werden.
- Siehe Abbildung » *Elektroanschlüsse*

ES: Conexiones eléctricas

- La columna de ducha de vapor está equipada con un enchufe. Debe ser posible sacar el enchufe después de la instalación.

- Si el cable de alimentación está dañado, debe ser sustituido por el fabricante, el representante de mantenimiento del fabricante u otra persona cualificada, para evitar cualquier peligro.
- El trabajo eléctrico durante el mantenimiento y el trabajo adicional (la luz y el ventilador se instalan después) solo puede realizarlo un electricista cualificado de acuerdo con la normativa aplicable. Se debe cumplir la normativa nacional.
- Los dispositivos conectados a tierra deben estar permanentemente conectados a un sistema de cableado fijo. El dispositivo debe ser alimentado a través de un dispositivo de corriente residual, con una corriente nominal de no más de 30 mA.
- Ver figura » *Conexiones eléctricas*

IT: Collegamenti elettrici

- La colonna doccia a vapore è dotata di un connettore a spina. Deve essere possibile estrarre la spina dopo l'installazione.
- Se il cavo di alimentazione è danneggiato il produttore o il rappresentante della manutenzione del produttore o un'altra persona qualificata devono sostituirlo per prevenire qualsiasi pericolo.
- I lavori elettrici durante la manutenzione e gli interventi extra (la luce e la ventola vengono installati successivamente) possono essere eseguiti solo da un elettricista qualificato in conformità con le normative vigenti. Le normative nazionali devono essere rispettate.
- I dispositivi con messa a terra devono essere collegati permanentemente a un sistema di cablaggio fisso. Il dispositivo deve essere alimentato tramite un interruttore differenziale, con una corrente nominale non superiore a 30 mA.
- Vedi figura » *Collegamenti elettrici*

FR: Raccordement électrique

- La colonne de douche à vapeur est équipée d'un connecteur à brancher. Il doit être possible de retirer la prise après l'installation.
- Si le cordon d'alimentation est endommagé, le fabricant ou le représentant du fabricant pour l'entretien ou une autre personne qualifiée doit le changer pour éviter tout danger.
- Les travaux électriques pendant l'entretien et les travaux supplémentaires (la lumière et le ventilateur sont installés par la suite) ne peuvent être effectués que par un électricien qualifié conformément à la réglementation en vigueur. Les réglementations nationales doivent être respectées.
- Les appareils branchés sur terre doivent être connectés en permanence à un système de câblage fixe. L'appareil doit être alimenté par un dispositif à courant résiduel, avec un courant nominal ne dépassant pas 30 mA.
- Voir figure » *Connexions électriques*

NL: Elektrische aansluitingen

- De stoomdouchekolom is voorzien van een stekkerverbinding. Na installatie moet de stekker eruit kunnen.
- Als het netsnoer beschadigd is, moet de fabrikant of de onderhoudsvertegenwoordiger van de fabrikant of een ander gekwalificeerd persoon deze vervangen om gevaren te voorkomen.
- Elektrische werkzaamheden tijdens onderhoud en extra werkzaamheden (licht en ventilator worden achteraf geplaatst) mogen alleen worden uitgevoerd door een gekwalificeerd elektricien conform de geldende regelgeving. De nationale voorschriften moeten worden nageleefd.
- Geaarde apparaten moeten permanent worden aangesloten op een vast bedradingssysteem. Het apparaat moet worden gevoed via een aardlekschakelaar, met een nominale stroom van niet meer dan 30 mA.
- Zie figuur » *Elektrische aansluitingen*

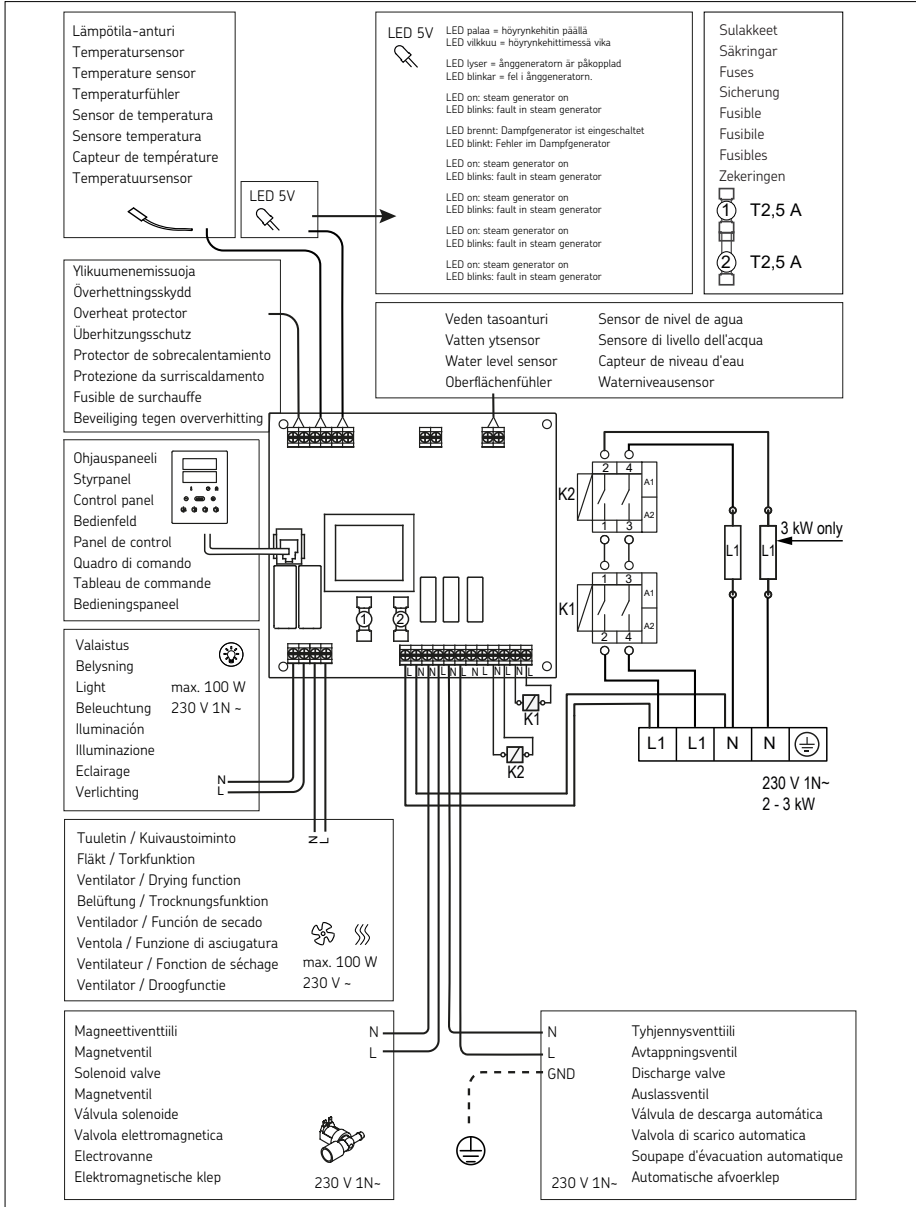
FI: Sähkökytkennät**SV: Elanslutningar****EN: Electrical Connections****DE: Elektroanschlüsse****ES: Conexiones eléctricas****IT: Collegamenti elettrici****FR: Connexions électriques****NL: Elektrische aansluitingen**

FI: Ohjauspaneelin asentaminen

- Ohjauspaneeli on roisketiivis ja pienjännitteinen. Ohjauspaneeli voidaan asentaa kuivaan tilaan, esimerkiksi pesuhuoneeseen, pukuhuoneeseen tai asuintiloihin. Paneelia ei voi asentaa höyryhuoneeseen.
- Johtoputkitus (halkaisija 30 mm) seinän rakenteissa antaa mahdollisuuden viedä datakaapeli piiloasennuksena ohjauspaneelin asennuspaikalle, muutoin asennus tehdään pinta-asennuksena.
- Katso kuva » *Ohjauspaneelin asentaminen*

SV: Installation av kontrollpanelen

- Kontrollpanelen är stänksäker och drivs med låg spänning. Kontrollpanelen kan installeras i ett torrt utrymme, i ett tvätttrum, omklädningsrum eller vardagsrum. Panelen får inte installeras i ångrummet.
- Om det finns ledningar (med en diameter på 30 mm) i väggkonstruktionerna kan datakabeln till kontrollpanelen döljas, men utför annars en ytlig installation.
- Se bild » *Installation av kontrollpanelen*

EN: Installing the control panel

- The control panel is splash-proof, and operates at a low voltage. The control panel may be installed in a dry space, in a washroom, dressing room or living space. The panel may not be installed in the steam room.
- If there are conduits (with a diameter of 30 mm) in the wall structures, the data cable to the control panel can be hidden, but otherwise perform a surface mounting.
- See figure » *Installing the control panel*

DE: Installation des Bedienfelds

- Das Bedienfeld ist spritzwassergeschützt und arbeitet mit Niederspannung. Das Bedienfeld kann in einem trockenen Raum, in einem Wasch-, Ankleide- oder Wohnraum installiert werden. Das Bedienfeld darf nicht in der Dampfkabine installiert werden.
- Bei Leerrohren (mit einem Durchmesser von 30 mm) in der Wandverkleidung kann das Datenkabel zum Bedienfeld verdeckt verlegt werden, ansonsten sollte eine Aufputz-Montage erfolgen.
- Siehe Abbildungen » *Installation des Bedienfelds*

ES: Instalación del panel de mando

- El panel de mando es resistente a las salpicaduras y funciona a baja tensión. El panel de mando se puede instalar en un espacio seco, un baño, un vestidor o una sala de estar. El panel no se puede instalar en la sala de vapor.
- Si hay conductos (con un diámetro de 30 mm) en las estructuras de las paredes, se puede ocultar el cable de datos al panel de mando, pero en caso contrario realice una instalación en superficie.
- Ver figura » *Instalación del panel de mando*

IT: Installazione del pannello di controllo

- Il pannello di controllo è a prova di schizzi e funziona a bassa tensione. Il pannello di controllo può essere installato in un luogo asciutto, in un bagno, in uno spogliatoio o in uno spazio abitativo. Il pannello non può essere installato nel bagno turco.
- Se nelle strutture murarie sono presenti delle condutture (con un diametro di 30 mm), è possibile nascondervi il cavo dati del pannello di controllo, in caso contrario eseguire un'installazione in superficie.
- Vedi figura » *Installazione del pannello di controllo*

FR: Installation du panneau de commande

- Le panneau de commande résiste aux éclaboussures et sa tension est basse. Le panneau de commande peut être installé dans un espace sec, dans une salle de bain, un dressing ou un salon. Le panneau ne peut pas être installé dans le hammam.
- S'il y a des conduits (d'un diamètre de 30 mm) dans les structures murales, le câble de données vers le panneau de commande peut être caché, mais sinon, effectuez une installation en surface.
- Voir figure » *Installation du panneau de commande*

NL: Het bedieningspaneel installeren

- Het bedieningspaneel is spatwaterdicht en werkt op laagspanning. Het bedieningspaneel kan worden geïnstalleerd in een droge ruimte, in een wasruimte, kleedkamer of woonruimte. Het paneel mag niet in de stoomkamer worden geïnstalleerd.
- Als er leidingen (met een diameter van 30 mm) in de muurconstructies zijn, kan de datakabel naar het bedieningspaneel worden verborgen. Als dat niet het geval is, voert u een installatie op het oppervlak uit.
- Zie figuur » *Het bedieningspaneel installeren*

FI: Ohjauspaneelin asentaminen

SV: Installation av kontrollpanelen

EN: Installing the control panel

DE: Installation des Bedienfelds

ES: Instalación del panel de mando

IT: Installazione del pannello di controllo

FR: Installation du panneau de commande

NL: Het bedieningspaneel installeren

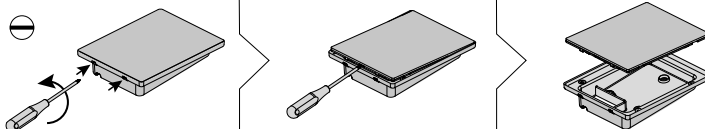

Pinta-asennus / Ytmontering / Surface mounting / Aufputzmontage / Montaje de la superficie /
Montaggio su superficie / Montage en saillie / Oppervlakmontage

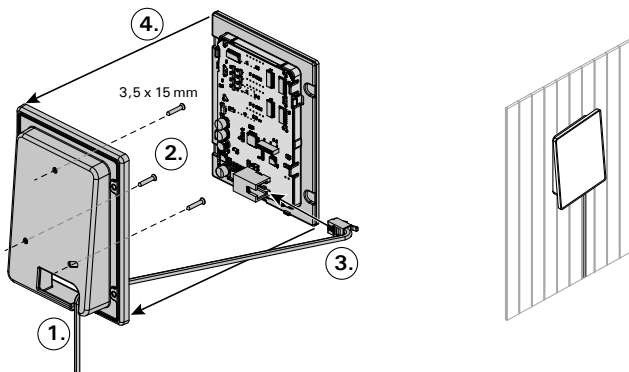

Upotusasennus / Infälld montering / Flush mounting / Unterputzmontage / Montaje empotrado /
Montaggio a incasso / Montage affleurant / Inbouwmontage

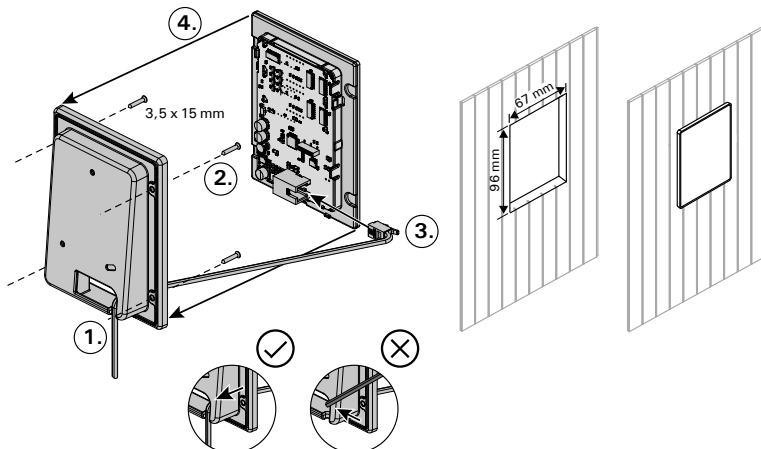

FI: Lisävarusteet

- **Valaistus ja tuuletin:** Höyrysuihkupaneeliin on mahdollista asentaa valaistus ja tuuletin. Niitä voidaan ohjata ohjauspaneelin kautta.
- **Höyrytuoksut:** Höyrysuihkupaneelin tuoksukouruun lisätty hajuste syöttää tuoksua höyrystimen tuottaman höyryn sekaan. Parhaan kokemuksen takaamiseksi suosittelemme höyrystinkäyttöön tarkoitettuja Harvian tuoksunesteitä (Harvian Sauna- ja höyrytuokusetti SAC25100). Huom! Käytä vain höyrystinkäyttöön tarkoitettuja tuoksunesteitä.

SV: Utrustning

- **Belysning och fläkt:** Du kan även installera belysning och en fläkt till ångduschpanelen. Dessa kan användas från styrpanelen.
- **Ångdofter:** Doft som tillsätts i doftkanalen kommer att mata in doften i ångan som skapas av ånggeneratoren. För optimal upplevelse rekommenderar vi Harvias doftvätskor (Harvia Sauna och doftvätske-set SAC25100). Obs! Använd inte någon annan doftvätska än som är avsedd för förångare.

EN: Accessories

- **Lighting and fan:** You can also install lighting and a fan for the steam shower column. These can be used from the control panel.
- **Steam fragrances:** Fragrance added in the fragrance channel will feed the fragrance into the steam created by the steamer. For optimal experience we recommend Harvia fragrance liquids (Harvia Sauna and fragrance liquid set SAC25100). Note: Do not use any other than fragrance liquid designed for vaporisers.

DE: Zubehör

- **Beleuchtung und Ventilator:** Sie können auch eine Beleuchtung und einen Ventilator für die Dampfduschsäule installieren. Diese können über das Bedienfeld gesteuert werden.
- **Dampfduftstoffe:** Duftstoffe, die in den Duftkanal eingefüllt werden, geben den Duft an den vom Verdampfer erzeugten Dampf ab. Für ein optimales Erlebnis empfehlen wir Harvia-Duftflüssigkeiten (Harvia Sauna- und Duftflüssigkeitsset SAC25100). Hinweis: Verwenden Sie ausschließlich Duftflüssigkeiten für Verdampfer.

ES: Accesorios

- **Iluminación y ventilador:** También puede instalar iluminación y un ventilador para la columna de ducha de vapor. Estos se pueden utilizar desde el panel de mando.
- **Fragancias de vapor:** La fragancia añadida en el canal correspondiente transmitirá la fragancia al vapor creado por el vaporizador. Para una experiencia óptima, recomendamos los líquidos de fragancia Harvia (juego de fragancias líquidas para sauna Harvia SAC25100). Nota: No utilice ningún líquido que no sea una fragancia diseñada para vaporizadores.

IT: Accessori

- **illuminazione e ventola:** È anche possibile installare l'illuminazione e una ventola per la colonna doccia a vapore. Questi possono essere utilizzati dal pannello di controllo.
- **Essenze per il vapore:** L'essenza aggiunta nel canale delle essenze profumerà il vapore prodotto dall'umidificatore. Per un'esperienza ottimale consigliamo le essenze liquide Harvia (Harvia Sauna e il set di essenze liquide SAC25100). Attenzione: Non utilizzare nessuna essenza che non sia un'essenza liquida per umidificatori.

FR: Accessoires

- **Eclairage et ventilateur :** Vous pouvez également installer un éclairage et un ventilateur pour la colonne de douche à vapeur. Ceux-ci peuvent être utilisés à partir du panneau de contrôle.
- **Parfums de la vapeur :** Le parfum ajouté dans l'ouverture à parfums alimentera en parfum la vapeur générée. Pour une expérience optimale, nous recommandons les liquides parfumés Harvia (Kit Harvia Sauna et liquide parfumé SAC25100). Remarque : Ne pas utiliser autre chose que du liquide parfumé conçu pour les vaporisateurs.

NL: Accessoires











- **Verlichting en ventilator:** Voor de stoomdouche kolom kunt u ook verlichting en een ventilator installeren. Deze kunnen worden gebruikt vanaf het bedieningspaneel.
- **Stoomgeuren:** Een geur die in het geurkanaal wordt toegevoegd, zorgt voor een geurige stoom die door de stomer wordt gecreëerd. Voor een optimale beleving raden wij Harvia geurvloeistoffen aan (Harvia Sauna en geurvloeistofset SAC25100). Opmerking: Gebruik geen andere geurvloeistof dan bedoeld voor verdamper.

Höyrysuihkupaneelin käyttö

Varmista ennen laitteen käynnistämistä, ettei höyryhuoneessa ole sinne kuulumattomia esineitä. Varmista, että höyry pääsee purkautumaan ulos suuttimista esteettömästi. Avaa syöttövesiputken sulkuventtiili.



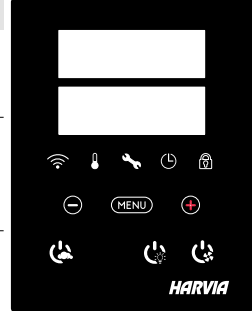

Höyrynkehitin on varustettu erillisellä ohjauspaneelilla. Laite on valmiustilassa, kun näppäimet loistavat ohjauspaneelissa. Jos näppäimet eivät loista, tarkista, että virta on kytketty päälle pääkytkimestä.

Ohjauspaneelin merkivalot ja -painikkeet







				
WiFi yhteys	Lämpötila	Huolto	Päälläoloaika	Näppäinlukko
			* Paina ja pidä painike pohjassa vaihtaaksesi arvoa nopeammin.	
Arvon pienentäminen*	Asetustilan vaihto*	Arvon suurentaminen*		
				
Höyrystin I/O	Valaistus I/O	Tuuletin/Kuivaus I/O		



Höyrystin päälle

	Paina höyrystimen päälle/pois -painiketta.
	Näytössä näkyy ensin asetettu tavoitelämpötila ja sen jälkeen höyryhuoneesta mitattu lämpötila ja jäljellä oleva päällä oloaika. Höyrynkehitin alkaa ottaa vettä ja lämmetä.
	
	
	Höyryntuottoon tulee tauko, kun höyrynkehitin ottaa lisää vettä vesisäiliöön ja kun höyryhuoneen lämpötila nousee asetettuun arvoon.

Asetukset

	Avaa asetusvalikko painamalla MENU-painiketta.
	Lämpötila. Asetusväli 30–55°C Valitse haluamasi lämpötila painikkeilla - ja +.
	Paina MENU-painiketta
	Jäljellä oleva päällä oloaika. Asetusvälin minimiarvo on 1 h, maksimiarvon voit valita lisäasetuksista (1–12:00 h).
	Esivalinta-aika (ajastettu käynnistys). Paina + painiketta kunnes maksimipäälläoloaika ylittyy. Aseta haluamasi esivalinta-aika painikkeilla - ja +. Aika muuttuu 1h askelin.
	Paina MENU painiketta. Ohjauspaneeli palautuu lähtötilaan.



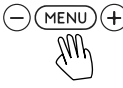

Höyrystin pois päältä

	Höyrynkehitin sammuu ja siirtyä valmiustilaan, kun painat päälle/pois -painiketta, päälläoloaika loppuu tai kun toimintaan tulee häiriö.
	Höyrynkehitin on varustettu automaattisella tyhjennysventtiilillä. Laite tyhjentää vesisäiliön 30 min kuluttua sen sammumisesta. Älä irrota virtajohtoa seinästä tämän ajanjakson aikana.

Lisäasetukset	
	<p>Avaa asetusvalikko painamalla samanaikaisesti ohjauspaneelin -, MENU ja + painikkeita. Paina 5 sekunnin ajan. HUOM! Painikkeet eivät loista ohjauskeskuksen ollessa valmiustilassa.</p>
<div style="border: 1px solid black; padding: 2px; display: inline-block;">S-01</div> <div style="border: 1px solid black; padding: 2px; display: inline-block;">1:00</div>	<p>Maksimi päälläoloaika. Voit muuttaa maksimi päälläoloaika painikkeilla - ja +. Asetusväli on 1 - 12 tuntia (Tehdasasetus 1h).</p>
<div style="border: 1px solid black; border-radius: 50%; padding: 2px; display: inline-block;">MENU</div>	<p>Paina MENU painiketta.</p>
<div style="border: 1px solid black; padding: 2px; display: inline-block;">S-02</div> <div style="border: 1px solid black; padding: 2px; display: inline-block;">OFF</div>	<p>Muisti sähkökatkon varalta. Voit valita, mitä laite tekee sähkökatkon jälkeen. ON1: Laite käynnistyy uudelleen, ajanlasku jatkaa siitä mihin jäi. ON2: Laite käynnistyy uudelleen, ajanlasku nollaantuu. OFF: Laite ei käynnisty uudelleen sähkökatkon jälkeen. Turvallisuusmääräykset muistin käytöstä vaihtelevat alueittain.</p>
<div style="border: 1px solid black; border-radius: 50%; padding: 2px; display: inline-block;">MENU</div>	<p>Paina MENU painiketta.</p>
<div style="border: 1px solid black; padding: 2px; display: inline-block;">S-05</div> <div style="border: 1px solid black; padding: 2px; display: inline-block;">200</div>	<p>Käyttötunnit. Näytössä näkyy laitteenkäyttötunnit.</p>
<div style="border: 1px solid black; border-radius: 50%; padding: 2px; display: inline-block;">MENU</div>	<p>Paina MENU painiketta.</p>
<div style="border: 1px solid black; padding: 2px; display: inline-block;">S-06</div> <div style="border: 1px solid black; padding: 2px; display: inline-block;">200</div>	<p>Huoltoväli. Näytöllä näkyy, kuinka monta tuntia sitten laite on huollettu. Nollaa laskuri huollon jälkeen painamalla painiketta - 5 sekunnin ajan. Huoltoaikaa pääsee säätämään painamalla painikkeet - ja + pohjaan.</p>
<div style="border: 1px solid black; border-radius: 50%; padding: 2px; display: inline-block;">MENU</div>	<p>Paina MENU painiketta.</p>
<div style="border: 1px solid black; padding: 2px; display: inline-block;">S-07</div>	<p>Veden säätö Voit lisätä ja poistaa vettä painikkeilla - ja + esim. säiliön pesussa, vian selvittämisessä tai huollossa.</p>
<div style="border: 1px solid black; border-radius: 50%; padding: 2px; display: inline-block;">MENU</div>	<p>Paina MENU painiketta.</p>
<div style="border: 1px solid black; padding: 2px; display: inline-block;">S-09</div>	<p>Lämpötilayksikkö Muuta asetusta - ja + painikkeilla CELS (Celsius) FAHr (Fahrenheit)</p>
<div style="border: 1px solid black; border-radius: 50%; padding: 2px; display: inline-block;">MENU</div>	<p>Paina MENU painiketta.</p>
<div style="border: 1px solid black; padding: 2px; display: inline-block;">S-10</div>	<p>Kuivaus Kuivaustilan ollessa päällä, se aktivoituu höyrygeneraattorin sammuttua. Kuivausjakson pituus on 1 h. OFF > Kuivaus pois päältä. ON > Kuivaus päällä.</p>
<div style="border: 1px solid black; border-radius: 50%; padding: 2px; display: inline-block;">MENU</div>	<p>Paina MENU painiketta.</p>
<div style="border: 1px solid black; padding: 2px; display: inline-block;">S-11</div>	<p>Näytön kirkkaus Säädä näytön kirkkautta - ja + painikkeilla.</p>
<div style="border: 1px solid black; border-radius: 50%; padding: 2px; display: inline-block;">MENU</div>	<p>Paina MENU painiketta.</p>

S-CO	<p>WiFi yhteys</p> <p>Voit yhdistää ohjauspaneelin WiFi verkkoon MyHarvia sovelluksen avulla. Muuta asetuksia - ja + painikkeilla. Katso tarkemmat ohjeet MyHarvia sovelluksesta.</p> <p>OFF > Ohjauskeskuksen WiFi yhteys on pois päältä (WiFi merkkivalo ei näy ohjauspaneelissa).</p> <p>ON > Ohjauskeskuksen WiFi yhteys on päällä. (WiFi merkkivalo loistaa ohjauspaneelissa).</p> <p>C0nn > Aktivoi ohjauspaneelin yhdistä -tilaan.</p>
MENU	Poistu painamalla MENU -painiketta. Ohjauspaneeli siirtyy valmiustilaan.

FI

Valaistus	
	Jos höyryhuoneeseen on asennettu valaistus, voidaan se kytkeä ohjauspaneelista päälle ja pois. (max. 100W/230 V ~). Sytytä tai sammuta valo(t) painamalla ohjauspaneelin painiketta.
Tuuletin/kuivaustoiminto	
	Jos höyryhuoneeseen on asennettu tuuletin/kuivaustoiminto, voidaan se kytkeä ohjauspaneelista päälle ja pois. (max. 100W/230 V ~). Käynnistä tai sammuta tuuletin/kuivaustoiminto painamalla ohjauspaneelin painiketta. Huom! Nova höyrysuihkukaapit ovat varustettuja kuivaustoiminnolla, joka on lattialämmitys.
Näppäinlukko päälle / pois	
 	Pidä pohjassa höyrystimen ja valon käyttöpainikkeita kolmen sekunnin ajan. Näppäinlukon saa kytkettyä päälle vain valmiustilassa. Näppäinlukko estää myös etäkäynnistyksen.
Tehdasasetusten palauttaminen	
 5s	Ohjauspaneelin ollessa valmiustilassa, paina ja pidä pohjassa höyrystin, valo ja tuuletin painikkeita viiden sekunnin ajan.
rST	Näytölle tulee teksti rST OFF. Paina + vaihtaaksesi nollastilan päälle ON.
OFF	Paina MENU-painiketta suorittaaksesi tehdasasetusten palautuksen
ON	
MENU	

Tuoksukouru (höyrysuuttimen päällä)

- Tuoksukouruun lisätty hajuste syöttää tuoksua höyrystimen tuottaman höyryn sekaan.
- Käytä vain höyrystinkäyttöön tarkoitettuja tuoksunesteitä. Noudata pakkauksessa annettuja ohjeita.

Etäkäyttö

Höyrykehitin on mahdollista käynnistää MyHarvia applikaatiolla, kun yhteys on muodostettu. Etäkäynnistys on mahdollista, kun näytössä lukee teksti "rc on"

Esivalinta-aika: ohjauskeskuksen ollessa esivalinta-ajalla, laitetta ei voi ohjata etäkäyttölaitteella. Kun höyrystin on lähtenyt päälle esivalinta-ajan jälkeen, höyrystin voidaan sammuttaa etäkäyttölaitteella

Kuivatus: Kun höyrystin sammutetaan etäkäyttölaitteella ja kuivatus on asetettu päälle, kuivatus käynnistyy eikä sitä voi sammuttaa etäkäyttölaitteella.

Virransäästötila: Ohjauskeskus siirtyy 30 minuutin jälkeen virransäästötilaan, jos mitään painiketta ei paineta. Vain höyrystimen päälle/pois merkkivalo ja tilaviesti **“rc on”** (mikäli etäkäyttö on mahdollista) palavat.

FOTA (Firmware Over the Air): Xenio WiFi ohjauspaneelissa on toiminto, joka lataa automaattisesti uusimman laiteohjelmiston ohjauspaneeliin.

MyHarvia mobiilisovellus

MyHarvia on mobiilisovellus, jonka avulla voit ohjata Xenio WiFi -ohjauspaneelin toimintoja etänä. MyHarvia mobiilisovelluksella voit:

- käynnistää ja sammuttaa höyrystimen
- Käynnistää ja sammuttaa lisälaitteita (valot, tuuletus)
- Asettaa ja seurata saunan lämpötilaa
- Asettaa ja seurata saunan kosteutta (combi-mallit)
- Nähdä höyrystimen tilatiedot
- Asettaa ajastettuja käynnistyskiä

FI

MyHarvia sovellukseen liitettävien laitteiden määrä ei ole rajoitettu, joten voit ohjata useaa Xenio WiFi ohjauspaneeliin liitettyä saunaa ja/tai höyryhuonetta esimerkiksi kotonasi ja mökilläsi.

Sovelluksen päänäkymä:

1. Laittevalikko
2. Laitteen asetukset
3. Ajastettu käynnistys
4. Viikkokello
5. Saunan lämpötilan säätö
6. Saunan lämpötila
7. Asetettu tavoitelämpötila
8. Höyrystin päälle / pois
9. Ilmankosteuden säätö
10. Toimintojen valitseminen päälle / pois
11. Laitteet
12. Käyttäjaprofiili ja asetukset
13. Laitteen tilatieto / virheilmoitukset

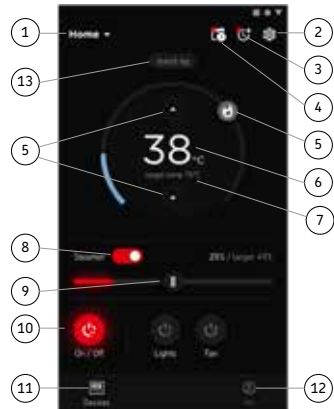
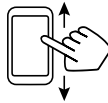

Huom! Käytettävissä olevat painikkeet riippuvat ohjattavassa laitteessa olevista ominaisuuksista.

MyHarvia sovelluksen asennus:

1. Lataa MyHarvia sovellus sovelluskaupasta (Google Play / App Store)
2. Rekisteröidy MyHarvia-tilille sovelluksessa.
3. Kirjaudu sisään MyHarvia-tilillesi sovelluksessa.

Huom! MyHarvia sovellus ei ole ladattavissa kaikissa maissa paikallisten rajoitusten takia.

MyHarvia ja Xenio WiFi -laiteparin muodostaminen

Ensimmäisen laitteen asennus tapahtuu heti kirjautumisen jälkeen. Seuraa MyHarvia sovelluksen ohjeita. Voit myöhemmin muodostaa uusia laitepareja toiminnolla "+Lisää uusi" ja seuraamalla sovelluksen ohjeita.

Höyrykehittimen ylläpito



Huollon merkkipäivä alkaa vilkkua, kun edellisestä huollosta on kulunut 200 tuntia. Voit säätää aikaa SET6-valikossa.



Irrota aina sähköt ja sulje veden tuloventtiilit huoltotoimien ajaksi!

Käyttäjä voi tehdä seuraavat ylläpitotoimenpiteet:

- veden tasoanturin puhdistus
- kalkinpoisto



Muut huoltotoimet saa suorittaa vain ammattitaitoinen huoltomies.

Taloyhtiö-, laitos- tai muussa vastaavassa käytössä oleva höyrykehitin tulee huoltaa perusteellisesti vähintään kahdesti vuodessa (vesisäiliön, vastusten ja tasoanturin tarkistus ja puhdistus).

Veden laatuvaatimukset

Veden ominaisuus	Vaikutukset	Suositus
Humuspitoisuus	Väri, maku, saostumat	<12 mg/l
Rautapitoisuus	Väri, haju, maku, saostumat	<0,2 mg/l
Mangaanipitoisuus (Mn)	Väri, haju, maku, saostumat	<0,10 mg/l
Kovuus: tärkeimmät aineet kalkki eli kalsium (Ca) ja magnesium (Mg)	Saostumat	Ca: <100 mg/
Kloridipitoinen vesi	Korroosio	Cl: <100 mg/l
Klooripitoinen vesi	Terveysriski	Käyttö kielletty
Merivesi	Nopea korroosio	Käyttö kielletty
Arseeni- ja radonpitoisuudet	Terveysriski	Käyttö kielletty

Veden tasoanturin puhdistus

Poista kalkkikertymät pyyhkimällä tai tarvittaessa hiomalla hienolla hiekkapaperilla. Irrota höyrystin kiertämällä vastapäivään. Irrota lasin ruuvien suojatulpat ja irrota ruuvit. Poista lasi varovasti. Avaa tasoanturin mutteri ja puhdista tasoanturi.

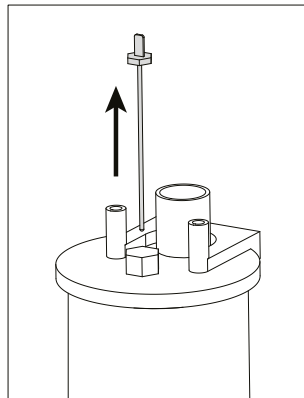
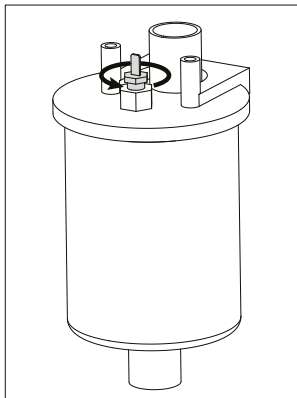
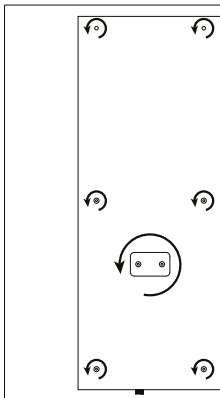

Kalkinpoisto

Vesijohtovesi sisältää epäpuhtauksia, mm. kalkkia, jotka ajan mittaan tukkivat höyrynkemittimen sisäosia. Vedessä olevan kalkin määrä (veden kovuus) ja siten myös kalkinpoiston tarve vaihtelee alueittain. Jos vesijohtovesi on kovaa, on syytä asentaa vedensuodatin höyrygeneraattorin tuloveden puolelle (*Katso » Veden laatuvaatimukset*). SWA20U1XAC: Vedensuodatin HWF01S myydään erikseen.

Kalkinpoisto sitruunahappoliuoksella

Sitruunahappoliuoksen tuottama höyry on vaaraton. Sitruunahappoliuoksen lisäksi kalkinpoistoon voidaan käyttää myös muita aineita. Noudata aina pakkauksessa annettuja ohjeita.

1. Sekoita 50–80 g sitruunahappoa yhteen litraan vettä.
2. Käynnistä höyrynkemittin ja anna sen olla päällä 10 minuuttia.
3. Irrota höyrygeneraattori sähköistä
4. Irrota höyrypylvään suutin ja teknisen tilan lasi (ks. *Veden tasoanturin puhdistus*)
5. Irrota huoltoletkun päässä oleva tulppa, ja kaada sitruunahappoliuos vesisäiliöön. Huom. Vesisäiliön koko on noin 0,6 litraa. Kiinnitä huoltoletkun tulppa tukevasti takaisin, sekä kiinnitä teknisen tilan lasi + suutin takaisin paikoilleen.
6. Kytke höyrygeneraattori takaisin sähköihin. Jos muisti sähkökatkon varalta on päällä, laite käynnistyy ilman erillistä käynnistystä.
7. Käynnistä höyrynkemittin ja anna sen olla päällä 10 minuuttia.
8. Sammuta höyrynkemittin ja anna sen olla sammuksissa 30 minuuttia.

Höyrysuuttimen puhdistus

Höyrysuutin voidaan puhdistaa miedolla saippuoliuoksella.



Häiriötilanne

Häiriötilanteen sattuessa ohjauspaneeli näyttää laitteen numeron ja virheilmoituksen, joka auttaa häiriötilanteen syyn selvittämisessä.



Käyttäjä voi itse tarkistaa vain tähdellä (*) merkityt kohdat. Muut toimenpiteet saa suorittaa vain ammattitaitoinen huoltomies.

E1	Lämpöanturin mittauspiiri poikki. Tarkista johdotus sekä liitokset liittimiltä anturille.
E2	Lämpöanturin mittauspiiri oikosulussa. Tarkista johdotus sekä liitokset liittimiltä anturille.
E3	Ylikuumenemissuojan mittauspiiri poikki. Paina ylikuumenemissuojan palautuspainikkeesta. Tarkista johdotus sekä liitokset liittimiltä ylikuumenemissuojan anturille.
E5	Vesimäärä alhainen. Tarkista onko mittakupissa vettä. Tarkista vedensyöttö*, magneettiventtiili, tyhjennysventtiili ja pinta-anturi.
E7	Vettä säiliössä vielä huuhtelun tyhjennyksen jälkeen. Tarkista onko mittakupissa vettä. Tarkista tyhjennysventtiili ja pinta-anturi.
E9	Yhteyskatko ohjauspaneelin ja höyrynkemittimen välillä. Tarkista kaapelit ja liittimet.
E10	Vesisäiliö tyhjä huuhtelun jälkeen. Tarkista onko mittakupissa vettä. Tarkista vedensyöttö*, magneettiventtiili, tyhjennysventtiili ja pinta-anturi.
E11	Vesisäiliö täynnä täyden alussa (aloitus- ja huuhtelusykli). Tarkista tyhjennysventtiili ja pinta-anturi.
E13	Liian monta täyttöä viiden minuutin aikana. Tarkista vedensyöttö*, virtausnopeus*, magneettiventtiili, tyhjennysventtiili ja pinta-anturi.
E14	Riittävää vesimäärää ei ole saavutettu 10 minuutin sisällä laitteen käynnistyksestä. Puhdista mittakuppi ja tarkista johdot.

E15	Riittävää vesimäärää ei saavuteta höyrystäessä. Tarkista vedensyöttö* ja tyhjennysventtiili.
	Valo ei pala: WiFi yhteys on pois päältä asetusvalikosta S-CO
	Valo palaa koko ajan: WiFi yhteys on päällä. Yhteydet reitittimeen ja MyHarvia pilveen ovat kunnossa
	Valo vilkkuu kolme kertaa peräkkäin: WiFi yhteys on päällä, mutta yhteys MyHarvia pilveen ei onnistu. Tarkista Internet yhteytesi*. Kokeile korjata käynnistämällä reititin uudelleen*.
	Valo vilkkuu 5 sekunnin välein: WiFi yhteys on päällä, mutta ohjauspaneelin WiFi yhteys ei muodostu reitittimen kanssa. Kokeile korjata yhteys sammuttamalla ja käynnistämällä WiFi-yhteys ohjauspaneelin asetusvalikosta S-CO.*
	Huollon merkkivalo alkaa vilkkua kun edellisestä huollosta on kulunut 200 tuntia. Tee huolto ja nollaa laskuri huollon jälkeen.
Useita virheitä: Virheviestit juoksevat näytössä.	
Vesisäiliö tuoksu hajusteelle: Tarkista, ettei tuoksu pääse valumaan vesisäiliöön höyryputkea pitkin.	
Ohjauspaneelin toimimattomuus: » <i>Tehdasasetusten palauttaminen</i>	

FI

Ylikuumenemissuojan palauttaminen



Ennen painikkeen painamista on selvítettävä laukeamisen syy. Ylikuumenemissuojan saa palauttaa vain ammattitaitoinen huoltomies.

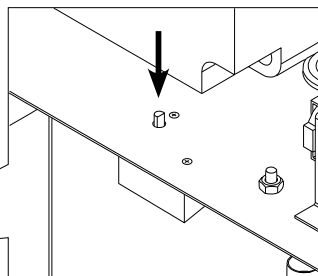
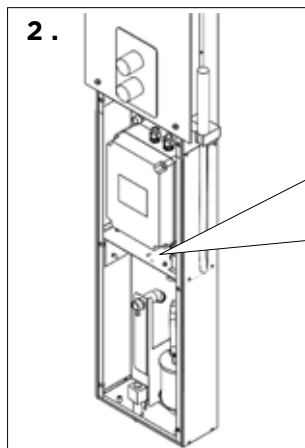
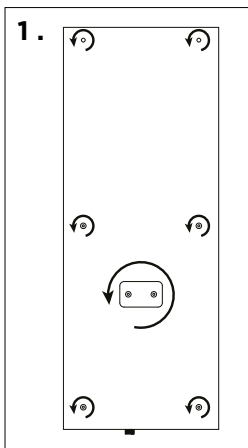











Bruksanvisning









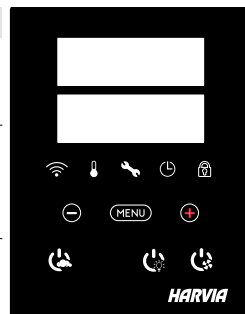

Innan enheten startas, kontrollera att det inte finns några föremål i ångrummet som inte hör hemma där. Kontrollera att ångan har fritt flöde ut ur munstycket. Öppna stoppventilen för matarvattenröret.

Ånggeneratorm har utrustats med en separat styrpanel. Anläggningen är i standby-läge när knapparna lyser på styrpanelen.



Kontrollpanelens indikatorlampor och knappar



				
WiFi-anslutning	Temperatur	Underhåll	På-tid	Knapplös
			* Tryck och håll intryckt för att ändra värdet snabbare.	
Värde- minskning*	Tillstånds- ändring	Värde- ökning*		
				
Ånggenerator I/O	Belysning I/O	Fläkt/ torkfunktion I/O		



Ånggenerator på	
	Tryck på ånggeneratorns PÅ/AV-knapp.
  	Den inställda temperaturen visas först, varefter displayen växlar till aktuell ångrumstemperatur. Ånggeneratorm börjar fylla vattenbehållaren och värms upp. Ånggenereringen pausar när ånggeneratorm tar vatten i vattenbehållaren och när temperaturen i ångrummet stiger till önskat värde.
Inställningar	
	Tryck på MENU-knappen för att öppna inställningsmenyn.
	Temperatur. Justeringsintervallet är 30-55°C Justera önskad temperatur med knapparna - och +.
	Tryck på MENU-knappen.
	Återstående inkopplingstid. Minsta värde är 1 timme. Det maximala värdet kan ställas in från ytterligare inställningar (1-12 timmar).
	Förinställd tidsinställning (tidsinställd påslagning). Tryck på knappen + tills du överskrider den maximala inkopplingstiden. Välj önskad tid med knapparna - och + buttons. Tiden ändras i steg om 1 timme.
	Tryck på MENU-knappen för att avsluta.
Ånggenerator av	
	Ånggeneratorm stängs av och växlar till standbyläge när I/O-knappen trycks in, inkopplingstiden har gått ut eller ett fel uppstår. Enheten är utrustad med en automatisk avloppsventil. Enheten tömmer vattentanken 30 minuter efter att den har stängts av. Dra inte ur nätsladden under denna tid.

Ytterligare inställningar

 MENU  	Öppna inställningsmenyn genom att samtidigt trycka på styrpanelsknapparna -, MENU och +. Tryck i 5 sekunder. Notera! Knapparna lyser inte i stand by läge.
S-01 1:00	Maximal på-tid. Den maximala på-tiden kan ändras med knapparna - och +. Intervallet är 1–12 timmar (Fabriksinställning 1 timmar).
MENU	Tryck på MENY-knappen.
S-02 OFF	Minne för strömavbrott. Alternativ efter ett strömavbrott är: <ul style="list-style-type: none">• ON1: Enheten startar om. Timern fortsätter där den var innan strömavbrottet.• ON2: Enheten startar om. Timern återställs.• OFF: Enheten startar inte om efter ett strömavbrott. Obs! Säkerhetsföreskrifter för strömavbrottsminne varierar beroende på region.
MENU	Tryck på MENY-knappen.
S-05 200	Totala drifttimmar. Displayen visar hur många timmar enheten har varit i drift.
MENU	Tryck på MENY-knappen.
S-06 200	Servicecykel. Displayen visar hur många timmar det är sedan servicen gjordes. Återställ räknaren efter service genom att trycka på knappen - i 5 sekunder. Servicetiden kan ändras genom att trycka samtidigt på knapparna - och +.
MENU	Tryck på MENY-knappen.
S-07	Manuell vattenkontroll Du kan fylla på och tömma vatten med knapparna + och - t.ex. vid rengöring av vattenbehållaren, felsökning eller i drift.
MENU	Tryck på MENY-knappen.
S-09	Temperaturenhet Ändra inställningar med knapparna - and + buttons. CELS (Celsius) FAHr (Fahrenheit)
MENU	Tryck på MENY-knappen.
S-10	Avfuktning När avfuktningläget är på, börjar avfuktningsintervallet när ånggeneratoren stängs av. Längden på avfuktningsperioden är 1 timme. OFF > Avfuktning AV ON > Avfuktning PÅ
MENU	Tryck på MENY-knappen.
S-11	Displayens ljusstyrka Använd knapparna - och + för att justera displayens ljusstyrka.
MENU	Tryck på MENY-knappen.

	<p>WiFi-anslutning</p> <p>Anslut kontrollpanelen till WiFi-nätverket med appen MyHarvia. Ändra inställningar med knapparna - och +. Se appen MyHarvia för mer detaljerad information.</p> <p>OFF > WiFi-anslutningen är avstängd (WiFi-indikatorlampan på kontrollpanelen är släckt). On > WiFi-anslutningen är påslagen (WiFi-indikatorlampan på kontrollpanelen lyser). COnn > Anslutningsläget är aktivt.</p>
	<p>Tryck på MENU. Styrenheten växlar till standby-läge.</p>

Belysning



Belysning av bastu/ångrum kan kopplas in så att den kan styras från kontrollpanelen. (max. 100W/230 V ~). Slå på / stäng av belysningen genom att trycka på kontrollpanelens knapp.

Ventilation/torkfunktion



Om det finns en fläkt/ torkfunktion installerad i bastun/ångrummet kan den slås på och av från kontrollpanelen (max. 100W/230 V ~). Slå på / stäng av fläkten/ Torkfunktion genom att trycka på kontrollpanelens knapp. Obs! Nova-ångduschkabiner är utrustade med en torkfunktion i form av golvvärme.

Styrpanelens knappläs



Tryck och håll inne ånggenerator- och ljusknapparna i tre sekunder. Knappläs kan endast aktiveras i standbyläge. Knappläs förhindrar även fjärrstart.

Fabriksåterställning



5s

När styrpanelen är i standbyläge, tryck och håll inne ånggenerator-, belysnings- och fläktnapparerna i 5 sekunder.

rST

OFF

ON

MENU

Statusmeddelande rSt OFF visas. Tryck på + för att ändra återställningsstatus till ON
 Tryck på MENU för att utföra fabriksåterställning

Doftkanal (ovanpå ångmunstycket)

Lägg till doft till doftkanalen så kommer den att mata in doften i ångan som produceras av förångaren. Använd endast dofter avsedda för förångare. Följ instruktionerna på förpackningen.

Fjärranvändning

Ånggeneratorn kan fjärrstyras med appen MyHarvia när anslutningen har upprättats. Fjärrkontroll är möjlig när "rc on" visas på styrpanelen.

Förinställd tidsinställning (tidsinställd påslagning): Om enheten är inställd att starta med den förinställda tidsfunktionen kan den inte fjärrstyras. När enheten är påslagen kan den stängas av med fjärrkontrollen.

Avfuktning: när värmaren stängs av på distans och avfuktning är aktiverad, startar avfuktningen och kan inte fjärravbrytas.

Strömsparläge: Om inga knappar trycks in inom 30 minuter, aktiveras energisparläget. Endast lampan för ånggeneratorns knapp lyser (statusmeddelandet "rc on" visas, om fjärranvändningsläget är aktivt).

FOTA (Firmware Over the Air): Kontrollpanelen Xenio WiFi är utrustad med en funktion som automatiskt laddar ned den senaste versionen av enhetens firmware till kontrollpanelen.

Mobilappen MyHarvia

MyHarvia är en mobilapp som låter dig fjärrstyra funktionerna på Xenio Wifi-styrpanel. Med mobilappen MyHarvia kan du:

- Slå på och av enheten.
- Slå på och av tillbehör (belysning, ventilation).
- Ställa in och övervaka temperaturen.
- Ställa in och övervaka luftfuktigheten.
- Se statusinformationen.
- Ställa in en schemalagd start.

Det finns ingen övre gräns för hur många enheter som anslutas till appen MyHarvia. Med mobilappen kan du fjärrstyra flera basturum via kontrollpanelen Xenio WiFi, t.ex. en bastu därhemma och en i sommarstugan.

Huvudvyn i MyHarvia:

1. Enhetens meny
2. Enhetsinställningar
3. Tidsinställning start
4. Veckoklocka
5. Justering av bastutemperatur
6. Aktuell bastutemperatur
7. Önskad temperatur
8. Ånggenerator PÅ / AV
9. Justering av ånggeneratorn
10. Funktioner PÅ/AV
11. Enheter
12. Användarprofil och inställningar
13. Status/felmeddelanden

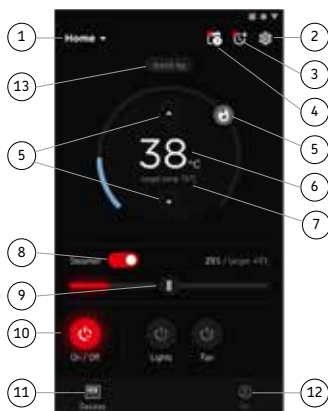
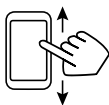

OBS! Vilka knappar som finns tillgängliga beror på vilka funktioner som finns på den enhet som ska bli styrd.

Installera appen MyHarvia:

1. Ladda ned mobilappen MyHarvia från appbutiken (Google Play Butik/App Store)
2. Skapa och registrera ett MyHarvia-konto.
3. Logga in på ditt MyHarvia-konto.

OBS! På grund av lokala bestämmelser går det inte att ladda ned MyHarvia i alla länder.

Ansluta MyHarvia till kontrollpanelen Xenio WiFi

Den första enheten installeras direkt efter att du har loggat in på ditt konto. Följ anvisningarna i mobilappen. Därefter kan du parkoppla nya enheter genom att välja "+ Add new" i menyn Home. Följ anvisningarna i mobilappen.

Underhåll av ånggenerator



Serviceindikatorlampan börjar blinka när 200 timmar har gått från föregående service. Du kan justera tiden i SET6-menyen.



Före underhåll, koppla ur enheten och stäng vattenavstängningsventilerna.

Användaren får vidta följande underhållsåtgärder:

- Rengöring av sensorn för vattennivå
- Avkalkning



All annan service får endast utföras av en auktoriserad tekniker.

Ånggeneratorer som används i husbolag, på institutioner eller motsvarande ska genomgå grundligt underhåll minst två gånger om året (kontroll och rengöring av vattenbehållaren, värmeelementen och nivåsensorn).

Krav på vattenkvaliteten

Vattenegenskap	Effekt	Rekommendation
Humuskoncentration	Färg, smak, utfällningar	<12 mg/l
Järnkonzentration	Färg, lukt, smak, utfällningar	<0,2 mg/l
Mangan (Mn)	Färg, lukt, smak, utfällningar	<0,10 mg/l
Hårdhet: de viktigaste ämnena är magnesium (Mg) och kalk, dvs. kalcium (Ca)	Utfällningar	Ca: <100 mg/l Mg: <100 mg/l
Kloridnehållande vatten	Korrosion	Cl: <100 mg/l
Klorerat vatten	Hälsorisk	Förbjudet att använda
Havsvatten	Snabb korrosion	Förbjudet att använda
Arsenik- och radonkoncentration	Hälsorisk	Förbjudet att använda

Rengöring av vattennivåsensorn

Ta bort eventuella kalkavlagringar genom att torka av eller vid behov slipa med fint sandpapper. Ta bort ångmunstycket genom att vrida det moturs. Ta först bort skyddskåporna på glasets monteringskravar och ta sedan bort skruvarna. Ta bort glasets försiktigt. Lossa muttern på vattennivåsensorn och rengör sensorn.

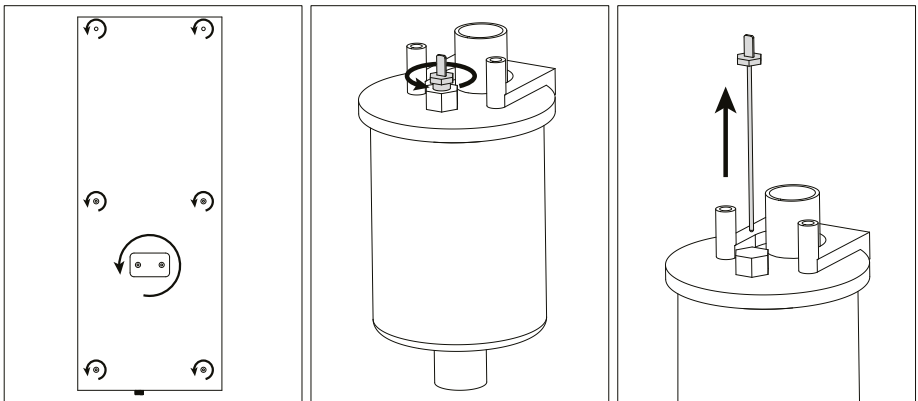

Avkalkning

Kranvatten kan innehålla föroreningar, såsom kalk, som kan ansamlas i ånggeneratorns inre och med tiden bilda stopp. Mängden kalk i vattnet (hårdhet), och följaktligen behovet av avkalkning, varierar från region till region. Om kranvattnet är hårt, är det lämpligt att installera ett vattenfilter på inloppssidan av ånggeneratorn. Vattenfiltret HWF01S för ångduschpanelen säljs separat. Se »Vattenkvalitetskrav.

Avkalkning med en citronsyralösning

Ångan som produceras av citronsyralösningen är ofarlig. Förutom citronsyralösning kan även andra ämnen användas för avkalkning. Följ alltid instruktionerna på förpackningen:

1. Blanda 50–80 g citronsyra med en liter vatten.
2. Slå på ånggeneratorn och låt den gå i 10 minuter.
3. Koppla ur ånggeneratorn
4. Ta bort munstycket på ångduschpanelen och glaset för det tekniska utrymmet (se Rengöra vattennivåsensorn)
5. Ta bort pluggen i slutet av serviceslangens och håll citronsyralösningen i vattentanken. Obs! Vattentankens kapacitet är cirka 0,6 liter. Sätt tillbaka pluggen på serviceslangens och byt ut munstycket och glaset för det tekniska utrymmet.
6. Anslut ånggeneratorn igen. Om minnet för strömavbrott är på startar enheten automatiskt.
7. Slå på ånggeneratorn och låt den gå i 10 minuter.
8. Slå av ånggeneratorn och vänta i 30 minuter.

Rengöring av ångmunstyckena

Ångmunstyckena kan rengöras med en mild tvållösning.



Felsökning

Vid störning visar styrpanelen anordningens nummer och en felanmälan som hjälper dig att reda ut orsaken till störningen.



Endast de punkter som har markerats med en asterisk (*) kan kontrolleras av användaren. Allt annat underhåll måste lämnas till professionell underhållspersonal.

E1	Avbrott i temperatursensorns mätkrets. Kontrollera ledningarna och anslutningarna till sensorn.
E2	Kortslutning i temperatursensorns mätkrets. Kontrollera ledningarna och anslutningarna till sensorn.
E3	Avbrott i överhettningsskyddets mätkrets. Tryck på överhettningsskyddets återställningsknapp. Kontrollera ledningarna och anslutningarna mellan kopplingsstyckena 2 och överhettningsskyddets sensor.
E5	Vattennivån låg. Kontrollera om det finns vatten i mätkoppen. Kontrollera vatteninloppet*, magnetventilen, avtappningsventilen och ytsensorn.
E7	Vatten i behållaren efter att behållaren har tömts i samband med sköljning. Kontrollera om det finns vatten i mätkoppen. Kontrollera avtappningsventilen och ytsensorn.
E9	Anslutningsfel mellan styrpanelen och ånggeneratorn. Kontrollera kabeln och anslutningarna.
E10	Vattenbehållaren tom efter sköljning. Kontrollera om det finns vatten i mätkoppen. Kontrollera vatteninloppet*, magnetventilen, avtappningsventilen och ytsensorn.
E11	Vattenbehållaren full när påfyllningen påbörjas (start, stopp, sköljcykel). Kontrollera avtappningsventilen och ytsensorn.
E13	För många påfyllningar inom fem minuter. Kontrollera vatteninloppet*, flödeshastigheten*, magnetventilen, avtappningsventilen och ytsensorn.
E14	Den tillräckligt höga vattennivån har inte nåtts inom 10 minuter efter att enheten har startats. Rengör mätkoppen och kontrollera ledningarna.
E15	En tillräckligt hög vattennivå nås inte när enheten genererar ånga. Kontrollera vatteninmatningen* och avtappningsventilen.

	WiFi-indikatorlampan är av: WiFi-funktionen är avstängd i S-CO-inställningsmenyn.
	WiFi-indikatorlampan är på: WiFi-funktionen är på. Anslutningar till routern och MyHarvia -molnet fungerar.
	WiFi-indikatorlampan blinkar 3 gånger i rad: WiFi-funktionen är aktiverad, men den har tappat kontakten med MyHarvia -molnet. Kontrollera din internetanslutning. Prova att starta om routern.
	WiFi-indikatorlampan blinkar var 5: e sekund: WiFi-funktionen är aktiverad, men kontrollpanelen har tappat kontakten till routern. Prova att stänga av och slå på WiFi-anslutningen i kontrollpanelens inställningsmeny S-CO.
	Serviceindikatorlampan börjar blinka när 200 timmar har gått från föregående service. Utför underhåll. Nollställ räknaren efter underhållet.
Flera fel: Felanmälningar syns på displayen.	
Vatten-behållaren doftar av doftmedel: Kontrollera att doftvätskan inte kan rinna till vattenbehållaren genom ångröret.	
Kontrollpanelen fungerar inte som avsett: » <i>Fabriksåterställning</i>	

SV

Återställning av överhettningsskyddet



Anledningen till att skyddet har utlöst måste fastställas innan knappen trycks in. Överhettningsskyddet ska bara återställas av en professionell person som sköter underhållet.

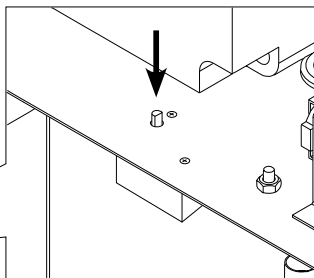
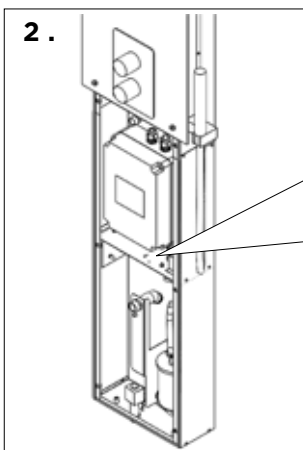
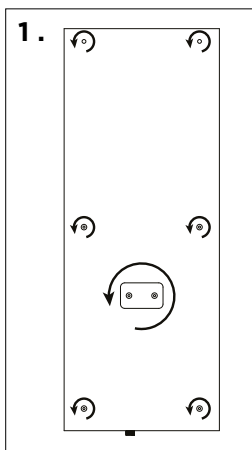











Using the Steam Shower Column

Before starting the device, make sure that there are no objects in the steam room that do not belong there. Make sure that the steam vents freely from the nozzle. Open the water supply pipe valve.







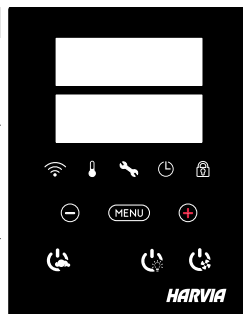



The steam generator is equipped with a separate control panel. The device is in standby mode when the buttons on the control panel are lit. If the buttons do not light up, check that the main switch is turned on.

Control panel Indicator Lights and Buttons

				
WiFi connection	Temperature	Service	On-time	Key lock
			* Press and hold to make the value change faster.	
Value decrease*	Mode change*	Value increase*		
				
Steam generator I/O	Lighting I/O	Fan / drying function I/O		



Steam generator on

	Press the steam generator ON/OFF button.
  	The set temperature is displayed first, after which the display switches to current steam room temperature. The steam generator starts filling the water reservoir and warms up. The steam generation pauses when the steam generator takes water in the water reservoir and when the temperature in the steam room rises to the desired value.
Settings	
	Press the MENU button to open the settings menu.
	Temperature. The adjustment range is 30-55°C. Adjust the desired temperature with the - and + buttons.
	Press the MENU button.
	Remaining on-time. The minimum value is 1 h. The maximum value can be set from additional settings (1-12:00 h).
	Preset time setting (timed switch-on). Press the + button until you overstep the maximum on-time. Select the desired time using the - and + buttons. The time changes in 1h steps.
	Press the MENU button to exit.

Steam generator off

	The steam generator turns off and switches to standby mode when the I/O button is pressed, the on time has elapsed or an error occurs. The device is equipped with an automatic drain valve. The appliance empties the water tank 30 minutes after it has been switched off. Do not unplug the power cord during this time.
---	--

Additional settings	
	Open the settings menu by simultaneously pressing the -, MENU and + buttons. Press for 5 seconds. Note! Buttons are not lit when the control unit is in standby mode.
<div style="border: 1px solid black; padding: 2px; display: inline-block;">S-01</div> <div style="border: 1px solid black; padding: 2px; display: inline-block;">1:00</div>	Maximum on-time. The maximum on-time can be changed with the buttons - and +. The range is 1–12 hours (factory setting 1h).
<div style="border: 1px solid black; border-radius: 50%; padding: 2px; display: inline-block;">MENU</div>	Press the MENU button
<div style="border: 1px solid black; padding: 2px; display: inline-block;">S-02</div> <div style="border: 1px solid black; padding: 2px; display: inline-block;">OFF</div>	Memory for power failures. Options after a power failure are: <ul style="list-style-type: none"> • ON1: The device restarts. Timer continues from where it was before power failure. • ON2: The device restarts. Timer resets. • OFF: The unit does not restart after a power failure. Note! Safety regulations for power failure memory vary by region.
<div style="border: 1px solid black; border-radius: 50%; padding: 2px; display: inline-block;">MENU</div>	Press the MENU button
<div style="border: 1px solid black; padding: 2px; display: inline-block;">S-05</div> <div style="border: 1px solid black; padding: 2px; display: inline-block;">200</div>	Total operating hours. The display shows how many hours the device has been operating.
<div style="border: 1px solid black; border-radius: 50%; padding: 2px; display: inline-block;">MENU</div>	Press the MENU button
<div style="border: 1px solid black; padding: 2px; display: inline-block;">S-06</div> <div style="border: 1px solid black; padding: 2px; display: inline-block;">200</div>	Service cycle The display shows how many hours ago the service has been done. Reset counter after service by pressing button - for 5 seconds. Service time can be changed by pressing - and + at the same time.
<div style="border: 1px solid black; border-radius: 50%; padding: 2px; display: inline-block;">MENU</div>	Press the MENU button
<div style="border: 1px solid black; padding: 2px; display: inline-block;">S-07</div>	Manual water control You can add and discharge water with the - and + buttons e.g. when cleaning water reservoir, troubleshooting or in service.
<div style="border: 1px solid black; border-radius: 50%; padding: 2px; display: inline-block;">MENU</div>	Press the MENU button
<div style="border: 1px solid black; padding: 2px; display: inline-block;">S-09</div>	Temperature unit Change the setting with the - and + buttons. CELS (Celsius) FAHr (Fahrenheit)
<div style="border: 1px solid black; border-radius: 50%; padding: 2px; display: inline-block;">MENU</div>	Press the MENU button
<div style="border: 1px solid black; padding: 2px; display: inline-block;">S-10</div>	Dehumidifying When the dehumidifying mode is on, dehumidifying interval will begin when the steam generator is switched off. Length of the dehumidifying period is 1 h. OFF > Dehumidifying OFF ON > Dehumidifying ON
<div style="border: 1px solid black; border-radius: 50%; padding: 2px; display: inline-block;">MENU</div>	Press the MENU button
<div style="border: 1px solid black; padding: 2px; display: inline-block;">S-11</div>	Display brightness Use the - and + buttons to adjust the display brightness.
<div style="border: 1px solid black; border-radius: 50%; padding: 2px; display: inline-block;">MENU</div>	Press the MENU button

S-CO	<p>WiFi connection</p> <p>Connect control panel to WiFi network by using the MyHarvia application. Change the setting with the - and + buttons. See MyHarvia application for more detailed instructions.</p> <p>OFF >The WiFi connection is off (WiFi indicator light on the control panel is off).</p> <p>On > The WiFi connections is on (WiFi indicator light is lit in the control panel).</p> <p>COnn > Connect mode is active.</p>
MENU	<p>Press the MENU button. The control unit switches to standby mode.</p>

Lighting



Lighting of the sauna/steam room can be wired so that it can be controlled from the control panel. (max. 100W/230 V ~). Switch the lights on / off by pressing the control panel button.

Ventilation/drying function



If there is a fan/drying function installed in the sauna/steam room, it can be turned on and off from the control panel (max. 100W/230 V ~). Switch the fan/drying function on / off by pressing the control panel button. Note! Nova steam shower cabins are equipped with a drying function, which is underfloor heating.

Control panel key lock



Press and hold the steam generator and light buttons for three seconds. Key lock can be activated only in standby mode. Key lock also prevents remote start.

Factory Reset



When the control panel is in standby mode, press and hold the steam generator, lights, and fan buttons for 5 seconds.

rST

Status message rSt OFF is displayed. Press + to change reset status to ON

OFF

Press the MENU to perform factory reset

ON

MENU

Fragrance channel (on top of the steam nozzle)

Add scent to the fragrance channel and it will feed the scent into the steam produced by the evaporator. Use only scents intended for evaporator use. Follow the instructions on the package.

Remote use

Steam generator can be controlled remotely with MyHarvia application once the connection has been established. Remote control is possible when "rc on" is displayed on the control panel.

Pre-set time setting (timed switch-on): If the device is set to start with the pre-set time function, it cannot be controlled remotely. Once the the device is turned on, it can be turned off with the remote control.

Dehumidifying: when the heater is turned off remotely and dehumidifying is enabled, dehumidifying starts and cannot be stopped remotely.

Power saving mode: If no buttons are pressed in 30 minutes, power saving mode is activated. Only the steam generator button light is lit (status message "rc on" is displayed, if remote use mode is active) .

FOTA (Firmware Over the Air): The Xenio WiFi control panel has a feature that automatically downloads the latest firmware to the control panel.

MyHarvia Mobile Application

MyHarvia is a mobile application that allows you to remotely control the functions of Xenio WiFi control panel. With MyHarvia mobile app you can:

- Turn on and off the device.
- Switch accessories on and off (lights, ventilation).
- Set and monitor temperature.
- Set and monitor humidity.
- See the status information.
- Set a scheduled start.

EN

There is no limit to the number of devices you can connect to the MyHarvia application. With the mobile app you can control several saunas and/or steam rooms with Xenio WiFi control panel, for example, one in your home and the other in your summer cottage.

MyHarvia main view:

1. Device menu
2. Device settings
3. Timed start
4. Week clock
5. Adjusting sauna temperature
6. Current sauna temperature
7. Target temperature
8. Steam generator ON / OFF
9. Humidity adjustment
10. Functions ON / OFF
11. Devices
12. User profile and settings
13. Status / Error messages

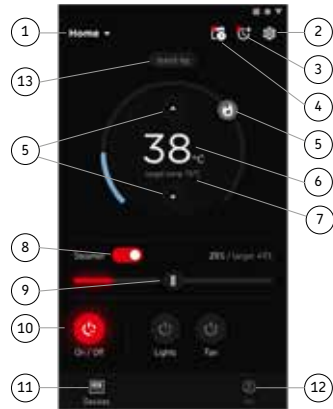
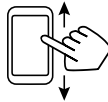

Note! Available buttons depend on the features of the controlled device.

Installing the MyHarvia application:

1. Download MyHarvia mobile app from the app store (Google Play / App Store)
2. Create and register MyHarvia-account.
3. Sign in to your MyHarvia-account.

Note! MyHarvia is not available for download in all countries due to local restrictions.

Connecting MyHarvia and Xenio WiFi control panel

First device is installed right after you sign into your account. Follow the instructions of your mobile application. Later you can pair new devices by selecting the "+ Add new" from the Home menu. Follow the instructions of your mobile application.

Steam generator maintenance



Maintenance indicator light starts blinking when 200 hours has passed from the previous service. You can adjust the time in the SET6 menu.



Before maintenance, unplug the device and close the water shut-off valves!

User can perform the following maintenance operations:

- cleaning the water level sensor
- decalcification



All other maintenance must be left to professional maintenance personnel.

Steam generators in community, institution and such use must be serviced thoroughly at least twice a year (checking and cleaning the reservoir, heating elements and the water level sensor).

Water quality requirements

Water properties	Effect	Recommendation
Humus concentration	Colour, taste, precipitates	<12 mg/l
Iron concentration	Colour, odour, taste, precipitates	<0,2 mg/l
Manganese (Mn) concentration	Colour, odour, taste, precipitates	<0,10 mg/l
Hardness: most important substances are magnesium (Mg) and lime, i.e. calcium (Ca)	Precipitates	Ca: <100 mg/
Chloride-containing water	Corrosion	Cl: <100 mg/l
Chlorinated water	Health risk	Forbidden to use
Seawater	Rapid corrosion	Forbidden to use
Arsenic and radon concentration	Health risk	Forbidden to use

Cleaning the water level sensor

Remove any limescale by wiping or, if necessary, sanding with fine sandpaper. Remove the steam nozzle by turning it counterclockwise. First, remove the protective caps of the mounting screws of the glass and then remove the screws. Remove the glass carefully. Loosen the nut of the water level sensor and clean the sensor.

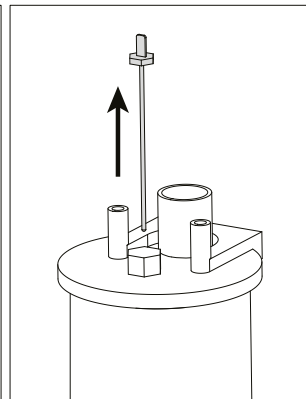
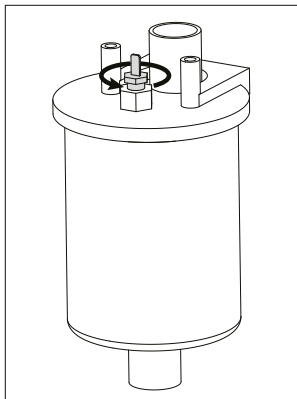
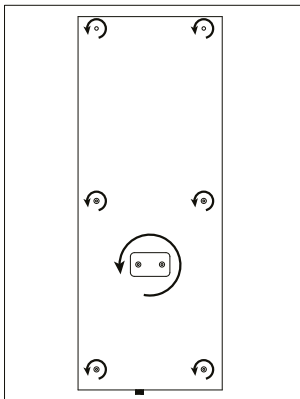

Descaling

Tap water contains impurities, such as lime, which may accumulate inside the steam generator and form clogs over time. The amount of lime in the water (hardness), and consequently the need for descaling, varies from region to region. If the tap water is hard, it is advisable to install a water filter on the inlet side of the steam generator. The water filter HWF01S for the steam shower column is sold separately. See »Water-quality requirements.

Descaling with a citric-acid solution

The vapour produced by the citric-acid solution is harmless. In addition to citric-acid solution, other substances can be used for descaling as well. Always follow the instructions on the package.

1. Mix 50–80 g of citric acid with one litre of water.
2. Turn the steam generator on and let it run for 10 minutes.
3. Unplug the steam generator
4. Remove the nozzle of the steam shower column and the glass for the technical space (see Cleaning the water level sensor)
5. Remove the plug at the end of the service hose and pour the citric-acid solution into the water tank. Note: The capacity of the water tank is about 0.6 litres. Put the plug of the service hose back on and replace the nozzle and the glass for the technical space.
6. Plug the steam generator back in. If the memory for power failures is on, the device will start automatically.
7. Turn the steam generator on and let it run for 10 minutes.
8. Turn the steam generator off and wait for 30 minutes.

EN

Cleaning the steam nozzle

The steam nozzle can be cleaned with a mild soap solution.



Troubleshooting

If an error occurs, the control panel will show a device number and an error message, which helps troubleshooting the cause for the error.



The user can check only the points marked with an asterisk (*). All other maintenance must be done by professional maintenance personnel.

E1	Temperature sensor's measuring circuit broken. Check the wiring and connections from connectors to the sensor.
E2	Temperature sensor's measuring circuit short-circuited. Check the wiring and connections from connectors to the sensor.
E3	Overheat protector's measuring circuit broken. Press the overheat protector's reset button. Check the wiring and connections from connectors to the overheat protector's sensor.
E5	Water level low. Check if there is water in the measurement cup. Check the water inlet*, solenoid valve, discharge valve, and the water level sensor.
E7	There is still water in the reservoir even rinsing and discharging has been done. Check if there is water in the measurement cup. Check discharge valve and the water level sensor.
E9	Connection failure between the control panel and the steam generator. Check the cable and the connectors.
E10	Water reservoir empty after rinsing. Check if there is water in the measurement cup. Check the water inlet*, solenoid valve, discharge valve, and the water level sensor.
E11	Water reservoir full when starting the filling (starting, stopping, rinsing cycle). Check the discharge valve and the water level sensor.
E13	Too many fillings within five minutes. Check the water inlet*, flow rate*, solenoid valve, discharge valve and the water level sensor.

E14	Sufficient water level has not been reached within 10 minutes after the device has been turned on. Clean the measurement cup and check the wiring.
E15	Sufficient water level won't be reached when vaporising. Check the water inlet* and discharge valve.
	WiFi indicator light is off: WiFi connection is off in the S-CO setup menu.
	WiFi indicator light is on: WiFi connection is on. Connections to the router and MyHarvia cloud are working.
	WiFi indicator light flashes 3 times in a row: WiFi connection is on, but connection to MyHarvia cloud fails. Check your internet connection*. Try restarting your router*.
	WiFi indicator light flashes every 5 seconds: The Wi-Fi connection is on, but the wifi connection between the control panel and the router fails. Try fixing the connection by turning off and on the WiFi connection in the control panel S-CO setup menu*.
	Maintenance indicator light starts blinking when 200 hours has passed from the previous service. Perform service. Reset counter after service.
Several errors: Error messages run in the display.	
Water reservoir smells like the fragrance: Check that fragrance doesn't flow to the water reservoir from the steam pipe.	
Control panel disfunction: » <i>Factory Reset</i>	

EN

Resetting the overheat protector



The reason for the going off must be determined before the button is pressed. The overheat protector may be reset only by a professional maintenance person.

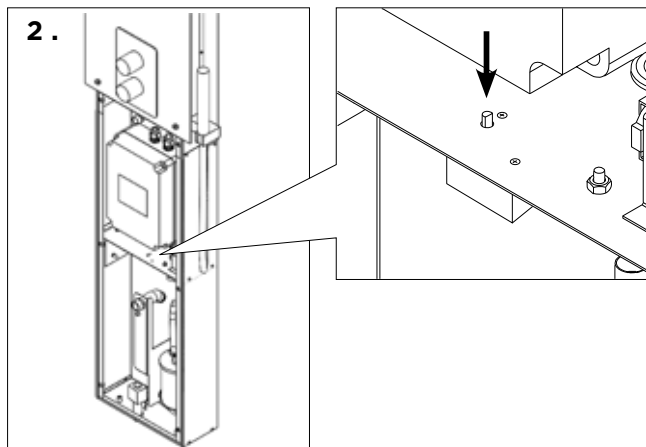
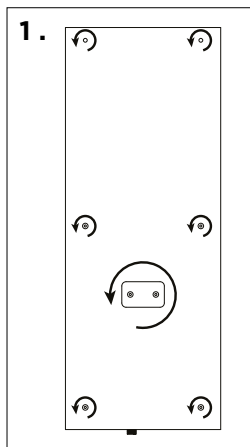











Verwendung des Dampfgenerators

Bevor Sie das Gerät einschalten, stellen Sie sicher, dass sich keine Fremdgegenstände in der Dampfkabine befinden. Vergewissern Sie sich, dass der Dampf frei aus der Düse austreten kann. Öffnen Sie das Sperrventil der Wasserzuleitung.

Der Dampfgenerator ist mit einem separaten Bedienfeld ausgestattet. Wenn die Tasten auf dem Bedienfeld leuchten, befindet sich das Gerät im Standby-Modus. Falls die Tasten nicht leuchten, überprüfen Sie, ob der Hauptschalter für die Stromversorgung eingeschaltet ist.



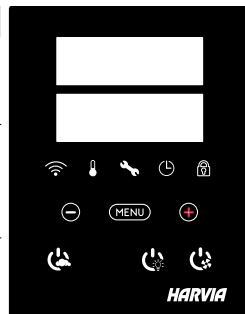

Kontrollleuchten und Tasten des Bedienfelds

				
WiFi Verbindung	Temperatur	Wartung	Einschaltzeit	Tastensperre
			* Gedrückt halten, damit die Werte sich schneller ändern	
Wert verringern*	Modus wechseln	Wert erhöhen*		
				
Verdampfer I/O	Beleuchtung I/O	Belüftung/ Trocknungsfunktion I/O		



DE

Dampfgenerator ein

	Drücken Sie die EIN/AUS-Taste des Dampfgenerators.
<div style="border: 1px solid black; padding: 2px; width: 40px; margin-bottom: 2px;">40 C</div> <div style="border: 1px solid black; padding: 2px; width: 40px; margin-bottom: 2px;">22 C</div> <div style="border: 1px solid black; padding: 2px; width: 40px;">1:00</div>	<p>Zuerst wird die eingestellte Temperatur angezeigt, danach wechselt die Anzeige zur aktuellen Dampfkabinentemperatur. Der Dampfgenerator beginnt mit dem Füllen des Wasserbehälters und wärmt sich auf.</p> <p>Die Dampferzeugung wird unterbrochen, wenn der Dampfgenerator Wasser in den Wasserbehälter einfüllt und die Temperatur in der Dampfkabine auf den gewünschten Wert ansteigt.</p>
Einstellungen	
	Drücken Sie die MENU-Taste, um das Einstellungsmenü zu öffnen.
<div style="border: 1px solid black; padding: 2px; width: 40px;">40 C</div>	Temperatur. Der Einstellbereich beträgt 30–55 °C. Stellen Sie die gewünschte Temperatur mit den Tasten + und - ein.
	Drücken Sie die MENU-Taste.
<div style="border: 1px solid black; padding: 2px; width: 40px;">6:00</div>	Verbleibende Einschaltzeit. Der Mindestwert beträgt 1 h. Der Maximalwert kann in den Zusatzeinstellungen eingestellt werden (1–12:00 h).
<div style="border: 1px solid black; padding: 2px; width: 40px;">--</div>	Voreingestellte Zeiteinstellung (zeitgesteuertes Einschalten). Drücken Sie die Taste +, bis Sie die maximale Einschaltzeit überschritten haben. Wählen Sie die gewünschte Zeit mit den Tasten - und + aus. Die Zeit ändert sich in 1h-Schritten.
	Drücken Sie zum Beenden die MENU-Taste.

Dampfgenerator aus

	Der Dampfgenerator schaltet sich aus und wechselt in den Standby-Modus, wenn die I/O-Taste gedrückt wird, die Einschaltzeit abgelaufen ist oder ein Fehler auftritt.
	Das Gerät ist mit einem automatischen Ablassventil ausgestattet. Das Gerät entleert den Wasserbehälter 30 Minuten nach dem Ausschalten des Geräts. Ziehen Sie während dieser Zeit nicht den Netzstecker.

Zusätzliche Einstellungen

	<p>Öffnen Sie das Einstellungs­menü, indem Sie gleichzeitig die Taste -, MENU und + drücken. Halten Sie die Tasten 5 Sekunden lang gedrückt. Hinweis! Im Standby Modus leuchten die Tasten nicht.</p>
<p>S-01 1:00</p>	<p>Maximale Einschaltzeit. Die maximale Einschaltzeit kann mit den Tasten + und - geändert werden. Der Einstellbereich beträgt 1 bis 12 Stunden (Werkseinstellung 1 Stunden).</p>
<p>MENU</p>	<p>Drücken Sie die MENU-Taste.</p>
<p>S-02 OFF</p>	<p>Speicher für Stromausfälle. Die Optionen nach einem Stromausfall sind:</p> <ul style="list-style-type: none"> • ON1: Das Gerät startet neu. Der Timer läuft dort weiter, wo er vor dem Stromausfall war. • ON2: Das Gerät startet neu. Der Timer wird zurückgesetzt. • OFF: Das Gerät startet nach einem Stromausfall nicht neu. <p>Hinweis! Die Sicherheitsvorschriften für den Stromausfallspeicher sind je nach Region unterschiedlich.</p>
<p>MENU</p>	<p>Drücken Sie die MENU-Taste.</p>
<p>S-05 200</p>	<p>Gesamtbetriebsstunden. Die Anzeige zeigt an, wie viele Stunden das Gerät in Betrieb war.</p>
<p>MENU</p>	<p>Drücken Sie die MENU-Taste.</p>
<p>S-06 200</p>	<p>Wartungszyklus. Die Anzeige zeigt an, vor wie vielen Stunden die Wartung durchgeführt wurde. Setzen Sie den Zähler nach der Wartung zurück, indem Sie die Taste - 5 Sekunden lang drücken. Die Betriebszeit kann durch gleichzeitiges Drücken der Tasten - und + geändert werden.</p>
<p>MENU</p>	<p>Drücken Sie die MENU-Taste.</p>
<p>S-07</p>	<p>Manuelle Wassersteuerung. Mit den Tasten + und - können Sie Wasser hinzufügen und ablassen, z. B. beim Reinigen des Wasserbehälters, bei der Störungsbeseitigung oder Wartung.</p>
<p>MENU</p>	<p>Drücken Sie die MENU-Taste.</p>
<p>S-09</p>	<p>Temperatureinheit: Mit den Tasten und können Sie die Einstellungen ändern. CELS (Celsius) FAHr (Fahrenheit)</p>
<p>MENU</p>	<p>Drücken Sie die MENU-Taste.</p>
<p>S-10</p>	<p>Entfeuchtung. Wenn der Entfeuchtungsmodus eingeschaltet ist, beginnt das Entfeuchtungsintervall, wenn der Dampfgenerator ausgeschaltet wird. Die Entfeuchtungsdauer beträgt 1 Stunde. OFF > Entfeuchtung AUS ON > Entfeuchtung EIN</p>
<p>MENU</p>	<p>Drücken Sie die MENU-Taste.</p>
<p>S-11</p>	<p>Helligkeit der Anzeige. Verwenden Sie die Tasten - und +, um die Helligkeit der Anzeige einzustellen.</p>
<p>MENU</p>	<p>Drücken Sie die MENU-Taste.</p>

S-CO	<p>WLAN-Verbindung. Verbinden Sie mithilfe der MyHarvia-App das Bedienfeld mit dem WLAN. Mit den Tasten - und + können Sie die Einstellungen ändern. Ausführlichere Anweisungen finden Sie in der MyHarvia-App.</p> <p>OFF (AUS) > Die WLAN-Verbindung ist deaktiviert (die WLAN-Kontrollleuchte auf dem Bedienfeld leuchtet nicht). On (EIN) > Die WLAN-Verbindung ist aktiviert (die WLAN-Kontrollleuchte auf dem Bedienfeld leuchtet). COnn (Verb.) > Der Verbindungsmodus ist aktiviert.</p>
MENU	Drücken Sie die MENU-Taste. Das Steuergerät schaltet in den Standby-Modus.

Beleuchtung/Dampfkabine



Die Beleuchtung der Sauna/Dampfkabine kann so verdrahtet werden, dass sie über das Bedienfeld gesteuert werden kann (max. 100W/230 V ~). Schalten Sie die Beleuchtung durch Drücken der Taste am Bedienfeld ein/aus.

Lüftung/ Trocknungsfunktion



Wenn in der Sauna/Dampfkabine ein Ventilator/ Trocknungsfunktion installiert ist, kann dieser über das Bedienfeld ein- und ausgeschaltet werden (max. 100 W/230 V ~). Schalten Sie den Ventilator/ Trocknungsfunktion durch Drücken der Taste am Bedienfeld ein/aus. Hinweis! Nova-Dampfduschkabinen sind mit einer Trocknungsfunktion über eine Fußbodenheizung ausgestattet.

Tastensperre des Bedienfelds



Halten Sie die Tasten Dampfgenerator und Licht drei Sekunden lang gedrückt. Die Tastensperre kann nur im Standby-Modus aktiviert werden. Die Tastensperre verhindert auch den Fernstart.

Auf Werkseinstellungen zurücksetzen



Wenn sich das Bedienfeld im Standby-Modus befindet, halten Sie die Tasten Dampfgenerator, Licht und Ventilator 5 Sekunden lang gedrückt.

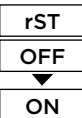

Die Statusmeldung rSt OFF wird angezeigt. Drücken Sie +, um den Reset-Status auf EIN zu stellen.

Drücken Sie die MENU-Taste, um einen automatischen Reset durchzuführen.



Duftkanal (über der Dampfdüse)

Geben Sie den Duft in den Duftkanal, der den Duft in den vom Verdampfer erzeugten Dampf leitet. Verwenden Sie nur Duftstoffe, die für den Verdampfer geeignet sind. Befolgen Sie die Anweisungen auf der Verpackung.

Ferngesteuerte Nutzung

Der Dampfgenerator kann über die MyHarvia-Anwendung ferngesteuert werden, sobald die Verbindung hergestellt ist. Die Fernbedienung ist möglich, wenn „rc on“ auf dem Bedienfeld angezeigt wird.

Voreingestellte Zeiteinstellung (zeitgesteuertes Einschalten). Wenn das Gerät so eingestellt ist, dass es mit der voreingestellten Zeitfunktion startet, kann es nicht ferngesteuert werden. Sobald das Gerät eingeschaltet ist, kann es mit der Fernbedienung wieder ausgeschaltet werden.

Entfeuchtung: Wenn die Heizung ferngesteuert ausgeschaltet und die Entfeuchtung aktiviert ist, beginnt die Entfeuchtung und kann nicht ferngesteuert gestoppt werden.

Energiesparmodus: Wenn innerhalb von 30 Minuten keine Taste gedrückt wird, wird der Energiesparmodus aktiviert. Nur die Tastenbeleuchtung des Dampfgenerators leuchtet (die Statusmeldung „rc on“ wird angezeigt, wenn der Fernbedienungsmodus aktiviert ist) .

FOTA (Firmware Over the Air): Die neueste Version der Firmware des Xenio WiFi-Bedienfelds wird automatisch auf das Bedienfeld heruntergeladen.

Mobile MyHarvia-Anwendung

MyHarvia ist eine mobile Anwendung, mit der Sie die Funktionen des Xenio-WiFi-Bedienfelds fernsteuern können. Mit der mobilen MyHarvia-Anwendung können Sie:

- Das Gerät ein- und ausschalten.
- Zubehör ein- und ausschalten (Licht, Lüftung).
- Die Temperatur einstellen und überwachen.
- Die Luftfeuchtigkeit einstellen und überwachen.
- Die Statusinformationen einsehen.
- Einen geplanten Start einstellen.

DE

Sie können eine beliebige Anzahl von Geräten mit der MyHarvia-App verbinden. Mit der App können Sie mehrere Saunen über das Xenio WiFi-Bedienfeld steuern, z. B. eine Sauna in Ihrem Wohnhaus und eine Sauna in Ihrem Ferienhaus.

Hauptansicht von MyHarvia:

1. Gerätemenü
2. Geräteeinstellungen
3. Zeitgesteuertes Einschalten
4. Wochenuhr
5. Einstellen der Saunatemperatur
6. Aktuelle Saunatemperatur
7. Zieltemperatur
8. Verdampfer EIN / AUS
9. Einstellen des Verdampfers
10. Funktionen EIN/AUS
11. Geräte
12. Benutzerprofil und Einstellungen
13. Status-/Fehlermeldungen

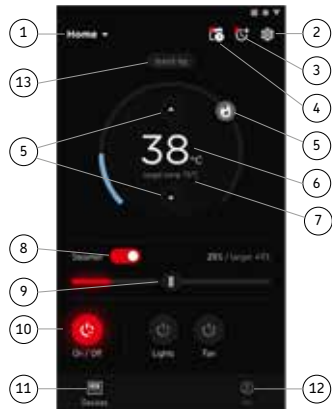
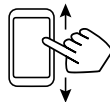

Achtung! Die Verfügbarkeit der Schaltflächen hängt von den Funktionen des zu steuernden Geräts ab.

Installieren der MyHarvia-App

1. Laden Sie die MyHarvia-App von Google Play oder vom App Store herunter.
2. Erstellen Sie ein MyHarvia-Konto und registrieren Sie es.
3. Melden Sie sich bei Ihrem MyHarvia-Konto an

Achtung! Aufgrund lokaler Beschränkungen kann MyHarvia nicht in allen Ländern heruntergeladen werden.

Verbinden von MyHarvia und des Xenio WiFi-Bedienfelds

Das erste Gerät wird direkt nach Ihrer Anmeldung bei Ihrem Konto verbunden. Folgen Sie den Anweisungen in der App. Anschließend können Sie weitere Geräte koppeln, indem Sie im Menü „Home“ (Startseite) „+ Add new“ (Neues Gerät hinzufügen) auswählen. Folgen Sie den Anweisungen in der App.

Wartung des Dampfgenerators



Die Wartungsanzeige beginnt zu blinken, wenn seit der letzten Wartung 200 Stunden vergangen sind. Sie können die Zeit im Menü SET6 einstellen.



Trennen Sie das Gerät vor Wartungsarbeiten vom Stromnetz und schließen Sie die Wasserabsperrventile.

Der Nutzer kann folgende Instandhaltungsmaßnahmen durchführen:

- Reinigung des Wasserfüllstandsfühler
- Kalkentfernung



Alle anderen Wartungsarbeiten müssen von qualifiziertem technischen Personal durchgeführt werden.

Dampfgeneratoren für gemeinschaftliche, öffentliche und vergleichbare Nutzung müssen mindestens zweimal im Jahr gründlich gewartet werden (Überprüfung und Reinigung von Tank, Heizelementen und Oberflächenfühler).

Anforderungen an die Wasserqualität

Wassereigenschaft	Wirkung	Empfehlung
Humusgehalt	Farbe, Geschmack, Ablagerungen	<12 mg/l
Eisengehalt	Farbe, Geruch, Geschmack, Ablagerungen	<0,2 mg/l
Mangangehalt (Mn)	Farbe, Geruch, Geschmack, Ablagerungen	<0,10 mg/l
Wasserhärte: Die wichtigsten Stoffe sind Magnesium (Mg) und Kalk, d.h. Kalzium (Ca)	Ablagerungen	Mg: <100 mg/l Ca: <100 mg/l
Chloridhaltiges Wasser	Korrosion	Cl: <100 mg/l
Gechlortes Wasser	Gesundheitsschädlich	Darf nicht verwendet werden
Salzwasser	Rasche Korrosion	Darf nicht verwendet werden
Arsen- und Radonkonzentration	Gesundheitsschädlich	Darf nicht verwendet werden

Reinigung des Wasserstandsmessers

Entfernen Sie eventuelle Kalkablagerungen durch Abwischen oder, falls erforderlich, durch Schleifen mit feinem Sandpapier. Entfernen Sie die Dampfdüse, indem Sie diese gegen den Uhrzeigersinn drehen. Entfernen Sie zuerst die Schutzkappen der Befestigungsschrauben des Glases und nehmen Sie dann die Schrauben heraus. Nehmen Sie das Glas vorsichtig heraus. Lösen Sie die Mutter des Wasserstandsmessers und reinigen Sie den Sensor.

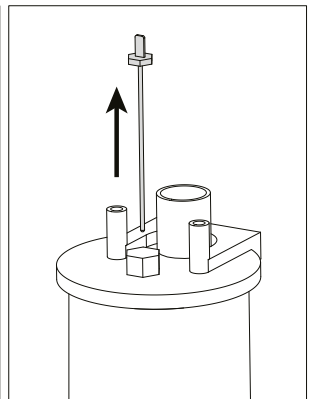
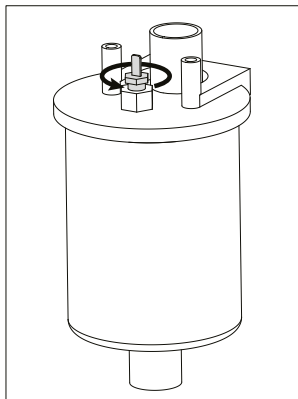
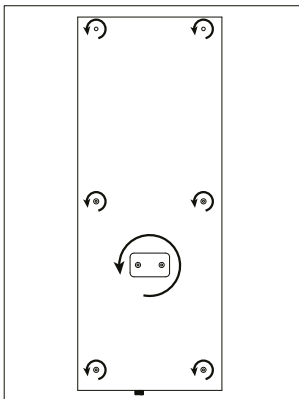

Entkalkung

Leitungswasser enthält Verunreinigungen wie z. B. Kalk, die sich im Dampferzeuger ansammeln und mit der Zeit zu Verstopfungen führen können. Der Kalkgehalt des Wassers (Härte) und damit auch die Notwendigkeit der Entkalkung ist regional unterschiedlich. Bei hartem Leitungswasser ist es deshalb sinnvoll, einen Wasserfilter an der Einlassseite des Dampfgenerators zu installieren. Der Wasserfilter HWF01S für die Dampfduschsäule ist separat erhältlich. Siehe »Anforderungen an die Wasserqualität.

Entkalkung mit Zitronensäurelösung

Die Dämpfe der Zitronensäurelösung sind ungefährlich. Neben Zitronensäurelösung können auch andere Mittel zum Entkalken verwendet werden. Beachten Sie immer die Anweisungen auf der Verpackung.

1. Mischen Sie 50–80 g Zitronensäure mit einem Liter Wasser.
2. Schalten Sie den Dampfgenerator ein und lassen Sie ihn 10 Minuten lang laufen.
3. Trennen Sie den Dampfgenerator vom Stromnetz
4. Entfernen Sie die Düse der Dampfduschsäule und das Glas für den Technikraum (siehe Reinigen des Wasserstandsmessers)
5. Entfernen Sie den Stopfen am Ende des Versorgungsschlauchs und füllen Sie die Zitronensäurelösung in den Wasserbehälter. Hinweis: Das Fassungsvermögen des Wasserbehälters beträgt ca. 0,6 Liter. Stecken Sie den Stopfen des Versorgungsschlauchs wieder auf und setzen Sie die Düse und das Glas für den Technikraum wieder ein.
6. Schließen Sie den Dampfgenerator wieder an das Stromnetz an. Wenn der Speicher für Stromausfälle eingeschaltet ist, startet das Gerät automatisch.
7. Schalten Sie den Dampfgenerator ein und lassen Sie ihn 10 Minuten lang laufen.
8. Schalten Sie den Dampfgenerator aus und warten Sie 30 Minuten.

Reinigung der Dampfdüsen

Die Dampfdüsen können mit milder Seifenlösung gereinigt werden.



Störungsbeseitigung

Wenn ein Fehler auftritt, werden auf dem Bedienfeld eine Gerätenummer und eine Fehlermeldung angezeigt, die Ihnen beim Erkennen und Beheben des betreffenden Fehlers helfen.



Der Benutzer kann ausschließlich die Punkte überprüfen, die mit einem Sternchen (*) markiert sind. Alle anderen Wartungsmaßnahmen müssen von qualifiziertem technischen Personal durchgeführt werden.

E1	Messkreis des Temperaturfühlers unterbrochen. Verkabelung und Anschlüsse der Stecker des Fühlers überprüfen.
E2	Kurzschluss im Messkreis des Temperaturfühlers. Verkabelung und Anschlüsse der Stecker des Fühlers überprüfen.
E3	Messkreis des Überhitzungsschutzes unterbrochen. Reset-Taste des Überhitzungsschutzes drücken. Verkabelung und Anschlüsse der Stecker des Fühlers überprüfen.
E5	Wasserfüllstand zu gering. Überprüfen Sie, ob sich Wasser im Messbecher befindet. Wasserzuleitung*, Magnetventil, Auslassventil und Oberflächenfühler überprüfen.
E7	Nach dem Abschluss des Spül- und Ablassvorgangs befindet sich immer noch Wasser im Wassertank. Überprüfen Sie, ob sich Wasser im Messbecher befindet. Überprüfen Sie das Auslassventil und den Fühler für den Wasserfüllstand.
E9	Ausfall der Verbindung zwischen Bedienfeld und Dampfgenerator. Verkabelung und Stecker überprüfen.
E10	Wassertank nach dem Spülen leer. Überprüfen Sie, ob sich Wasser im Messbecher befindet. Wasserzuleitung*, Magnetventil, Auslassventil und Oberflächenfühler überprüfen.

E11	Wassertank zu Beginn des Füllens voll (Einschalten/Ausschalten/Spülzyklus). Auslassventil und Oberflächenfühler überprüfen.
E13	Zu häufiges Auffüllen innerhalb von fünf Minuten. Wasserzuleitung*, Durchfluss*, Magnetventil, Auslassventil und Oberflächenfühler überprüfen.
E14	Auch 10 Minuten nach dem Einschalten des Geräts wurde kein ausreichender Wasserfüllstand erreicht. Reinigen Sie den Messbecher und überprüfen Sie die Verkabelung.
E15	Beim Verdampfen wird kein ausreichender Wasserfüllstand erreicht. Überprüfen Sie das Wassereinlass-* und -auslassventil.
	Die WLAN-Kontrollleuchte ist aus: Die WLAN-Verbindung im S-CO-Setup-Menü ist deaktiviert.
	Die WLAN-Kontrollleuchte ist an: Die WLAN-Verbindung ist aktiv. Die Verbindungen zum Router und zur MyHarvia-Cloud funktionieren
	Die WLAN-Kontrollleuchte auf dem Bedienfeld blinkt 3 mal hintereinander: Die WLAN-Verbindung ist aktiviert, aber es besteht keine Netzwerkverbindung zur MyHarvia-Cloud. Überprüfen Sie die Netzwerkverbindung. Versuchen Sie, Ihren Router neu zu starten.
	Die WLAN-Kontrollleuchte auf dem Bedienfeld blinkt alle 5 Sekunden: Die WLAN-Verbindung ist aktiviert, aber es besteht keine Netzwerkverbindung zwischen dem Bedienfeld und dem Router. Versuchen Sie, die Verbindung zu reparieren, indem Sie die WLAN-Verbindung im S-CO-Setup-Menü des Bedienteils aus- und wieder einschalten.
	Die Wartungsanzeige beginnt zu blinken, wenn seit der letzten Wartung 200 Stunden vergangen sind. Führen Sie die Wartung durch. Setzen Sie den Zähler nach erfolgter Wartung zurück.
Verschiedene Fehler: Auf dem Display laufen Fehlermeldungen durch.	
Der Wassertank riecht nach Duftstoffen: Überprüfen Sie, dass keine Duftstoffe aus dem Dampfrohr in den Wassertank fließen können.	
Störung des Bedienfelds: Werkseinstellungen wiederherzustellen	

Zurücksetzen des Überhitzungsschutzes



Bevor Sie den Knopf drücken, müssen Sie die Ursache für die Auslösung ermitteln. Der Überhitzungsschutz darf nur von qualifiziertem technischen Personal zurückgesetzt werden.

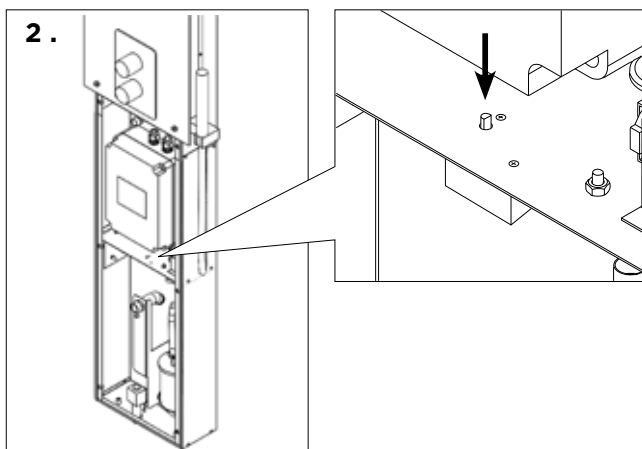
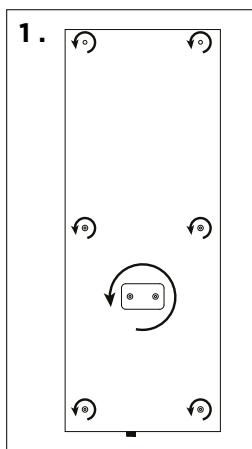

Cómo usar el generador de vapor

Antes de poner en funcionamiento el dispositivo asegúrese de que la sala de vapor no contenga objetos extraños. Asegúrese de que la boquilla permita la circulación del vapor con toda libertad. Abra la válvula del tubo de suministro de agua.



El generador de vapor está equipado con un panel de control separado. El dispositivo está en el modo de espera si los botones del panel están encendidos. Si los botones no se encienden, compruebe que el interruptor principal de alimentación esté encendido.

Luces de indicación y botones del panel de mando

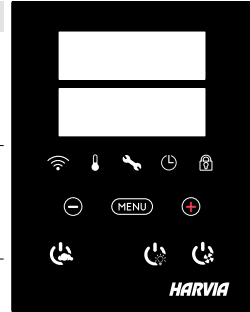
				
Conexión wifi	Temperatura	Servicio	Tiempo de funcionamiento	Bloqueo de teclas
	MENU		*Púlselo y manténgalo pulsado para que el valor cambie más rápidamente.	
Disminución del valor*	Cambio de modo	Incremento del valor*		
				
Vaporizador I/O	Iluminación I/O	Ventilador/ función de secado I/O		



Encender el generador de vapor

	Pulse el interruptor de encendido/apagado del generador de vapor.
<div style="border: 1px solid black; padding: 2px; margin-bottom: 2px;">40 C</div> <div style="border: 1px solid black; padding: 2px; margin-bottom: 2px;">22 C</div> <div style="border: 1px solid black; padding: 2px;">1:00</div>	<p>La temperatura establecida se muestra primero, y a continuación la pantalla cambia a la temperatura actual de la sala de vapor. El generador de vapor comienza a llenar el depósito de agua y se calienta.</p> <p>La generación de vapor se detiene cuando el generador de vapor toma agua en el depósito de agua y cuando la temperatura en la sala de vapor alcanza el valor deseado.</p>
Configuración	
MENU	Pulse el botón MENÚ para abrir el menú de configuración.
40 C	Temperatura. El margen de regulación es de 30-55°C. Ajuste la temperatura deseada con los botones + y -.
MENU	Pulse el botón MENÚ.
6:00	Duración del tiempo de funcionamiento. El valor mínimo es de 1 h. El valor máximo se puede establecer en configuraciones adicionales (1-12:00 h).
--	Configuración de tiempo preestablecido (encendido programado). Pulse el botón + hasta que supere el tiempo de funcionamiento máximo. Seleccione el tiempo deseado usando los botones - y +. El tiempo cambia en franjas de 1h.
MENU	Pulse el botón MENÚ para salir.
Apagar el generador de vapor	
	El generador de vapor se apaga y cambia al modo de espera cuando se presiona el botón I/O, cuando ha transcurrido el tiempo de funcionamiento o cuando se produce un error.

	El dispositivo está equipado con una válvula de drenaje automático. El aparato vacía el depósito de agua 30 minutos después de haberse apagado. No desconecte el cable de alimentación durante este tiempo.
Configuraciones adicionales	
	Abra el menú de ajustes pulsando simultáneamente las posiciones de los botones -, MENU (MENÚ) y +. Pulse durante 5 segundos. ¡Atención! Los botones no brillan cuando la unidad de control está en modo en espera.
<div style="border: 1px solid black; padding: 2px; display: inline-block;">S-01</div> <div style="border: 1px solid black; padding: 2px; display: inline-block;">1:00</div>	Tiempo de funcionamiento máximo: El período de funcionamiento máximo puede cambiarse usando los botones - y +. El rango es de 1-12 horas (programación de fábrica 1 hora).
<div style="border: 1px solid black; border-radius: 50%; padding: 2px; display: inline-block;">MENU</div>	Pulse el botón MENÚ.
<div style="border: 1px solid black; padding: 2px; display: inline-block;">S-02</div> <div style="border: 1px solid black; padding: 2px; display: inline-block;">OFF</div>	Memoria de fallas eléctricas. Las opciones después de una falla eléctrica son: ON1: El dispositivo se reinicia. El temporizador continúa desde donde estaba antes de la falla eléctrica. ON2: El dispositivo se reinicia. El temporizador se reinicia. OFF: La unidad no se reinicia después de una falla eléctrica. Nota: Las normas de seguridad para la memoria de fallas eléctricas varían según la región.
<div style="border: 1px solid black; border-radius: 50%; padding: 2px; display: inline-block;">MENU</div>	Pulse el botón MENÚ.
<div style="border: 1px solid black; padding: 2px; display: inline-block;">S-05</div> <div style="border: 1px solid black; padding: 2px; display: inline-block;">200</div>	Total de horas de funcionamiento. La pantalla muestra cuántas horas ha estado funcionando el dispositivo.
<div style="border: 1px solid black; border-radius: 50%; padding: 2px; display: inline-block;">MENU</div>	Pulse el botón MENÚ.
<div style="border: 1px solid black; padding: 2px; display: inline-block;">S-06</div> <div style="border: 1px solid black; padding: 2px; display: inline-block;">200</div>	Ciclo de servicio. La pantalla muestra hace cuántas horas se realizó el servicio. Restablezca el contador después del servicio presionando el botón - durante 5 segundos. El tiempo de servicio se puede cambiar presionando los botones - y + al mismo tiempo.
<div style="border: 1px solid black; border-radius: 50%; padding: 2px; display: inline-block;">MENU</div>	Pulse el botón MENÚ.
<div style="border: 1px solid black; padding: 2px; display: inline-block;">S-07</div>	Control de agua manual. Puede añadir y quitar agua con los botones + y -, cuando por ejemplo, esté limpiando el depósito de agua, solucionando problemas o esté en servicio.
<div style="border: 1px solid black; border-radius: 50%; padding: 2px; display: inline-block;">MENU</div>	Pulse el botón MENÚ.
<div style="border: 1px solid black; padding: 2px; display: inline-block;">S-09</div>	Unidad de temperatura Cambie la configuración con los botones + y -. CELS (Celsius) FAHr (Fahrenheit)
<div style="border: 1px solid black; border-radius: 50%; padding: 2px; display: inline-block;">MENU</div>	Pulse el botón MENÚ.
<div style="border: 1px solid black; padding: 2px; display: inline-block;">S-10</div>	Deshumidificación. Cuando el modo de deshumidificación esté activado, el intervalo de deshumidificación comenzará cuando se apague el generador de vapor. La duración del período de deshumidificación es de 1 h. OFF > El deshumidificador está apagado ON > El deshumidificador está encendido
<div style="border: 1px solid black; border-radius: 50%; padding: 2px; display: inline-block;">MENU</div>	Pulse el botón MENÚ.
<div style="border: 1px solid black; padding: 2px; display: inline-block;">S-11</div>	Brillo de la pantalla. Utilice los botones - y + para ajustar el brillo de la pantalla.
<div style="border: 1px solid black; border-radius: 50%; padding: 2px; display: inline-block;">MENU</div>	Pulse el botón MENÚ.

S-CO	<p>Conexión wifi: Conecte el panel de mando a la red wifi mediante la aplicación MyHarvia. Cambie el ajuste con los botones + y -. Véase la aplicación MyHarvia para obtener instrucciones más detalladas.</p> <p>OFF >La conexión wifi está desactivada (la luz de indicación de wifi del panel de mando está apagada).</p> <p>On > Las conexiones wifi están activadas (la luz de indicación de wifi se enciende en el panel de mando).</p> <p>COnn > El modo de conexión está activo.</p>
MENU	Pulse el botón MENU (MENÚ). La unidad de control cambia al modo en espera.

Encendiendo



La iluminación de la sauna/sala de vapor se puede conectar por cable para poder controlarla desde el panel de mando. (máx. 100W/230V-). Encienda/apague las luces presionando el botón del panel de mando.

Ventilación/función de secado



Si hay un ventilador/ función de secado instalado en la sauna/sala de vapor, se puede encender y apagar desde el panel de mando (máx. 100 W/230 V ~). Encienda/apague el ventilador/función de secado presionando el botón del panel de mando. ¡Atención! Las cabinas de ducha de vapor Nova están equipadas con una función de secado mediante calefacción por suelo radiante.

Bloqueo de teclas del panel de control



Mantenga presionados los botones del generador de vapor y de la luz durante tres segundos. El bloqueo de teclas solo se puede activar en el modo de espera. El bloqueo de teclas también evita el inicio remoto.

Restablecimiento de valores de fábrica



Cuando el panel de mando esté en modo de espera, mantenga presionados los botones del generador de vapor, las luces y el ventilador durante 5 segundos.

rST

OFF

ON

MENU

Aparece el mensaje de estado rSt Off. Presione + para cambiar el estado de reinicio a ON
Presione el MENU para realizar el restablecimiento de fábrica

Canal de fragancia (en la parte superior de la boquilla de vapor)

Agregue un aroma al canal de fragancia y este transmitirá el aroma al vapor producido por el evaporador. Utilice únicamente aromas destinados al uso del evaporador. Siga las instrucciones del paquete.

Uso remoto

El generador de vapor se puede controlar de forma remota con la aplicación MyHarvia una vez que se haya establecido la conexión. El control remoto es posible cuando se muestra "rc on" en el panel de mando.

Configuración de tiempo preestablecido (encendido programado): Si el dispositivo está configurado para iniciarse con la función de tiempo preestablecido, no se puede controlar de forma remota. Una vez que el dispositivo está encendido, se puede apagar con el control remoto.

Deshumidificación: cuando el calentador se apaga de forma remota y la deshumidificación está habilitada, la deshumidificación comienza y no se puede detener de forma remota.

Modo de ahorro de energía: Si no se pulsa ningún botón en 30 minutos, se activa el modo de ahorro de energía. Solo se enciende la luz del botón del generador de vapor (aparece el mensaje de estado "rc on", si el modo de uso remoto está activo).

FOTA (Firmware Over the Air): El panel de mano Xenio WiFi tiene una función que descarga automáticamente el último firmware en el panel de mando.

Aplicación móvil MyHarvia

MyHarvia es una aplicación móvil que le permite controlar de forma remota las funciones del panel de mando Xenio WiFi. Con la aplicación móvil MyHarvia puedes:

- Encender y apagar el dispositivo.
- Encender y apagar accesorios (luces, ventilación).
- Establecer y controlar la temperatura.
- Establecer y controlar la humedad.
- Consultar la información de estado.
- Establecer un inicio programado.

ES

No hay límite en el número de dispositivos que puede conectar a la aplicación MyHarvia. Con la aplicación móvil puede controlar varias saunas con el panel de mando Xenio WiFi, por ejemplo, una en su casa y otra en su residencia de verano.

Vista principal de MyHarvia

1. Menú de dispositivo
2. Ajustes de dispositivo
3. Encendido programado
4. Reloj semanal
5. Ajuste de temperatura de sauna
6. Temperatura de sauna actual
7. Temperatura objetivo
8. Vaporizador ON/OFF
9. Ajuste del vaporizador
10. Funciones ON/OFF
11. Dispositivos
12. Perfil y ajustes del usuario
13. Mensajes de estado/error

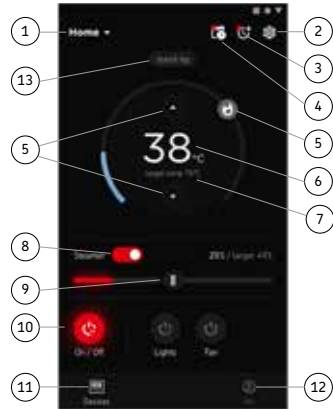
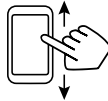

Atención! Los botones disponibles dependen de las características del dispositivo controlado.

Instalación de la aplicación MyHarvia

1. Descargue la aplicación móvil MyHarvia en la tienda de aplicaciones (Google Play / App Store)
2. Cree y registre una cuenta MyHarvia.
3. Inicie una sesión en su cuenta MyHarvia.

¡Atención! MyHarvia no está disponible para su descarga en todos los países debido a restricciones locales.

Conexión de MyHarvia y el panel de mando de Xenio WiFi

El primer dispositivo se instala justo después de iniciar sesión en su cuenta. Siga las instrucciones de su aplicación móvil. Después puede vincular nuevos dispositivos seleccionando "+ Add new" (+ Añadir nuevo) en el menú de inicio. Siga las instrucciones de su aplicación móvil.

Mantenimiento del generador de vapor

La luz indicadora de servicio comienza a parpadear cuando han pasado 200 horas desde el servicio anterior. Puede ajustar la hora en el menú SET6.



Antes de realizar el mantenimiento, desenchufe el aparato y cierre las llaves de paso del agua.

Las siguientes operaciones de mantenimiento las pueden llevar a cabo usuarios no profesionales:

- limpieza del sensor de nivel de agua
- descalcificación



El resto de operaciones de mantenimiento deberán ser llevadas a cabo por el personal profesional de mantenimiento.

Los generadores de vapor utilizados en comunidades, instituciones u organizaciones similares deberán revisarse en profundidad dos veces al año como mínimo (comprobando y limpiando el depósito, los elementos calefactores y el sensor de superficie).

Requerimientos de calidad del agua

Propiedad del agua	Efecto	Recomendación
Concentración de humus	Color, gusto, precipitados	<12 mg/l
Concentración de hierro	Color, olor, gusto, precipitados	<0,2 mg/l
Concentración de manganeso (Mn)	Color, olor, gusto, precipitados	<0,10 mg/l
Dureza: las sustancias más importantes son el magnesio (Mg) y la cal; por ejemplo, calcio (Ca).	Precipitados	Mg: <100 mg/l Ca: <100 mg/l
El agua contiene cloruro	Corrosión	Cl: <100 mg/l
Agua clorada	Riesgo para la salud	Prohibido usar
Agua marina	Rapid corrosión	Prohibido usar
Concentración de arsénico y radón	Riesgo para la salud	Prohibido usar

Limpieza del sensor de nivel de agua

Elimine cualquier resto de cal frotando o, si es necesario, lijando con papel de lija fino. Retire la boquilla de vapor girándola en sentido contrario a las agujas del reloj. Primero, retire las tapas protectoras de los tornillos de montaje del vidrio y luego retire los tornillos. Retire el vidrio con cuidado. Afloje la tuerca del sensor de nivel de agua y limpie el sensor.

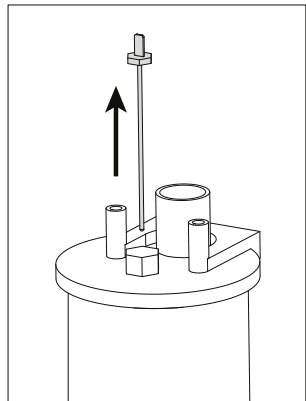
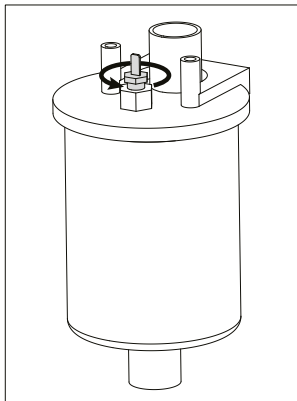
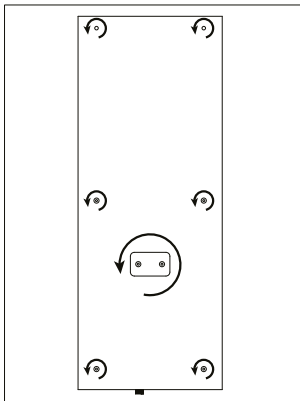

Descalcificación

El agua del grifo puede contener impurezas, como la cal, que pueden acumularse en el interior del generador de vapor y formar obstrucciones con el tiempo. La cantidad de cal en el agua (dureza) y, en consecuencia, la necesidad de descalcificación, varía de una región a otra. Si el agua del grifo es dura, se recomienda instalar un filtro de agua en el lado de entrada del generador de vapor. El filtro de agua HWF01S para la columna de ducha de vapor se vende por separado. Consulte » *Requisitos de calidad del agua*.

Descalcificación con una solución de ácido cítrico

El vapor producido por la solución de ácido cítrico es inofensivo. Además de la solución de ácido cítrico, también se pueden utilizar otras sustancias para descalcificar. Siga siempre las instrucciones del paquete.

1. Mezcle 50–80 g de ácido cítrico con un litro de agua.
2. Encienda el generador de vapor y déjelo funcionar durante 10 minutos.
3. Desenchufe el generador de vapor.
4. Retire la boquilla de la columna de ducha de vapor y el vidrio del espacio técnico (ver Limpieza del sensor de nivel de agua).
5. Retire el tapón al final de la manguera de servicio y vierta la solución de ácido cítrico en el depósito de agua.
Nota: La capacidad del depósito de agua es de unos 0,6 litros. Vuelva a colocar el tapón de la manguera de servicio y reemplace la boquilla y el vidrio del espacio técnico.
6. Vuelva a enchufar el generador de vapor. Si la memoria para fallas de energía está activada, el dispositivo se iniciará automáticamente.
7. Encienda el generador de vapor y déjelo funcionar durante 10 minutos.
8. Apague el generador de vapor y espere 30 minutos.

ES

Limpieza de las boquillas de vapor

Las boquillas de vapor pueden limpiarse con solución de jabón suave.



Solución de problemas

Si se produce un error, el panel de control muestra un mensaje de error que ayudará a determinar la causa del error.



El usuario sólo podrá comprobar los puntos marcados con un asterisco (*). El resto de operaciones de mantenimiento deberán ser llevadas a cabo por el personal profesional de mantenimiento.

E1	Avería en el circuito de medición del sensor de temperatura. Compruebe los cables y conexiones entre los conectores y el sensor.
E2	Cortocircuito en el circuito de medición del sensor de temperatura. Compruebe los cables y conexiones entre los conectores y el sensor.
E3	Avería en el circuito de medición del protector de sobrecalentamiento. Pulse el botón de restablecimiento del protector de sobrecalentamiento. Compruebe los cables y conexiones entre los conectores y el sensor de protección contra sobrecalentamientos.
E5	El nivel del agua está bajo. Compruebe si el vaso de medición contiene agua. Compruebe la entrada de agua*, la válvula solenoide, válvula de descarga y el sensor de superficie.
E7	Aún hay agua en el depósito a pesar de haber realizado el lavado y la descarga. Compruebe si el vaso de medición contiene agua. Inspeccione la válvula de descarga y el sensor de nivel de agua.
E9	Hay un fallo en la conexión entre el panel de control y el generador de vapor. Compruebe el cable y los conectores.
E10	El depósito de agua está vacío después del aclarado. Compruebe si el vaso de medición contiene agua. Compruebe la entrada de agua*, la válvula solenoide, válvula de descarga y el sensor de superficie.
E11	El depósito de agua está lleno cuando se empieza a llenar (arranque, parada, ciclo de aclarado). Compruebe la válvula de descarga y el sensor de superficie.

E13	Demasiados llenados en un período de 5 minutos. Compruebe la entrada de agua*, el caudal*, la válvula solenoide, válvula de descarga y el sensor de superficie.
E14	No se ha alcanzado un nivel de agua suficiente 10 minutos después de la activación del dispositivo. Limpie el vaso de medición e inspeccione el cableado.
E15	No se alcanza un nivel de agua suficiente con el vaporizado activado. Inspeccione la entrada de agua* y la válvula de descarga.
	La luz indicadora de wifi está apagada: La conexión wifi está desactivada en el menú de configuración de S-CO.
	La luz indicadora de wifi está encendida: La conexión wifi está activada. Las conexiones al rúter y a la nube MyHarvia funcionan.
	La luz indicadora de wifi parpadea tres veces seguidas: La conexión wifi está activada, sin embargo, falla la conexión a la nube MyHarvia. Compruebe su conexión a Internet*. Intente reiniciar su rúter*.
	La luz indicadora de wifi parpadea cada cinco segundos: La conexión wifi está activada, sin embargo, falla la conexión wifi entre el panel de mando y el rúter. Intente arreglar la conexión apagando y encendiendo la conexión wifi en el menú de configuración del panel de mando S-CO*.
	La luz indicadora de servicio comienza a parpadear cuando han pasado 200 horas desde el servicio anterior. Realice el servicio técnico. Ponga a cero el contador tras el servicio técnico.
Varios errores: La pantalla muestra una secuencia de mensajes de error.	
El depósito de agua huele a la fragancia: Compruebe que no haya ningún flujo de fragancia hacia el depósito de agua desde la tubería de vapor.	
Mal funcionamiento del panel de mando: Restaure el valor configurado en fábrica	

ES

Cómo volver a programar el protector de sobrecalentamiento



Antes de pulsar el botón deberá haber determinado la razón por la cual el protector ha saltado. Sólo un profesional de mantenimiento podrá volver a programar el protector de sobrecalentamiento.

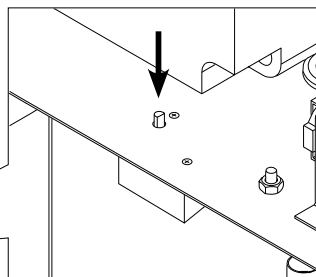
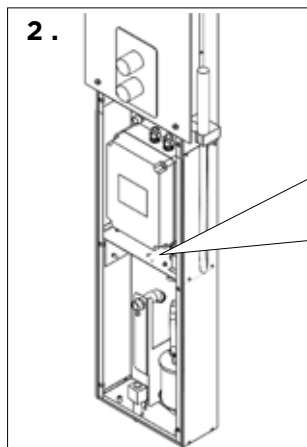
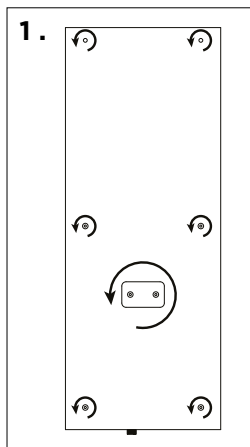











Utilizzo del generatore di vapore

Prima di utilizzare il dispositivo, assicurarsi che non vi siano oggetti estranei all'interno della cabina del bagno turco. Assicurarsi che fuoriesca vapore dagli ugelli. Aprire la valvola di arresto del condotto di carico acqua.

Il generatore di vapore è dotato di un quadro di comando separato. Il dispositivo è in modalità di standby quando i tasti sono accesi sul quadro. Se i tasti non si accendono, verificare che l'alimentazione sia collegata dall'interruttore principale.

Spie e tasti del quadro di comando

				
Connessione WiFi	Temperatura	Manutenzione	Tempo di funzionamento	Blocco dei tasti
	MENU		*Tenere premuto per modificare il valore più velocemente.	
Riduzione valore*	Cambio modalità	Incremento valore*		
				
Umidificatore I/O	Illuminazione I/O	Ventola/ funzione di asciugatura I/O		

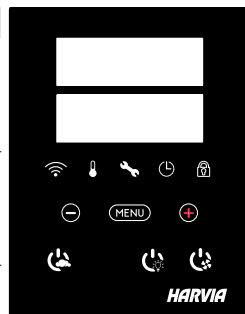



Generatore di vapore acceso

	Premere il pulsante ON/OFF del generatore di vapore.
40 C	Viene visualizzata prima la temperatura impostata, dopodiché il display passa alla temperatura attuale del bagno turco. Il generatore di vapore inizia a riempire il serbatoio dell'acqua e si riscalda.
22 C	
1:00	La generazione di vapore si interrompe quando il generatore di vapore preleva l'acqua dal serbatoio dell'acqua e quando la temperatura nel bagno turco raggiunge il valore desiderato.
Impostazioni	
MENU	Premere il pulsante MENU per aprire il menu delle impostazioni.
40 C	Temperatura. L'intervallo di regolazione è 30-55°C Regolare la temperatura desiderata con i pulsanti + e -.
MENU	Premere il pulsante MENU.
6:00	Tempo di funzionamento restante. Il valore minimo è 1 ora. Il valore massimo può essere impostato utilizzando le impostazioni aggiuntive (1-12:00 ore).
--	Impostazione di un orario prestabilito (accensione temporizzata). Premere il pulsante + fino a superare il tempo di funzionamento massimo. Selezionare l'ora desiderata utilizzando i pulsanti - e +. L'ora cambia in intervalli di 1 ora.
MENU	Premere il pulsante MENU per uscire.

Generatore di vapore spento

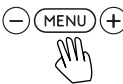
	Il generatore di vapore si spegne e passa alla modalità standby quando viene premuto il tasto I/O, e trascorso il tempo di funzionamento o si verifica un errore.
	Il dispositivo è dotato di una valvola di scarico automatica. L'apparecchio svuota il serbatoio dell'acqua 30 minuti dopo lo spegnimento. Non scollegare il cavo di alimentazione durante questo periodo.

Impostazioni aggiuntive	
	<p>Aprire il menu delle impostazioni premendo contemporaneamente i tasti -, MENU e +. Tenerli premuti per 5 secondi. Nota! I tasti non si accendono quando la centralina è in modalità di standby.</p>
<p>S-01 1:00</p>	<p>Tempo di funzionamento massimo. È possibile modificare il tempo di funzionamento massimo con i tasti - e +. L'intervallo è compreso tra 1 e 12 ore (impostazione predefinita 1 ore)</p>
<p>MENU</p>	<p>Premere il pulsante MENU.</p>
<p>S-02 OFF</p>	<p>Memoria per interruzioni di corrente. Le opzioni dopo un'interruzione di corrente sono:</p> <ul style="list-style-type: none"> • ON1: Il dispositivo si riavvia. Il timer continua da dove era prima dell'interruzione di corrente. • ON2: Il dispositivo si riavvia. Il timer si azzerava. • OFF: L'unità non si riavvia dopo un'interruzione di corrente. <p>Attenzione! Le norme di sicurezza per la memoria in caso di interruzione di corrente variano in base alla regione.</p>
<p>MENU</p>	<p>Premere il pulsante MENU.</p>
<p>S-05 200</p>	<p>Ore di funzionamento totali. Il display mostra per quante ore il dispositivo è stato in funzione.</p>
<p>MENU</p>	<p>Premere il pulsante MENU.</p>
<p>S-06 200</p>	<p>Ciclo di servizio. Il display mostra da quante ore è stato effettuato il servizio. Azzerare il contatore dopo il servizio premendo il pulsante - per 5 secondi. Il tempo di servizio può essere modificato premendo contemporaneamente i pulsanti - e +.</p>
<p>MENU</p>	<p>Premere il pulsante MENU.</p>
<p>S-07</p>	<p>Controllo manuale dell'acqua. È possibile aggiungere e scaricare acqua con i pulsanti + e -, ad esempio durante la pulizia del serbatoio dell'acqua, la risoluzione dei problemi o l'assistenza.</p>
<p>MENU</p>	<p>Premere il pulsante MENU.</p>
<p>S-09</p>	<p>Unità di temperatura. Cambiare l'impostazione con i tasti + e -.</p> <p>CELS (Celsius) FAHR (Fahrenheit)</p>
<p>MENU</p>	<p>Premere il pulsante MENU.</p>
<p>S-10</p>	<p>Deumidificazione. Quando la modalità deumidificazione è attiva, l'intervallo di deumidificazione inizia allo spegnimento del generatore di vapore. La durata del periodo di deumidificazione è di 1 ora.</p> <p>OFF > Deumidificazione OFF ON > Deumidificazione ON</p>
<p>MENU</p>	<p>Premere il pulsante MENU.</p>
<p>S-11</p>	<p>Luminosità del display. Utilizzare i pulsanti - e + per regolare la luminosità del display.</p>
<p>MENU</p>	<p>Premere il pulsante MENU.</p>

	<p>Connessione WiFi. Connettere il quadro di comando alla rete WiFi utilizzando l'app MyHarvia. Cambiare l'impostazione con i tasti + e -. Per istruzioni più dettagliate, vedere l'app MyHarvia.</p> <p>OFF > La connessione WiFi è disattivata (la spia WiFi sul quadro di comando è spenta). On > La connessione WiFi è attivata (la spia WiFi si accende sul quadro di comando). COnn > La modalità di connessione è attiva.</p>
	<p>Premere il tasto MENU. La centralina passa alla modalità di standby.</p>

illuminazione

	<p>L'illuminazione della sauna/bagno di vapore può essere cablata in modo da poter essere controllata dal pannello di controllo (max. 100 W/230 V -). Accendere/spegnere le luci premendo il pulsante del pannello di controllo.</p>
---	--





Ventilazione/funzione di asciugatura

	<p>Se nella sauna/bagno di vapore è installata una ventola/funzione di asciugatura può essere accesa e spenta dal pannello di controllo (max. 100 W/230 V -). Accendere/spegnere la ventola/funzione di asciugatura premendo il pulsante del pannello di controllo. Attenzione! I box doccia con sauna Nova sono dotati di una funzione di asciugatura, grazie al riscaldamento a pavimento.</p>
---	--

Blocco dei tasti del pannello di controllo

	<p>Tenere premuti i pulsanti del generatore di vapore e della luce per tre secondi. Il blocco dei tasti può essere attivato solo in modalità standby. Il blocco dei tasti impedisce inoltre l'avvio a distanza.</p>
---	---

Ripristino delle impostazioni di fabbrica

 <p>5s</p>	<p>Quando il pannello di controllo è in modalità standby tenere premuti i pulsanti del generatore di vapore, delle luci e della ventola per 5 secondi.</p>
 	<p>Viene visualizzato il messaggio di stato rSt OFF. Premere + per modificare lo stato di ripristino su ON</p>
	<p>Premere MENU per eseguire il ripristino delle impostazioni di fabbrica</p>
	

Canale per le essenze (sopra il becco vapore)

Aggiungere profumo al canale per le essenze e profumerà il vapore prodotto dall'evaporatore. Utilizzare solo profumi destinati all'uso con evaporatore. Seguire le istruzioni sulla confezione.

Uso a distanza

Il generatore di vapore può essere controllato a distanza con l'applicazione MyHarvia una volta stabilita la connessione. Il controllo a distanza è possibile quando sul pannello di controllo viene visualizzato "rc on".

Impostazione dell'ora prestabilita (accensione temporizzata): Se il dispositivo è impostato per l'avvio con la funzione ora prestabilita, non può essere controllato a distanza. Una volta acceso, il dispositivo può essere spento con il telecomando.

Deumidificazione: quando il riscaldatore è spento a distanza e la funzione deumidificazione è attiva, la deumidificazione inizia e non può essere interrotta a distanza.

Modalità di risparmio energetico: Se non vengono premuti pulsanti entro 30 minuti, viene attivata la modalità di risparmio energetico. Si accende solo la spia del pulsante del generatore di vapore (se è attiva la modalità di utilizzo a distanza viene visualizzato il messaggio di stato "rc on").

FOTA (Firmware Over the Air): Il quadro di comando Xenio WiFi dispone di una funzione che scarica automaticamente il firmware più recente sul quadro di comando.

Applicazione mobile MyHarvia

MyHarvia è un'applicazione mobile che permette di controllare a distanza le funzioni del pannello di controllo di Xenio WiFi. Con l'app mobile MyHarvia puoi:

- Accendere e spegnere il dispositivo.
- Accendere e spegnere gli accessori (luci, ventilazione).
- Impostare e monitorare la temperatura.
- Impostare e monitorare l'umidità.
- Vedere le informazioni sullo stato.
- Impostare un inizio programmato.

Non vi sono limiti al numero di dispositivi che si possono connettere all'app MyHarvia. Con l'app mobile è possibile controllare diverse saune con il quadro di comando WiFi Xenio, ad esempio una nella propria casa e l'altra nella casa per le vacanze.

IT

Vista principale di MyHarvia

1. Menu del dispositivo
2. Impostazioni del dispositivo
3. Avvio temporizzato
4. Orologio settimanale
5. Regolazione della temperatura della sauna
6. Temperatura attuale della sauna
7. Temperatura target
8. Umidificatore ON / OFF
9. Regolazione dell'umidificatore
10. Funzioni ON / OFF
11. Dispositivi
12. Profilo utente e impostazioni
13. Stato / Messaggi di errore

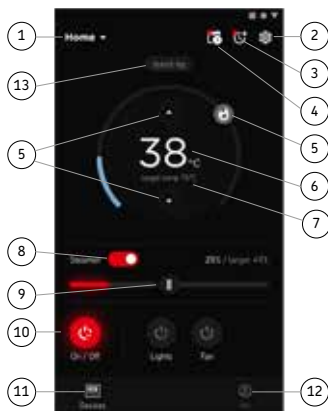
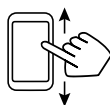

Nota! I tasti disponibili dipendono dalle caratteristiche del dispositivo controllato.

Installing the MyHarvia application

1. Download MyHarvia mobile app from the app store (Google Play / App Store)
2. Create and register MyHarvia-account.
3. Sign in to your MyHarvia-account.

Note! MyHarvia is not available for download in all countries due to local restrictions.

Connecting MyHarvia and Xenio WiFi control panel

First device is installed right after you sign into your account. Follow the instructions of your mobile application. Later you can pair new devices by selecting the "+ Add new" from the Home menu. Follow the instructions of your mobile application.

Manutenzione del generatore di vapore

 La spia luminosa di servizio inizia a lampeggiare quando sono trascorse 200 ore dall'ultimo servizio. È possibile regolare l'ora nel menu SET6.

 **Prima della manutenzione, scollegare il dispositivo e chiudere le valvole di arresto dell'acqua.**

Le seguenti operazioni di manutenzione sono consentite per utenti non professionisti:

- pulizia del sensore del livello dell'acqua
- decalcificazione

 **Il resto della manutenzione deve essere eseguita da personale addetto.**

La manutenzione delle saune comuni e utilizzate negli istituti deve essere eseguita almeno due volte all'anno (controllo e pulizia del serbatoio, delle resistenze e del sensore della superficie).

Requisiti di qualità dell'acqua

Proprietà dell'acqua	Effetto	Consiglio
Concentrazione di muffa	Colore, sapore, precipitato	<12 mg/l
Concentrazione di ferro	Colore, odore, sapore, precipitato	<0,2 mg/l
Concentrazione di manganese (Mn)	Colore, odore, sapore, precipitato	<0,10 mg/l
Durezza: le sostanze principali sono magnesio (Mg) e calcare, ovvero calcio (Ca)	Precipita	Mg: <100 mg/l Ca: <100 mg/l
Acqua contenente cloruro	corrosione	Cl: <100 mg/l
Acqua clorurata	Rischi per la salute	Proibito l'uso
Acqua di mare	Rapida corrosione	Proibito l'uso
Concentrazione di arsenico e radon.	Rischi per la salute	Proibito l'uso

Pulizia del sensore di livello dell'acqua

Rimuovere l'eventuale calcare strofinando o, se necessario, carteggiando con carta vetrata fine. Rimuovere il becco vapore ruotandolo in senso antiorario. Per prima cosa rimuovere i cappucci protettivi delle viti di montaggio del vetro e poi rimuovere le viti. Rimuovere il vetro con attenzione. Allentare il dado del sensore di livello dell'acqua e pulire il sensore.

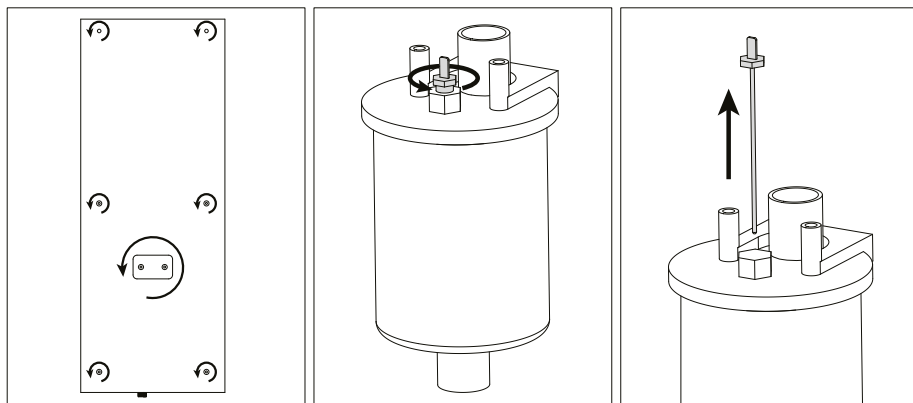

Decalcificazione

L'acqua del rubinetto contiene impurità, come il calcare, che nel tempo può accumularsi all'interno del generatore di vapore e formare ostruzioni. La quantità di calcare nell'acqua (durezza), e di conseguenza la necessità di decalcificare, varia da regione a regione. Se l'acqua del rubinetto è dura, si consiglia di installare un filtro dell'acqua sul lato di ingresso del generatore di vapore. Il filtro dell'acqua HWF01S per la colonna doccia a vapore è venduto separatamente. Vedi »Requisiti di qualità dell'acqua.

Decalcificazione con una soluzione di acido citrico

Il vapore prodotto dalla soluzione di acido citrico è innocuo. Oltre alla soluzione di acido citrico, per la decalcificazione possono essere utilizzate anche altre sostanze. Seguire sempre le istruzioni sulla confezione.

1. Mescolare 50–80 g di acido citrico con un litro d'acqua.
2. Accendere il generatore di vapore e lasciarlo in funzione per 10 minuti.
3. Scollegare il generatore di vapore.
4. Rimuovere la bocchetta della colonna doccia a vapore e il vetro del vano tecnico (vedi Pulizia sensore di livello dell'acqua).
5. Rimuovere il tappo all'estremità del tubo flessibile di servizio e versare la soluzione di acido citrico nel serbatoio dell'acqua. Attenzione: La capienza del serbatoio dell'acqua è di circa 0,6 litri. Riposizionare il tappo del tubo flessibile di servizio e sostituire la bocchetta e il vetro per il vano tecnico.
6. Ricollegare il generatore di vapore. Se la memoria per le interruzioni di corrente è attiva, il dispositivo si avvierà automaticamente.
7. Accendere il generatore di vapore e lasciarlo in funzione per 10 minuti.
8. Spegnerne il generatore di vapore e attendere 30 minuti.

IT

Cleaning the steam nozzle

È possibile pulire gli ugelli vapore con una soluzione di sapone neutro.



Risoluzione dei problemi

In caso di errore, sul quadro di comando verrà visualizzato il numero dispositivo e un messaggio di errore che consentirà di porre riparo alla causa dell'errore.



L'utente può verificare solo i punti indicati con un asterisco (*). Il resto della manutenzione deve essere eseguita da personale addetto.

E1	Il circuito di misurazione del sensore temperatura è guasto. Controllare i cavi e i collegamenti dai raccordi al sensore.
E2	Il circuito di misurazione del sensore temperatura è in corto circuito. Controllare i cavi e i collegamenti dai raccordi al sensore.
E3	Il circuito di misurazione della protezione da surriscaldamento è guasto. Premere il tasto di rilascio della protezione da surriscaldamento. Controllare i cavi e i collegamenti dai raccordi al sensore di protezione da surriscaldamento.
E5	Livello dell'acqua basso. Controllare se vi è acqua nel recipiente di misurazione. Controllare la presa d'acqua*, la valvola elettromagnetica, valvola di scarico e il sensore di superficie.
E7	È presente ancora acqua nel serbatoio, anche dopo il risciacquo e lo scarico. Controllare se vi è acqua nel recipiente di misurazione. Controllare la valvola di scarico e il sensore del livello dell'acqua.
E9	Guasto di connessione tra il quadro di comando e il generatore di vapore. Controllare il cavo e i raccordi.
E10	Il serbatoio dell'acqua è vuoto dopo il risciacquo. Controllare se vi è acqua nel recipiente di misurazione. Controllare la presa d'acqua*, la valvola elettromagnetica, valvola di scarico e il sensore di superficie.

E11	Il serbatoio dell'acqua è pieno quando si inizia a rifornire (ciclo di avvio, arresto, risciacquo). Controllare la valvola di scarico e il sensore di superficie.
E13	Troppi rifornimenti in cinque minuti. Controllare la presa d'acqua*, la portata* (tabella 1), la valvola elettromagnetica, valvola di scarico e il sensore di superficie.
E14	Non si raggiunge un livello di acqua sufficiente entro 10 minuti dall'accensione del dispositivo. Pulire il recipiente di misurazione e controllare il cablaggio.
E15	Non si raggiunge un livello di acqua sufficiente durante la generazione del vapore. Controllare la presa d'acqua* e la valvola di scarico.
	La spia luminosa Wi-Fi è spenta: La connessione Wi-Fi è disattivata nel menu di configurazione S-CO.
	La spia luminosa è accesa: La connessione Wi-Fi è attiva. Le connessioni al router e al cloud MyHarvia funzionano.
	La spia luminosa Wi-Fi lampeggia tre volte di seguito: La connessione Wi-Fi è attiva, ma la connessione al cloud MyHarvia non funziona. Verifica la tua connessione Internet*. Prova a riavviare il router*.
	La spia luminosa Wi-Fi lampeggia ogni 5 secondi: La connessione Wi-Fi è attiva, ma la connessione Wi-Fi tra il pannello di controllo e il router non funziona. Prova a riattivare la connessione spegnendo e riaccendendo la connessione Wi-Fi nel menu di configurazione S-CO del pannello di controllo*.
	La spia luminosa di servizio inizia a lampeggiare quando sono trascorse 200 ore dall'ultimo servizio. Eseguire l'intervento di servizio. Reimpostare il contatore dopo l'intervento di servizio.
Errori diversi: I messaggi di errore scorrono sul display.	
Il serbatoio dell'acqua ha l'odore della fragranza: Controllare che la fragranza non fluisca nel serbatoio dell'acqua dal tubo vapore.	
Guasto del pannello di controllo: Ripristina le impostazioni predefinite	

IT

Reimpostazione della protezione da surriscaldamento



Il motivo per cui è scattata deve essere determinato prima di premere il tasto. La protezione da surriscaldamento può essere reimpostata solo da personale addetto alla manutenzione.

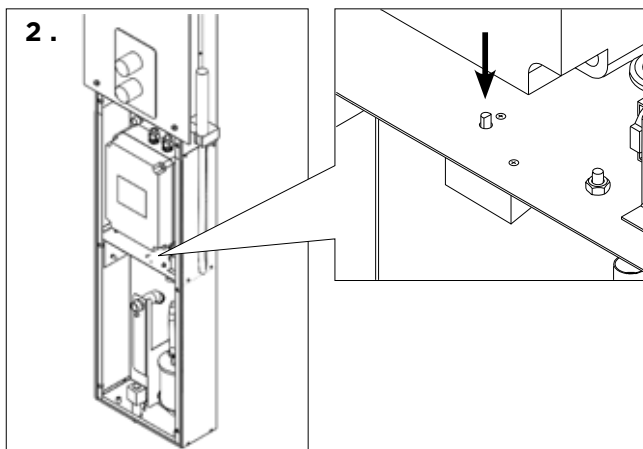
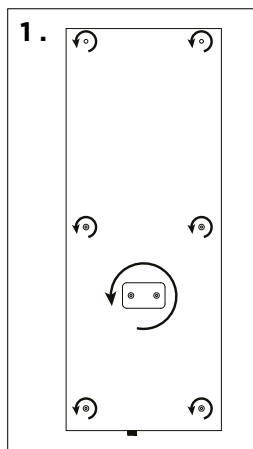











Utilisation du générateur de vapeur

Avant de démarrer le dispositif, assurez-vous qu'aucun objet étranger ne se trouve dans le hammam.

Assurez-vous que la vapeur s'échappe sans entrave de la buse. Ouvrez la soupape d'arrêt du tuyau d'alimentation d'eau.



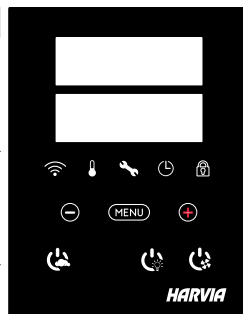

Le générateur de vapeur est doté d'un tableau de commande séparé. Si les boutons sont allumés sur le panneau, l'appareil est en mode veille. S'ils sont éteints, vérifiez que l'alimentation a été établie à partir du commutateur principal.

Control panel Indicator Lights and Buttons







				
Connexion WiFi	Température	Entretien	Durée de fonctionnement	Verrouillage des touches
			*Maintenir enfoncé pour accélérer la modification de valeur.	
Diminution de la valeur*	Changement de mode	Augmentation de la valeur*		
				
marche/arrêt de l'évaporateur	marche/arrêt de l'éclairage	marche/arrêt du ventilateur/ fonction de séchage		



Démarrage du générateur de vapeur

	Appuyez sur le bouton Marche/Arrêt du générateur de vapeur.
  	La température réglée s'affiche en premier, puis l'affichage indique la température effective du hammam. Le générateur de vapeur commence à remplir le réservoir d'eau et à chauffer. La génération de vapeur s'arrête lorsque le générateur de vapeur prélève de l'eau dans le réservoir d'eau et lorsque la température dans le hammam atteint le niveau souhaité.

Réglages

	Appuyez sur le bouton MENU pour ouvrir le menu des paramètres.
	Température. La plage de réglage est de 30-55°C Réglez la température souhaitée avec les boutons + et -.
	Appuyez sur le bouton MENU.
	Arrêt programmé. La valeur minimale est de 1 h. La valeur maximale peut être fixée à partir de réglages supplémentaires (1-12:00 h).
	Réglage de l'heure de démarrage. Appuyez sur le bouton + jusqu'à ce que vous dépassiez le temps de fonctionnement maximum. Sélectionnez l'heure souhaitée à l'aide des boutons - et +. L'heure change par sauts de 1h.
	Appuyez sur le bouton MENU pour quitter.

Arrêt du générateur de vapeur

	Le générateur de vapeur s'éteint et passe en mode veille en appuyant sur le bouton I/O, quand le temps de fonctionnement s'est écoulé ou qu'une erreur s'est produite. L'appareil est équipé d'une vanne de vidange automatique. L'appareil vide le réservoir d'eau 30 minutes après l'arrêt. Ne débranchez pas le cordon d'alimentation pendant ce temps.
---	---

Réglages supplémentaires	
	Ouvrir le menu de réglages en appuyant simultanément sur les boutons -, MENU et +. Maintenir la pression pendant 5 secondes. Remarque ! Les boutons ne sont pas allumés lorsque le centre de contrôle se trouve en mode veille.
<div style="border: 1px solid black; padding: 2px; display: inline-block;">S-01</div> <div style="border: 1px solid black; padding: 2px; display: inline-block;">1:00</div>	Durée de fonctionnement maximale. La durée de fonctionnement maximale peut être modifiée avec les boutons - et +. La plage va de 1 à 12 heures (réglage d'usine 1 heure).
<div style="border: 1px solid black; border-radius: 50%; padding: 2px; display: inline-block;">MENU</div>	Appuyez sur le bouton MENU.
<div style="border: 1px solid black; padding: 2px; display: inline-block;">S-02</div> <div style="border: 1px solid black; padding: 2px; display: inline-block;">OFF</div>	Mémoire pour les pannes de courant. Les options après une panne de courant sont <ul style="list-style-type: none"> • ON1 : L'appareil redémarre. La minuterie reprend là où elle s'est arrêtée avant la panne de courant. • ON2 : L'appareil redémarre. La minuterie se réinitialise. • OFF: L'appareil ne redémarre pas après une coupure de courant. Remarque : Les réglementations de sécurité pour la mémoire de panne de courant varient selon la région.
<div style="border: 1px solid black; border-radius: 50%; padding: 2px; display: inline-block;">MENU</div>	Appuyez sur le bouton MENU.
<div style="border: 1px solid black; padding: 2px; display: inline-block;">S-05</div> <div style="border: 1px solid black; padding: 2px; display: inline-block;">200</div>	Heures de fonctionnement totales. L'écran affiche le nombre d'heures totale de fonctionnement de l'appareil.
<div style="border: 1px solid black; border-radius: 50%; padding: 2px; display: inline-block;">MENU</div>	Appuyez sur le bouton MENU.
<div style="border: 1px solid black; padding: 2px; display: inline-block;">S-06</div> <div style="border: 1px solid black; padding: 2px; display: inline-block;">200</div>	Cycle d'entretien. L'écran affiche depuis combien d'heures l'entretien a été effectué. Réinitialisez le compteur après l'entretien en appuyant sur le bouton - pendant 5 secondes. La fréquence d'entretien peut être modifiée en appuyant simultanément sur les boutons - et +.
<div style="border: 1px solid black; border-radius: 50%; padding: 2px; display: inline-block;">MENU</div>	Appuyez sur le bouton MENU.
<div style="border: 1px solid black; padding: 2px; display: inline-block;">S-07</div>	Contrôle manuel de l'eau. Vous pouvez ajouter et évacuer de l'eau avec les boutons + et -, par exemple lors du nettoyage du réservoir d'eau, lors d'un dépannage ou de l'entretien.
<div style="border: 1px solid black; border-radius: 50%; padding: 2px; display: inline-block;">MENU</div>	Appuyez sur le bouton MENU.
<div style="border: 1px solid black; padding: 2px; display: inline-block;">S-09</div>	Unité de température. Modifier le réglage avec les boutons + et -. CELS (Celsius) FAHr (Fahrenheit)
<div style="border: 1px solid black; border-radius: 50%; padding: 2px; display: inline-block;">MENU</div>	Appuyez sur le bouton MENU.
<div style="border: 1px solid black; padding: 2px; display: inline-block;">S-10</div>	Déshumidification. Lorsque le mode de déshumidification est activé, l'intervalle de déshumidification commence lorsque le générateur de vapeur est éteint. La durée de la période de déshumidification est de 1 h. OFF > Déshumidification désactivée ON > Déshumidification activée
<div style="border: 1px solid black; border-radius: 50%; padding: 2px; display: inline-block;">MENU</div>	Appuyez sur le bouton MENU.
<div style="border: 1px solid black; padding: 2px; display: inline-block;">S-11</div>	Luminosité de l'écran. Utilisez les boutons - et + pour régler la luminosité de l'affichage.
<div style="border: 1px solid black; border-radius: 50%; padding: 2px; display: inline-block;">MENU</div>	Appuyez sur le bouton MENU.

S-CO	<p>Connexion WIFI. Connecter le panneau de commande au réseau WiFi à l'aide de l'application MyHarvia. Modifier le réglage avec les boutons + et -. Pour obtenir des instructions plus détaillées, consulter l'application MyHarvia.</p> <p>OFF > La connexion WiFi est désactivée (le témoin lumineux de WiFi sur le panneau de commande est éteint). On > La connexion WiFi est activée (le témoin lumineux de WiFi est allumé sur le panneau de commande). COnn > Le mode connexion est actif.</p>
MENU	Appuyer sur le bouton MENU. Le centre de contrôle passe en mode veille.

Éclairage



L'éclairage du sauna/hammam peut être câblé de manière à pouvoir être commandé à partir du panneau de commande. (maxi 100W/230V ~). Allumez / éteignez les lumières en appuyant sur le bouton du panneau de commande.

Ventilation/fonction de séchage



Si un ventilateur/fonction de séchage est installé dans le sauna/hammam, il peut être allumé et éteint à partir du panneau de commande (max. 100W/230 V ~). Allumez / éteignez en appuyant sur le bouton du panneau de commande. Attention ! Les cabines de douche à vapeur Nova sont équipées d'une fonction de séchage, laquelle est réalisée sous la forme d'un chauffage au sol.

Verrouillage des touches du panneau de commande



Maintenez appuyés les boutons du générateur de vapeur et de la lumière pendant trois secondes. Le verrouillage des touches ne peut être activé qu'en mode veille. Le verrouillage des touches empêche également le démarrage à distance.

Réinitialisation des paramètres d'usine



Lorsque le panneau de commande est en mode veille, maintenez enfoncés les boutons du générateur de vapeur, des lumières et du ventilateur pendant 5 secondes.

rSt

OFF

ON

MENU

Le message rSt OFF s'affiche. Appuyez sur + pour changer l'état de réinitialisation sur ON. Appuyez sur le MENU pour effectuer la réinitialisation des paramètres d'usine.

Ouverture à parfum (sur le dessus de la buse vapeur)

Ajoutez du parfum dans l'ouverture et il alimentera la vapeur produite par l'évaporateur. Utilisez uniquement des parfums destinés à une utilisation pour l'évaporateur. Suivez les instructions données sur l'emballage.

Utilisation à distance

Le générateur de vapeur peut être contrôlé à distance avec l'application MyHarvia une fois la connexion établie. Le contrôle à distance est possible lorsque « rc on » s'affiche sur le panneau de commande.

Réglage de l'heure de démarrage. Si l'appareil est réglé pour démarrer avec la fonction de temps pré-réglé, il ne peut pas être contrôlé à distance. Une fois l'appareil allumé, il peut être éteint avec la télécommande.

Déshumidification : lorsque le chauffage est éteint à distance et que la déshumidification est activée, la déshumidification démarre et ne peut pas être arrêtée à distance.

Mode économie d'énergie : Si vous ne pressez aucun bouton pendant 30 minutes, le mode d'économie d'énergie est activé. Seul le voyant du bouton du générateur de vapeur est allumé (le message « rc on » s'affiche, si le mode d'utilisation à distance est actif) .

FOTA (Firmware Over the Air): Le panneau de commande Xenio WiFi est dotée d'une fonctionnalité qui télécharge automatiquement le dernier micrologiciel.

Application mobile MyHarvia

MyHarvia est une application mobile qui vous permet de contrôler à distance les fonctions du panneau de contrôle Xenio WiFi. Avec l'application mobile MyHarvia, vous pouvez :

- Allumer et éteindre l'appareil.
- Allumer et éteindre les accessoires (lumières, ventilation).
- Réglez et surveillez la température.
- Réglez et surveillez l'humidité.
- Voir le statut de l'appareil.
- Définir un démarrage programmé.

Il est possible de connecter un nombre illimité d'appareils à l'application MyHarvia. L'application mobile permet de commander plusieurs saunas via le panneau de commande Xenio WiFi, par exemple, un dans sa résidence principale et l'autre dans sa résidence secondaire.

FR

Vue principale de MyHarvia

1. Menu de l'appareil
2. Réglages de l'appareil
3. Démarrage différé
4. Programmation hebdomadaire
5. Ajustement de la température du sauna
6. Température actuelle du sauna
7. Température cible
8. MARCHE/ARRÊT de l'évaporateur
9. Ajustement de l'évaporateur
10. Activation/désactivation des fonctions
11. Appareils
12. Réglages et profil utilisateur
13. Messages d'état/d'erreur

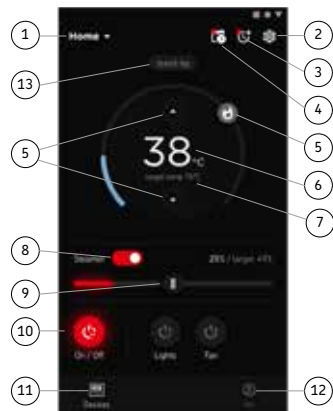
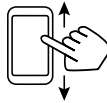

Remarque ! Les boutons disponibles dépendent des fonctionnalités de l'appareil commandé

Installation de l'application MyHarvia

1. Télécharger l'application MyHarvia dans la boutique d'applications (Google Play/App Store)
2. Créer et enregistrer un compte MyHarvia
3. Se connecter à son compte MyHarvia

Note! MyHarvia is not available for download in all countries due to local restrictions.

Établissement de la connexion entre MyHarvia et le panneau de commande Xenio WiFi

Le premier appareil est installé dès la connexion au compte. Suivre les instructions de l'application mobile. Il est possible d'associer ultérieurement d'autres appareils en sélectionnant « + Add new » (Ajouter nouveau) dans le menu Home (Accueil). Suivre les instructions de l'application mobile.

Entretien du générateur de vapeur

 Le voyant d'entretien commence à clignoter lorsque 200 heures se sont écoulées depuis l'entretien précédent. Vous pouvez régler la durée dans le menu SET6.

 **Avant le nettoyage, débranchez l'appareil et fermez les vannes d'arrêt d'eau.**

Les opérations d'entretien suivantes peuvent être réalisées par des utilisateurs non professionnels :

- Nettoyage du capteur de niveau d'eau
- Détartrage

 **Tout autre travail d'entretien doit être laissé aux soins d'un professionnel de la maintenance.**

Les générateurs de vapeur dans des centres de loisirs, instituts et autres établissements, doivent être entretenus de manière approfondie au moins deux fois par an (vérifier et nettoyer le réservoir, les éléments chauffants et le capteur de surface).

Exigences en matière de qualité de l'eau

Propriétés de l'eau	Effet	Recommandations
Concentration d'humus	Couleur, goût, précipités	< 12 mg/l
Concentration en fer	Couleur, odeur, goût, précipités	< 0,2 mg/l
Concentration de manganèse (Mn)	Couleur, goût, précipités	<0,10 mg/l
Dureté : les substances les plus importantes sont magnésium (Mg) et chaux, c'est-à-dire calcium (Ca)	Précipité	Mg: < 100 mg/l Ca: < 100 mg/l
Eau contenant du chlorure	Corrosion	Cl: <100 mg/l
Eau chlorée	Risque pour la santé	Usage interdit
Eau de mer	Corrosion rapide	Usage interdit
Concentration d'arsenic et de radon	Risque pour la santé	Usage interdit

Nettoyage du capteur de niveau d'eau

Enlevez le calcaire en essuyant ou, si nécessaire, en frottant avec du papier de verre fin. Retirez la buse vapeur en la tournant dans le sens inverse des aiguilles d'une montre. Retirez d'abord les capuchons de protection des vis de montage de la vitre, puis retirez les vis. Retirez la vitre avec précaution. Desserrez l'écrou du capteur de niveau d'eau et nettoyez le capteur.

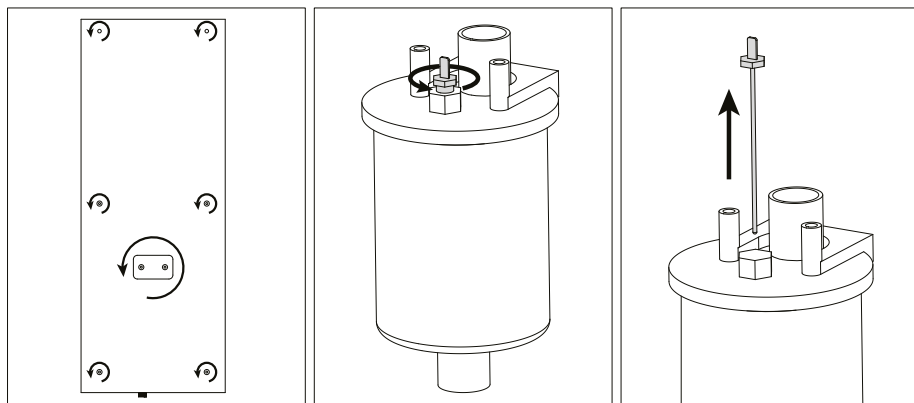

Détartrage

L'eau du robinet peut contenir des impuretés, telles que du calcaire, qui peuvent s'accumuler à l'intérieur du générateur de vapeur. La quantité de calcaire dans l'eau (dureté), et par conséquent le besoin de détartrage, varie d'une région à l'autre. Si l'eau du robinet est dure, il est conseillé d'installer un filtre à eau à l'entrée du générateur de vapeur. Le filtre à eau HWF01S pour la colonne de douche vapeur est vendu séparément. Voir *»Qualité de l'eau nécessaire.*

Détartrage avec une solution d'acide citrique

La vapeur produite par la solution d'acide citrique est inoffensive. En plus de la solution d'acide citrique, d'autres substances peuvent également être utilisées pour le détartrage. Suivez toujours les instructions données sur l'emballage.

1. Mélangez 50 à 80 g d'acide citrique avec un litre d'eau.
2. Allumez le générateur de vapeur et laissez-le fonctionner pendant 10 minutes.
3. Débranchez le générateur de vapeur
4. Retirez la buse de la colonne de douche vapeur et la vitre de l'espace technique (voir Nettoyage du capteur de niveau d'eau)
5. Retirez le bouchon à l'extrémité du tuyau de service et versez la solution d'acide citrique dans le réservoir d'eau. Remarque : La capacité du réservoir d'eau est d'environ 0,6 litre. Remettez le bouchon du tuyau de service et remplacez la buse et la vitre de l'espace technique.
6. Rebranchez le générateur de vapeur Si la mémoire des coupures de courant est activée, l'appareil démarre automatiquement.
7. Allumez le générateur de vapeur et laissez-le fonctionner pendant 10 minutes.
8. Allumez le générateur de vapeur et laissez-le fonctionner pendant 30 minutes.

FR

Nettoyage des buses de vapeur

Les buses de vapeur peuvent être nettoyées avec une solution au savon doux.



Dépannage

Si une erreur se produit, le tableau de commande présentera un numéro d'appareil et un message d'erreur qui aideront dans la détection de la cause de cette erreur.



L'utilisateur ne peut vérifier que les points marqués d'un astérisque (*). Tout autre travail d'entretien doit être laissé aux soins d'un professionnel de la maintenance.

E1	Circuit de mesure du capteur de température hors service. Vérifiez le câblage et les connexions depuis les connecteurs jusqu'au capteur.
E2	Circuit de mesure du capteur de température court circuité. Vérifiez le câblage et les connexions depuis les connecteurs jusqu'au capteur.
E3	Circuit de mesure du fusible de surchauffe hors service. Appuyez sur le bouton de réinitialisation du fusible de surchauffe. Vérifiez le câblage et les connexions depuis les connecteurs jusqu'au capteur de la sécurité sur-surchauffe.
E5	Faible niveau d'eau. Regardez si le récipient gradué contient de l'eau. Vérifiez l'entrée d'eau*, l'électrovanne, la soupape d'évacuation et le capteur de surface.
E7	Le réservoir contient encore de l'eau bien que le rinçage et le vidage aient été effectués. Regardez si le récipient gradué contient de l'eau. Vérifiez la soupape d'évacuation et le capteur de niveau d'eau.
E9	Panne de connexion entre le tableau de commande et le générateur de vapeur. Vérifiez le câble et les connecteurs.

E10	Réservoir d'eau vide après rinçage. Regardez si le récipient gradué contient de l'eau. Vérifiez l'entrée d'eau*, l'électrovanne, la soupape d'évacuation et le capteur de surface.
E11	Réservoir d'eau plein au début du remplissage (démarrage, arrêt, cycle de rinçage). Vérifiez la soupape d'évacuation et le capteur de surface.
E13	Trop de remplissages en cinq minutes. Vérifiez l'entrée d'eau*, le tuyau d'alimentation d'eau*, l'électrovanne, la soupape d'évacuation et le capteur de surface.
E14	Un niveau d'eau suffisant n'a pas été atteint dans les 10 minutes suivant la mise en marche de l'appareil. Nettoyez le récipient gradué et vérifiez le câblage.
E15	Un niveau d'eau suffisant ne sera pas atteint lors de l'évaporation. Vérifiez l'entrée d'eau* et la soupape d'évacuation.
	Le témoin lumineux de la WiFi est éteint : La connexion WiFi est désactivée dans le menu de configuration du S-CO.
	Le témoin lumineux de la WiFi est allumé : La connexion WiFi est activée. Les connexions au routeur et au cloud MyHarvia fonctionnent.
	Le témoin lumineux de la WiFi clignote 3 fois de suite : La connexion WiFi est activée, mais la connexion au cloud MyHarvia échoue. Vérifiez votre connexion internet*. Essayez de redémarrer votre routeur*.
	Le témoin lumineux de la WiFi clignote toutes les 5 secondes : La connexion WiFi est activée, mais la connexion WiFi entre le panneau de commande et le routeur échoue. Essayez de rétablir la connexion en désactivant et en réactivant la connexion WiFi dans le menu de configuration du S-CO du panneau de commande*.
	Le voyant d'entretien commence à clignoter lorsque 200 heures se sont écoulées depuis l'entretien précédent. Procédez à l'entretien. Réinitialisez le compteur après entretien.
Plusieurs erreurs: Les messages d'erreurs défilent sur l'affichage.	
Le réservoir d'eau sent l'arôme: vérifiez que l'arôme ne s'échappe pas dans le réservoir d'eau par le tuyau de vapeur.	
Dysfonctionnement du panneau de commande : Restaurer les réglages d'usine	

Réinitialisation du fusible de surchauffe



La raison de l'arrêt doit être déterminée avant d'appuyer sur le bouton. Le fusible de surchauffe ne doit être réinitialisé que par un professionnel de la maintenance.

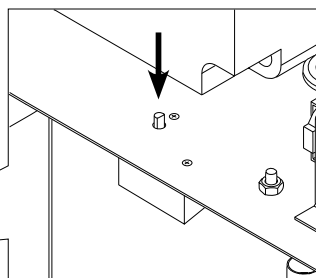
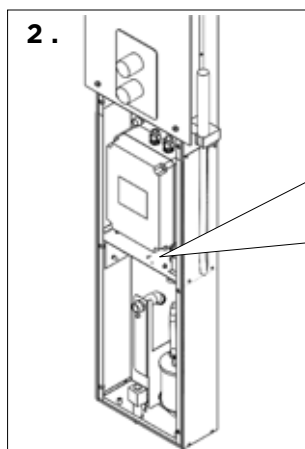
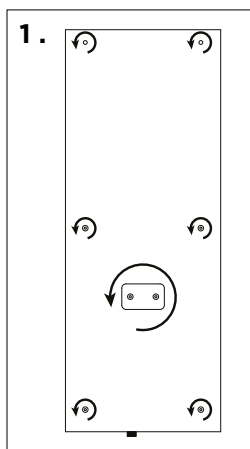











Gebruik van de stoomdouchekolom

Controleer voordat u het apparaat start of er zich geen voorwerpen in de stoomkamer bevinden die daar niet thuishoren. Zorg ervoor dat de stoom vrij uit het pijpje kan stromen. Open de kraan van de watertoevoerleiding.







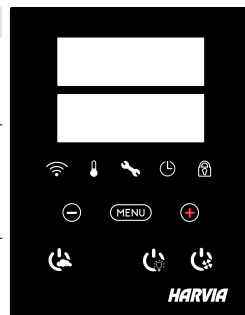



De stoomgenerator is voorzien van een apart bedieningspaneel. Het apparaat staat in de stand-bymodus als de knoppen op het bedieningspaneel branden. Als de knoppen niet branden, controleer dan of de hoofdschakelaar is ingeschakeld.

Bedieningspaneel indicatielampjes en knoppen

				
Wifi-verbinding	Temperatuur	Service	Bedrijfstijd	Slot
			*Houd ingedrukt om de waarde sneller te laten veranderen.	
Waardevermindering*	Modus wijzigen	Waardeverhoging*		
				
Stoomgenerator I/O	Verlichting I/O	Ventilator / droogfunctie I/O		



Stoomgenerator aan

	Druk op de AAN/UIT-knop van de stoomgenerator.
	Eerst wordt de ingestelde temperatuur weergegeven, waarna het display overschakelt naar de huidige stoomkamertemperatuur. De stoomgenerator begint het waterreservoir te vullen en warmt op. De stoomopwekking pauzeert wanneer de stoomgenerator water opneemt in het waterreservoir en wanneer de temperatuur in de stoomkamer stijgt tot de gewenste waarde.
	
	
Instellingen	
	Druk op de MENU-knop om het instellingenmenu te openen.
	Temperatuur. Het instelbereik is 30-55°C Stel de gewenste temperatuur in met de + en - knoppen.
	Druk op de MENU-knop.
	Resterende bedrijfstijd. De minimumwaarde is 1 uur. De maximale waarde kan worden ingesteld via aanvullende instellingen (1-12:00 uur).
	Vooraf ingestelde tijdsinstelling (tijdgeschakelde inschakeling). Druk op de knop + totdat u de maximale bedrijfstijd overschrijdt. Selecteer de gewenste tijd met de - en + knoppen. De tijd verandert in stappen van 1 uur.
	Druk op de MENU-knop om te verlaten.

Stoomgenerator uit

	De stoomgenerator wordt uitgeschakeld en schakelt over naar de stand-bymodus wanneer de I/O-knop wordt ingedrukt, de aan-tijd is verstreken of er een fout optreedt. Het apparaat is uitgerust met een automatische aftapkraan. Het apparaat leegt het waterreservoir 30 minuten nadat het is uitgeschakeld. Trek de stekker niet uit het stopcontact gedurende deze tijd.
---	---

Aanvullende instellingen

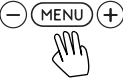
	Open het instellingenmenu door gelijktijdig op de knoppen -, MENU en + te drukken. Houd 5 seconden ingedrukt. Let op! de knoppen zijn niet verlicht wanneer de besturingseenheid in de stand-bymodus staat.
S-01 1:00	Maximale bedrijfstijd. Met de knoppen - en + kan de maximale bedrijfstijd worden gewijzigd. Het bereik is 1-12 uur (fabrieksinstelling 1 uur).
MENU	Druk op de MENU-knop.
S-02 OFF	Geheugen voor stroomuitval. De opties na een stroomstoring zijn: <ul style="list-style-type: none">• ON1: Het apparaat start opnieuw op. De timer gaat verder waar hij was voor de stroomstoring.• ON2: Het apparaat start opnieuw op. De timer wordt gereset.• OFF: Het apparaat start niet opnieuw op na een stroomstoring. Let op! Veiligheidsvoorschriften voor stroomuitvalgeheugen verschillen per regio.
MENU	Druk op de MENU-knop.
S-05 200	Totale bedrijfsuren. Het display geeft aan hoeveel uur het apparaat heeft gewerkt.
MENU	Druk op de MENU-knop.
S-06 200	Onderhoudscyclus. Het display geeft aan hoeveel uur geleden het onderhoud op het apparaat is uitgevoerd. Reset de teller na onderhoud door de - knop 5 seconden ingedrukt te houden. De onderhoudstijd kan worden gewijzigd door de - en + knoppen tegelijkertijd in te drukken.
MENU	Druk op de MENU-knop.
S-07	Handmatige waterregeling. Met de knoppen + en - kunt u bijvoorbeeld water bijvullen en afvoeren bij het schoonmaken van het waterreservoir, het verhelpen van storingen of tijdens het onderhoud.
MENU	Druk op de MENU-knop.
S-09	Temperatuureenheid. Wijzig de instelling met de - en + knoppen. CELS (Celsius) FAHr (Fahrenheit)
MENU	Druk op de MENU-knop.
S-10	Ontvochtigen. Wanneer de ontvochtigingsmodus is ingeschakeld, begint het ontvochtigingsinterval wanneer de stoomgenerator wordt uitgeschakeld. De duur van de ontvochtigingsperiode is 1 uur. OFF > Ontvochtigen UIT ON > Ontvochtigen AAN
MENU	Druk op de MENU-knop.
S-11	Displayhelderheid. Gebruik de - en + knoppen om de helderheid van het display aan te passen.
MENU	Druk op de MENU-knop.

<div style="border: 1px solid black; padding: 2px; display: inline-block; margin-bottom: 10px;">S-CO</div>	<p>Wifi-verbinding. Verbind het bedieningspaneel met het wifi-netwerk met behulp van de MyHarvia-app. Wijzig de instelling met de - en + knoppen. Zie de MyHarvia-app voor meer gedetailleerde instructies.</p> <p>OFF >De wifi-verbinding is uitgeschakeld (WiFi-indicatielampje op het bedieningspaneel is uit).</p> <p>ON >De wifi-verbinding is ingeschakeld (WiFi-indicatielampje brandt op het bedieningspaneel).</p> <p>COon > Verbindingsmodus is actief.</p>
<div style="border: 1px solid black; border-radius: 50%; padding: 2px; display: inline-block;">MENU</div>	<p>Druk op de MENU-knop. De besturingseenheid schakelt over naar de stand-bymodus.</p>

Verlichting



De verlichting van de sauna/stoomcabine kan worden bedraad zodat deze vanaf het bedieningspaneel kan worden bediend. (max. 100W/230V ~). Schakel de verlichting aan/uit door op de knop op het bedieningspaneel te drukken.

Ventilatie/droogfunctie



Als er een ventilator/droogfunctie in de sauna/stoomkamer is geïnstalleerd, kan deze vanaf het bedieningspaneel worden in- en uitgeschakeld (max. 100W/230 V ~). Schakel de ventilator aan/uit door op de knop op het bedieningspaneel te drukken. Let op! Stoomdouchecabines van Nova zijn voorzien van een droogfunctie, namelijk vloerverwarming.

Toetsvergrendeling bedieningspaneel



Houd de knoppen van de stoomgenerator en de verlichting drie seconden ingedrukt. Toetsblokkering kan alleen in de standby-modus worden geactiveerd. Toetsvergrendeling voorkomt ook starten op afstand.

Fabrieksinstellingen



Wanneer het bedieningspaneel in de stand-bymodus staat, houdt u de knoppen van de stoomgenerator, de verlichting en de ventilator 5 seconden ingedrukt.

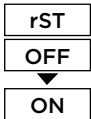

Statusmelding rSt OFF wordt weergegeven. Druk op + om de resetstatus te wijzigen in ON (AAN). Druk op MENU om de fabrieksinstellingen te herstellen.

Geurkanaal (bovenop het stoompijpje)

Voeg een geur toe aan het geurkanaal. Dit zorgt voor een geurige stoom die door de verdamer wordt geproduceerd. Gebruik alleen geuren die bedoeld zijn voor gebruik in de verdamer. Volg de instructies op de verpakking.

Gebruik op afstand

De stoomgenerator kan op afstand worden bediend met de MyHarvia-app zodra de verbinding tot stand is gebracht. Bediening op afstand is mogelijk wanneer "rc on" wordt weergegeven op het bedieningspaneel.

Vooraf ingestelde tijdsinstelling (tijdgeschakelde inschakeling): Als het apparaat is ingesteld om te starten met de vooraf ingestelde tijd functie, kan het niet op afstand worden bediend. Zodra het apparaat is ingeschakeld, kan het worden uitgeschakeld met de afstandsbediening.

Ontvochtigen: wanneer de verwarming op afstand wordt uitgeschakeld en ontvochtigen is ingeschakeld, begint de ontvochtiging en kan deze niet op afstand worden gestopt.

Energiebesparende modus: Als er binnen 30 minuten geen knoppen worden ingedrukt, wordt de energiebesparende modus geactiveerd. Alleen het lampje van de stoomgenerator brandt (statusbericht "rc on" wordt weergegeven als de modus voor gebruik op afstand actief is) .

FOTA (Firmware Over the Air): Het Xenio WiFi-bedieningspaneel heeft een functie die automatisch de nieuwste firmware naar het bedieningspaneel downloadt.

De mobiele MyHarvia-app

MyHarvia is een mobiele toepassing waarmee u de functies van het Xenio WiFi-bedieningspaneel op afstand kunt bedienen. Met de mobiele MyHarvia-app kunt u:

- Het apparaat in- en uitschakelen.
- Accessoires in- en uitschakelen (verlichting, ventilatie).
- De temperatuur instellen en bewaken.
- De vochtigheid instellen en bewaken.
- De statusinformatie bekijken
- Een geplande start inschakelen.

Er is geen limiet aan het aantal apparaten dat u met de MyHarvia-app kunt verbinden. Met de mobiele app kunt u meerdere sauna's en/of stoomcabines bedienen met het Xenio WiFi-bedieningspaneel, bijvoorbeeld de ene in huis en de andere in het zomerhuisje.

NL

Hoofdweregave van MyHarvia:

1. Apparaatmenu
2. Apparaatinstellingen
3. Getimed start
4. Weekklok
5. Saunatemperatuur aanpassen
6. Huidige saunatemperatuur
7. Doeltemperatuur
8. Stoomgenerator AAN / UIT
9. Vochtigheidsaanpassing
10. Functies AAN / UIT
11. Apparaten
12. Gebruikersprofiel en instellingen
13. Status / Foutmeldingen

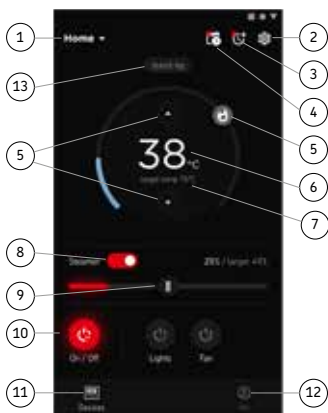
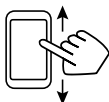

Let op! De beschikbare knoppen zijn afhankelijk van de functies van het bestuurd apparaat.

De MyHarvia-app installeren:

1. Download mobiele MyHarvia-app uit de app store (Google Play / App Store)
2. Maak en registreer uw MyHarvia-account.
3. Meld u aan op uw MyHarvia-account.

Let op! MyHarvia kan vanwege lokale beperkingen niet in alle landen worden gedownload.

MyHarvia en Xenio WiFi-bedieningspaneel verbinden

Het eerste apparaat wordt geïnstalleerd direct nadat u zich aanmeldt bij uw account. Volg de instructies van uw mobiele app. Later kunt u nieuwe apparaten koppelen door "+ Nieuwe toevoegen" te selecteren in het hoofdmenu. Volg de instructies van uw mobiele app.

Onderhoud stoomgenerator



Het onderhoudsindicatielampje begint te knippen wanneer 200 uur is verstreken sinds de vorige onderhoudsbeurt. U kunt de tijd aanpassen in het menu SET6.



Trek voor het onderhoud de stekker uit het stopcontact en sluit de waterafsluitkranen.

De gebruiker kan de volgende onderhoudshandelingen uitvoeren:

- De waterniveausensor reinigen
- Ontkalken



Al het andere onderhoud moet worden overgelaten aan professioneel onderhoudspersoneel.

Stoomgeneratoren die in een gemeenschap, instelling en dergelijke worden gebruikt, moeten minimaal twee keer per jaar grondig worden onderhouden (controle en reiniging van het reservoir, verwarmingselement en de waterniveausensor).

Vereisten voor waterkwaliteit

Watereigenschap	Invloed	Aanbeveling
Concentratie teelaarde	Kleur, smaak, neerslag	< 12 mg/l
Concentratie ijzer	Kleur, reuk, smaak, neerslag	< 0,2 mg/l
Mangaan (Mn)	Kleur, smaak, neerslag	<0,10 mg/l
Hardheid: belangrijkste stoffen zijn magnesium (Mg) en kalk, d.w.z. calcium (Ca).	Neerslag	Mg: < 100 mg/l Ca: < 100 mg/l
Chloridehoudend water	Snelle corrosievorming	Cl: <100 mg/l
Chloorhoudend water	Gezondheidsrisico	Verboden
Zeewater	Snelle corrosievorming	Verboden
Arsen- und Radonkonzentration	Gezondheidsrisico	Verboden

De waterniveausensor reinigen

Verwijder eventuele kalkaanslag door af te vegen of, indien nodig, te schuren met fijn schuurpapier. Verwijder het stoompijpie door het tegen de klok in te draaien. Verwijder eerst de beschermkapsjes van de bevestigingsschroeven van het glas en verwijder vervolgens de schroeven. Verwijder het glas voorzichtig. Draai de moer van de waterniveausensor los en reinig de sensor.

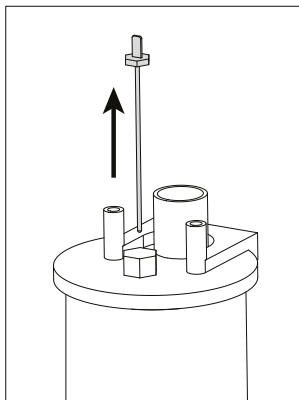
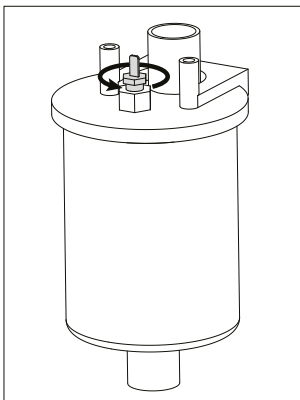
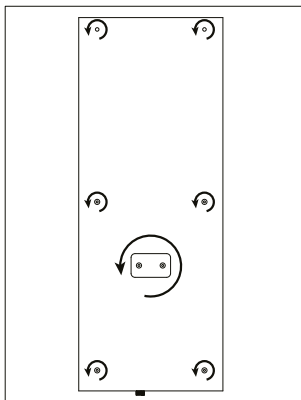

Ontkalken

Kraanwater bevat onzuiverheden, zoals kalk, die zich in de stoomgenerator kunnen ophopen. De hoeveelheid kalk in het water (hardheid), en daarmee de noodzaak tot ontkalken, verschilt per regio. Als het kraanwater hard is, is het aan te raden om een waterfilter aan de inlaatzijde van de stoomgenerator te plaatsen. Het waterfilter HWF015 voor de stoomdouchekolom wordt apart verkocht. Zie »Vereisten voor waterkwaliteit.

Ontkalken met een citroenzuuroplossing

De damp die door de citroenzuuroplossing wordt geproduceerd, is onschadelijk. Naast citroenzuuroplossing kunnen ook andere stoffen voor het ontkalken worden gebruikt. Volg altijd de instructies op de verpakking.

1. Meng 50-80 g citroenzuur met een liter water.
2. Zet de stoomgenerator aan en laat deze 10 minuten draaien.
3. Koppel de stoomgenerator los
4. Verwijder het pijpje van de stoomdouchekolom en het glas voor de technische ruimte (zie Reiniging waterniveausensor)
5. Verwijder de plug aan het uiteinde van de onderhoudsslang en giet de citroenzuuroplossing in het waterreservoir. Opmerking: De inhoud van het waterreservoir is ongeveer 0,6 liter. Steek de plug van de onderhoudsslang er weer in en plaats ook het pijpje en het glas voor de technische ruimte terug.
6. Sluit de stoomgenerator weer aan. Als het geheugen voor stroomuitval is ingeschakeld, start het apparaat automatisch op.
7. Zet de stoomgenerator aan en laat deze 10 minuten draaien.
8. Zet de stoomgenerator uit en wacht 30 minuten.

De stoommondstukken reinigen

U kunt de stoommondstukken met een milde zeepoplossing reinigen.

Probleemoplossing

Als een fout optreedt, geeft het besturingspaneel een apparaatnummer en een foutmelding weer, die de oorzaak van de storing helpt vinden.



De gebruiker mag alleen de punten controleren die met een sterretje (*) zijn gemarkeerd. Alle andere onderhoudshandelingen moeten door professioneel onderhoudspersoneel worden uitgevoerd.

E1	Meetcircuit van de temperatuursensor is onderbroken. Controleer de bedrading en verbindingen van aansluiting met de sensor.
E2	Meetcircuit van de temperatuursensor is kortgesloten. Controleer de bedrading en verbindingen van aansluiting met de sensor.
E3	Meetcircuit van de oververhittingsbeveiliging is onderbroken. Druk op de resetknop van de oververhittingsbeveiliging. Controleer de bedrading en de aansluitingen van de connectors op de sensor van de oververhittingsbeveiliging.
E5	Waterniveau laag. Controleer of er water aanwezig is in de maatbeker. Controleer de waterinlaat*, elektromagnetische klep, afvoerlep en waterniveausensor.
E7	Er is nog water in het reservoir hoewel het spoelen en het legen voltooid zijn. Controleer of er water aanwezig is in de maatbeker. Controleer het afvoerventiel en de sensor van het waterniveau.
E9	Verbindingsfout tussen het bedieningspaneel en de stoomgenerator. Controleer de datakabel en de aansluitingen.
E10	Waterreservoir leeg na spoeling. Controleer of er water aanwezig is in de maatbeker. Controleer de waterinlaat*, elektromagnetische klep, afvoerlep en waterniveausensor.
E11	Waterreservoir vol bij starten van vullen (starten, stoppen, spoelingscyclus). Controleer de afvoerlep en de waterniveausensor.

E13	Teveel gevuld binnen vijf minuten. Controleer de waterinlaat*, stromingsnelheid (tabel 1), elektromagnetische klep, afvoerlep en de oppervlakesensor.
E14	Het toereikende waterniveau is niet bereikt binnen 10 minuten na het inschakelen van het apparaat. Reinig de maatbeker en controleer de bedrading.
E15	Het toereikende waterniveau wordt niet bereikt bij het verdampen. Controleer de watertoevoer* en het afvoerventiel.
	WiFi-indicatielampje is uit: WiFi-verbinding is uitgeschakeld in het configuratiemenu S-CO.
	WiFi-indicatielampje brandt: WiFi-verbinding is ingeschakeld. Verbindingen met de router en MyHarvia cloud werken.
	WiFi-indicatielampje knippert 3 keer achter elkaar: WiFi-verbinding is ingeschakeld, maar verbinding met MyHarvia-cloud mislukt. Controleer de internetverbinding*. Probeer uw router opnieuw op te starten*.
	WiFi-indicatielampje knippert elke 5 seconden: De wifi-verbinding is ingeschakeld, maar de wifi-verbinding tussen het bedieningspaneel en de router mislukt. Probeer de verbinding te herstellen door de wifi-verbinding in en uit te schakelen in het configuratiemenu van S-CO van het bedieningspaneel*.
	Het onderhoudsindicatielampje begint te knipperen wanneer 200 uur is verstreken sinds de vorige onderhoudsbeurt. Onderhoud uitvoeren. Teller resetten na onderhoud.
Diverse fouten: Foutmeldingen lopen in de display.	
Het waterreservoir riekt naar geurstof: Controleer of er geen geurstof vanuit de damppijp in het waterreservoir stroomt.	
Bedieningspaneel werkt niet: Herstel de fabriekinstellingen	

De beveiliging tegen oververhitting resetten



Voordat deze knop wordt ingedrukt, moet de oorzaak van het uitschakelen zijn vastgesteld. De beveiliging tegen oververhitting mag alleen door professioneel onderhoudspersoneel worden gereset.

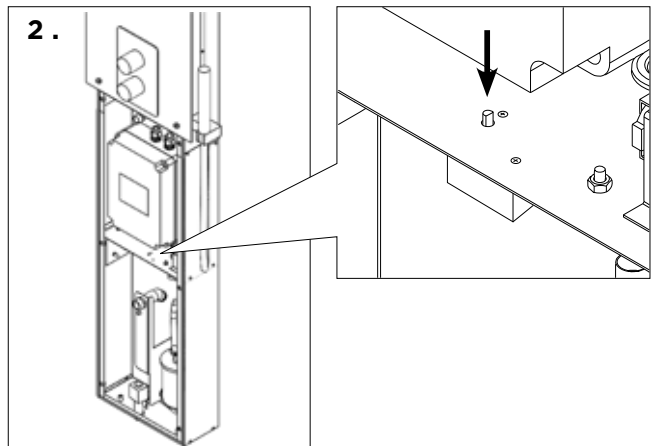
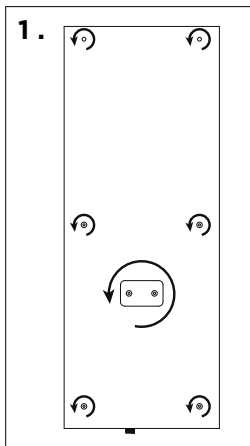

FI: Varaosat

SV: Reservdelar

EN: Spare parts

DE: Ersatzteile

ES: Piezas de repuesto

IT: Pezzi di ricambio

FR: Pièces de rechange

NL: Reserveonderdelen

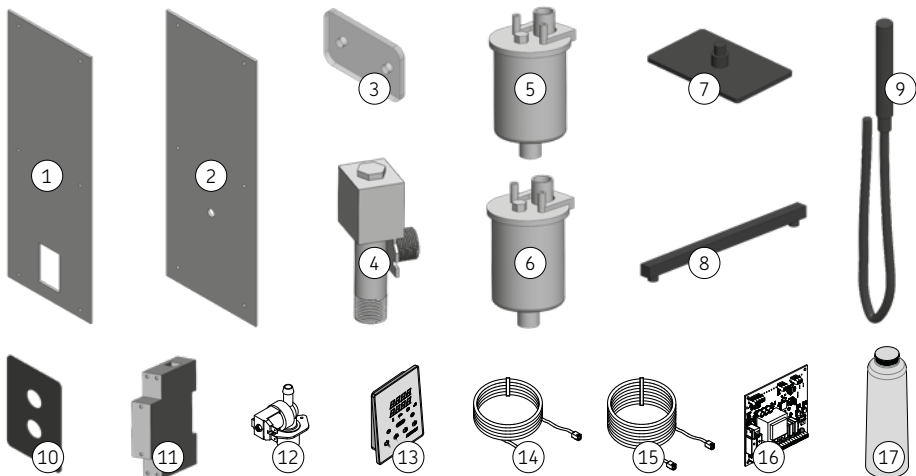

1	Suihkutilan lasi	Vidrio para el espacio de ducha	WXZSTM-541
	Duschutrymme-glas	Vetro per spazio doccia	
	Shower space glass	Vitre de la cabine de douche	
	Duschraum aus Glas	Doucheruimte van glas	
2	Teknisentilan lasi	Vidrio para el espacio técnico	WXZSTM-540
	Glas för tekniskt utrymme	Vetro per vano tecnico	
	Glass for technical space	Vitre de l'espace technique	
	Glas für Technikraum	Glas voor technische ruimte	
3	Suutinlasi	Boquilla de vidrio	WXZSTM-542
	Glasmunstycke	Becco in vetro	
	Glass nozzle	Verre de la buse	
	Glasdüse	Glazen pijpje	
4	Magneettiventtiili	Válvula solenoide	WXY07-0026
	Magnetventil	Valvola elettromagnetica	
	Solenoid valve	Électrovanne	
	Magnetventil	Magneetklep	
5	Höyrygeneraattori 3kW	Generador de vapor 3 kW	WXY07-0027
	Ånggenerator 3 kW	Generatore di vapore 3 kW	
	Steam generator 3 kW	Générateur de vapeur 3 kW	
	Dampfgenerator 3 kW	Stoomgenerator 3 kW	
6	Höyrygeneraattori 2kW	Generador de vapor 2 kW	WXY07-0025
	Ånggenerator 2 kW	Generatore di vapore 2 kW	
	Steam generator 2 kW	Générateur de vapeur 2 kW	
	Dampfgenerator 2 kW	Stoomgenerator 2 kW	

7	Kattosuihkun sadetin	Rociador de techo	WX702
	Takduschhuvud	Soffione doccia a soffitto	
	Ceiling shower head	Pommeau de douche au plafond	
	Deckenduschkopf	Plafonddouchekep	
8	Kattosuihkun putki	Tube de ducha del techo	WX703
	Takduschrör	Tube doccia a soffitto	
	Ceiling shower pipe	Tuyau de douche au plafond	
	Deckenduschrohr	Plafonddoucheleiding	
9	Käsisuihku	Ducha de mano	WX704
	Handdusch	Doccetta	
	Hand shower	Douchette	
	Handbrause	Handdouche	
10	Suihkunsekoittajan peitelevy	Cubierta para grifo monomando	WX705
	Täckplatta för blandare	Piastra di copertura per miscelatore	
	Cover plate for mixer tap	Plaque de recouvrement pour mitigeur	
	Abdeckplatte für Mischbatterie	Afdekplaat voor mengkraan	
11	Kontaktori	Contacto	WX701
	Kontaktor	Contattore	
	Contactor	Contacteur	
	Schalterschütz	Contacteur	
12	Magneettiventtiili tulovesi	Válvula solenoide, entrada de agua	ZG-370
	Magnetventil, vattenintag	Valvola elettromagnetica, ingresso acqua	
	Solenoid valve, water inlet	Électrovanne, arrivée d'eau	
	Magnetventil, Wasserzulauf	Magneetklep, waterinlaat	
13	Ohjauspaneeli Xenio Steam WiFi	Panel de control Xenio Steam WiFi	WX700
	Styrpanel Xenio Steam WiFi	Pannello di controllo Xenio Steam WiFi	
	Control panel Xenio Steam WiFi	Panneau de commande Xenio Wifi	
	Xenio-WiFi-Bedienfeld	Bedieningspaneel Xenio Steam WiFi	
14	Datakaapeli 5m	Cable de datos 5 m	WX311
	Datakabel 5 m	Cavo dati 5 m	
	Data cable 5 m	Câble de données 5 m	
	Datenkabel 5 m	Datakabel 5 m	
15	Datakaapeli 10m	Cable de datos 10 m	WX315
	Datakabel 10 m	Cavo dati 10 m	
	Data cable 10 m	Câble de données 10 m	
	Datenkabel 10 m	Datakabel 10 m	
16	Piirikortti	Placa del circuito	WX645
	Kretskort	Circuiti	
	Circuit board	Circuit imprimé	
	Leiterplatte	Printplaat	
17	Suodatinpanos S	Cartucho de filtro S	HWF-F-S
	Filterinlägg S	Cartucho de filtro S	
	Filter insert S	Cartouche de filtre S	
	Filtereinsatz S	Filterelement S	

FI: Takuu

- Perhekäytössä oleville höyrysuihkupaneeleille ja ohjauslaitteille takuu aika on kaksi (2) vuotta.
- Taloyhtiöiden höyryhuoneissa käytettäville höyrysuihkupaneeleille ja ohjauslaitteille takuu aika on yksi (1) vuosi.
- Laitoskäytössä oleville höyrysuihkupaneeleille ja ohjauslaitteille takuu aika on kolme (3) kuukautta.
- Suosittelemme käyttämään vain valmistajan varaosia.
- Takuu ei ole voimassa, jos ohjeessa esitetyt veden laatuvaatimukset eivät täyty, laitetta ei huolleta ohjeessa esitetyllä tavalla ja/tai asennusta ei ole tehty ohjeessa esitetyllä tavalla.

SV: Garanti

- Garantitiden för de ånggeneratorer och den kontrollutrustning som används privat är två (2) år.
- Garantitiden för de ånggeneratorer och den kontrollutrustning som används i allmänna ångrum är ett (1) år.
- Garantitiden för de ånggeneratorer och den kontrollutrustning som används av institutioner är tre (3) månader.
- Använd endast tillverkarens reservdelar.
- Garantin blir ogiltig om de kvalitetskrav som anges i bruksanvisningen inte uppfylls, om apparaten inte servas eller underhålls enligt instruktionerna och/eller om enheten inte installeras enligt instruktionerna.

EN: Guarantee

- The guarantee period for steam generators and control equipment used by families is two (2) years.
- The guarantee period for steam generators and control equipment used in community steam rooms is one (1) year.
- The guarantee period for steam generators and control equipment used by institutions is three (3) months.
- We recommend to use only the manufacturer's spare parts.
- The warranty is void if the quality requirements stated in the instructions are not met, the appliance is not serviced or maintained as described in the instructions and/or if the appliance is not installed as described in the instructions.

DE: Garantie

- Die Garantiezeit von Dampfgeneratoren und Steuergeräten für den Heimgebrauch beträgt zwei (2) Jahre.
- Die Garantiezeit von Dampfgeneratoren und Steuergeräten, die in Gemeinschafts-Dampfkabine verwendet werden, beträgt ein (1) Jahr.
- Die Garantiezeit von Dampfgeneratoren und Steuergeräten, die in öffentlichen Dampfkabine verwendet werden, beträgt drei (3) Monate.
- Es dürfen ausschließlich die Ersatzteile des Herstellers verwendet werden.
- Die Garantie erlischt, wenn die in der Gebrauchsanweisung angegebenen Qualitätsanforderungen nicht erfüllt werden, das Gerät nicht wie in der Gebrauchsanleitung beschrieben instand gehalten oder gewartet wird und/oder wenn das Gerät nicht wie in der Gebrauchsanleitung beschrieben installiert wird.

ES: Garantía

- El período de garantía para los generadores de vapor y equipos de control utilizados a nivel familiar es de dos (2) años.
- El período de garantía para generadores de vapor y equipos de control utilizados en salas de vapor comunitarias es de un (1) año.
- El período de garantía para los generadores de vapor y equipos de control utilizados por instituciones es de tres (3) meses.
- Se recomienda utilizar únicamente piezas de repuesto del fabricante.
- La garantía queda anulada si no se cumplen los requisitos de calidad establecidos en las instrucciones, si no se realizan las reparaciones y el mantenimiento del aparato según se describe en las instrucciones y/o si no se realiza la instalación del aparato según se describe en las instrucciones.

IT: Garanzia

- Il periodo di garanzia dei generatori a vapore e dell'apparecchiatura di comando utilizzati dalle famiglie è di due (2) anni.
- Il periodo di garanzia dei generatori a vapore e dell'apparecchiatura di comando utilizzati in saune comuni è di un (1) anno.
- Il periodo di garanzia dei generatori a vapore e dell'apparecchiatura di comando utilizzati dagli istituti è di tre (3) mesi.
- Consigliamo di usare esclusivamente le parti di ricambio originali del produttore.
- La garanzia decade se i requisiti di qualità indicati nelle istruzioni non sono soddisfatti, l'apparecchio non viene sottoposto a manutenzione o assistenza come descritto nelle istruzioni e/o se l'apparecchio non viene installato come descritto nelle istruzioni.

FR: Garantie

- La période de garantie des générateurs et de l'équipement de contrôle utilisés dans les hammams par des familles est de deux (2) ans.
- La période de garantie des générateurs et de l'équipement de contrôle utilisés dans les hammams de centres de loisirs est d'un (1) an.
- La période de garantie des générateurs et de l'équipement de contrôle utilisés dans les hammams par des instituts est de trois (3) mois.
- Nous vous recommandons d'utiliser uniquement les pièces détachées du fabricant.
- La garantie devient nulle et non avenue si les exigences en termes de qualité indiquées dans les instructions ne sont pas respectées, si l'appareil n'est pas entretenu ou maintenu comme décrit dans les instructions et/ou si l'appareil n'est pas installé comme décrit dans les instructions.

NL: Garantie

- De garantieperiode voor stoomgeneratoren en bedieningsapparatuur die door gezinnen worden gebruikt, is twee (2) jaar.
- De garantieperiode voor stoomgeneratoren en bedieningsapparatuur die in gemeenschappelijke stoomcabines worden gebruikt, is een (1) jaar.
- De garantieperiode voor stoomgeneratoren en bedieningsapparatuur die door instellingen worden gebruikt, is drie (3) maanden.
- Wij adviseren u alleen onderdelen van de fabrikant te gebruiken.
- De garantie vervalt indien niet wordt voldaan aan de kwaliteitseisen vermeld in de gebruiksaanwijzing, het apparaat niet is onderhouden of onderhouden zoals beschreven in de gebruiksaanwijzing en/of indien het apparaat niet is geïnstalleerd zoals beschreven in de gebruiksaanwijzing.



P.O.Box 12
Teollisuustie 1-7
40951 Muurame
FINLAND
+358 207 464 000
harvia@harvia.fi

Harvia Water Filter HWF01S

- FI Asennus- ja käyttöohje
- SV Monterings- och bruksanvisning
- EN Instructions for Installation and Use
- DE Gebrauchs- und Montageanleitung
- ES Instrucciones de instalación y uso
- IT Istruzioni per l'installazione e l'utilizzo
- FR Instructions d'installation et d'utilisation
- NL Instructies voor de installatie en het gebruik

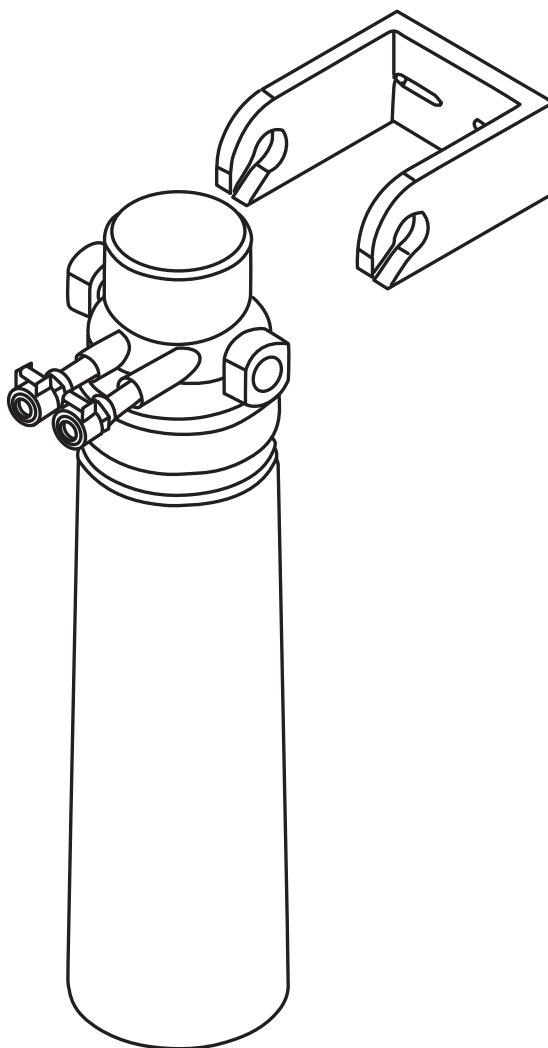

Tämä asennus ja käyttöohje on tarkoitettu vedensuodattimen omistajalle tai vedensuodattimen hoidosta vastaavalle henkilölle. Kun vedensuodatin on asennettu, luovutetaan nämä asennus- ja käyttöohjeet vedensuodattimen omistajalle tai vedensuodattimen hoidosta vastaavalle henkilölle. Parhaat onnittelet hyvästä valinnastanne!

Vedensuodattimen käyttötarkoitus:

Vedensuodatin on suunniteltu höyrygeneraattoreiden käyttöveden puhdistukseen. Muuhun tarkoitukseen käyttö on kielletty.

Vedensuodattimen takuu-aika on kaksi (2) vuotta. Takuu ei ole voimassa jos laitetta ei huolleta tämän ohjeen mukaisesti, ja/tai asennusta ei ole tehty tämän ohjeen mukaisesti.

SISÄLLYSLUETTELO

ENSIASENNUS NOVA HÖYRYSUIHKUPANEELIIN:	6
1. TOIMITUS	12
1.1. Asennussarja	12
1.2. Varasuodatinpanos HWF-F-S	12
2. TEKNISET TIEDOT	12
2.1. Mitat ja paino	12
2.2. Käyttöolosuhteet	13
3. YLEISTÄ	14
3.1. Symbolien selitykset	14
3.2. Tietoja tästä asennus- ja käyttöohjeesta	14
3.3. Takuuehdot ja rajoitettu vastuu	14
3.4. Käyttäjän vastuu	14
4. KÄYTTÖ	15
4.1. Käyttö	15
4.2. Rakenne	15
5. KÄYTTÖ JA TURVALLISUUS	16
5.1. Asianmukainen käyttö	16
5.2. Pätevä henkilöstö	17
5.3. Käyttökaton jälkeiset toimenpiteet	18
5.4. Vaihtoväli	18
5.5. Hävittäminen	18
6. SUODATTIMEN ASENNUS	18
6.1. Veden laatu	18
6.2. Paine	18
6.3. Materiaalin valinta	19
6.4. Suodatinpakkauksen purkaminen	19
6.5. Seinäkiinnikkeen ja suodatinpään asentaminen	19
6.5.1. Seinäkiinnikkeen asentaminen	19
6.5.2. Suodatinpään asentaminen	20
6.6. Suodattimen kapasiteetin määrittäminen ja ohivirtauksen asettaminen	20
6.7. Suodatinpanoksen asentaminen	20
6.8. Suodatinpatruunan vaihtaminen	21
7. HUOLTO JA YLLÄPITO	22
8. VIANETSINTÄ	22
9. VARAOSAT	62

Denna installations- och bruksanvisning är avsedd för ägaren av vattenfiltret eller för den som ansvarar för att underhålla det. När vattenfiltret har installerats, lämnas denna installations- och bruksanvisning till ägaren av vattenfiltret eller till den som ansvarar för att underhålla det. Vi vill gratulera dig till ett utmärkt val!

Syftet med vattenfiltret:

Vattenfiltret har utformats för att rena vattnet som används i ånggeneratorer. Det får inte användas i något annat syfte.

Vattenfiltret har en 2 års garanti.

Om utrustningen inte underhålls och/eller om installationen inte har gjorts i enlighet med dessa anvisningar, ogiltigförklaras garantin.

INNEHÅLL

INITIALA INSTALLATIONEN PÅ ÅNGDUSCHPANELEN NOVA:	6
1. LEVERANS	12
1.1. Monteringssats	12
1.2. Reservfilterinlägg HWF-F-S	12
2. TEKNISKA DATA	12
2.1. Dimensioner och vikt	12
2.2. Driftförhållanden	13
3. ALLMÄNT	14
3.1. Symboler och förklaringar	14
3.2. Information om denna monterings- och bruksanvisning	14
3.3. Garantipolicy och ansvarsbegränsning	14
3.4. Användarens ansvar	14
4. ANVÄNDNING	15
4.1. Användning	15
4.2. Struktur	15
5. ANVÄNDNING OCH SÄKERHET	16
5.1. Lämplig användning	16
5.2. Kvalificerad personal	17
5.3. Åtgärder efter driftavbrott	17
5.4. Utbytesintervall	18
5.5. Bortskaffning	18
6. INSTALLERA FILTRET	18
6.1. Vattenkvalitet	18
6.2. Tryck	18
6.3. Välja material	19
6.4. Öppna filterförpackningen	19
6.5. Installation av väggfästet och filterhuvudet	19
6.5.1. Installation av väggfästet	19
6.5.2. Installera filterhuvudet	20
6.6. Bestämma filterkapacitet och bypassinställningar	20
6.7. Installera filterinlägget	20
6.8. Byta filterinlägget	21
7. UNDERHÅLL	22
8. FELSÖKNING	22
9. RESERVDELAR	62

These instructions for installation and use are intended for owner of filter system, person in charge of managing filter system, and for electrician responsible for installing filter system. Once the filter system is installed, these instructions for installation and use are handed over to the owner of the filter system or to the person in charge of maintaining it. Congratulations on making an excellent choice!

Filter system's purpose of use:

Filter system is intended for the purification of domestic water for steam generators. It is not to be used for any other purpose.

The guarantee period for filter system is two (2) years. The guarantee does not apply if the device is not serviced as defined in this manual and/or installed as defined in this manual.

CONTENTS

INITIAL INSTALLATION OF NOVA STEAM SHOWER COLUMN:	7
1. DELIVERY	24
1.1. Installation set	24
1.2. Extra filter insert HWF-F-S.....	24
2. TECHNICAL DATA	24
2.1. Dimensions and weight	24
2.2. Operating conditions.....	25
3. GENERAL	26
3.1. Symbols and explanations	26
3.2. Information about these instructions for installation and use	26
3.3. Guarantee policy and restricted liability	26
3.4. User's responsibility	26
4. USE	27
4.1. Use	27
4.2. Structure.....	27
5. USE AND SAFETY	28
5.1. Appropriate use	28
5.2. Qualified personnel.....	29
5.3. Actions after downtime.....	30
5.4. Change interval.....	30
5.5. Disposal.....	30
6. INSTALLING THE FILTER	30
6.1. Water quality	30
6.2. Pressure.....	30
6.3. Selecting the materials.....	31
6.4. Opening the filter package.....	31
6.5. Installing the wall mounting and the filter head ...	31
6.5.1 Installing the wall mounting.....	31
6.5.2. Installing the filter head	32
6.6. Determining filter capacity and by-pass settings ..	32
6.7. Installing the filter insert.....	33
6.8. Replacing the filter insert.....	33
7. MAINTENANCE	34
8. TROUBLESHOOTING	35
9. SPARE PARTS	62

Diese Installations- und Gebrauchsanleitung ist für den Besitzer des Wasserfilters oder für diejenige Person gedacht, die den Wasserfilter wartet. Diese Anleitung wird dem Besitzer des Wasserfilters oder derjenigen Person übergeben, die den Wasserfilter wartet, sobald der Wasserfilter montiert ist. Wir beglückwünschen Sie zu Ihrer guten Wahl!

Zweck des Wasserfilters:

Der Wasserfilter ist für die Reinigung des Wassers in Dampfgeneratoren vorgesehen. Er darf nicht für andere Zwecke verwendet werden.

Der Wasserfilter verfügt über eine Garantie von 2 Jahren. Die Garantie erlischt, wenn das Gerät nicht so gewartet und/oder die Montage nicht so vorgenommen wird, wie in dieser Anleitung vorgesehen.

INHALT

ERSTINSTALLATION DER NOVA-DAMPFDUSCHSÄULE:	7
1. LIEFERUNG	24
1.1. Einbausatz.....	24
1.2. Zusätzlicher Filtereinsatz HWF-FS.....	24
2. TECHNISCHE DATEN	24
2.1. Maße und Gewicht.....	24
2.2. Betriebsbedingungen	25
3. ALLGEMEINES	26
3.1. Symbole und Erklärungen	26
3.2. Information zu dieser Installations- und Gebrauchsanleitung.....	26
3.3. Garantiepolitik und beschränkte Haftung	26
3.4. Verantwortung des Nutzers	26
4. GEBRAUCH	27
4.1. Gebrauch	27
4.2. Struktur	27
5. GEBRAUCH UND SICHERHEIT	28
5.1. Sachgemäßer Gebrauch	28
5.2. Qualifiziertes Personal.....	29
5.3. Maßnahmen nach einer Zeit des Nichtgebrauchs ..	30
5.4. Wechselintervall.....	30
5.5. Entsorgung.....	30
6. MONTAGE DES FILTERS	30
6.1. Wasserqualität	30
6.2. Druck	30
6.3. Auswahl der Materialien.....	31
6.4. Öffnen der Filterverpackung.....	31
6.5. Montage der Wandhalterung und des Filterkopfs ..	31
6.5.1 Montage der Wandhalterung.....	31
6.5.2. Montage des Filterkopfs.....	32
6.6. Ermittlung der Filterkapazität und Bypass-Einstellungen	32
6.7. Einsetzen des Filtereinsatzes.....	33
6.8. Filtereinsatz wechseln.....	33
7. WARTUNG	34
8. STÖRUNGSBESEITIGUNG	35
9. ERSATZTEILE	62

Estas instrucciones de instalación y uso están destinadas al propietario del filtro de agua o a la persona encargada de su mantenimiento. Una vez instalado el filtro de agua, estas instrucciones se entregarán al propietario del filtro de agua o a la persona encargada de su mantenimiento. ¡Felicidades por su excelente elección!

Finalidad del filtro de agua:

El filtro de agua está diseñado para limpiar el agua utilizada en los generadores de vapor. No debe utilizarse con ningún otro fin.

El filtro de agua tiene una garantía de 2 años. La garantía quedará anulada si el equipo no se mantiene de acuerdo con estas instrucciones, y/o la instalación no se ha hecho de acuerdo con estas instrucciones.

CONTENIDO

INSTALACIÓN INICIAL DE LA COLUMNA DE DUCHA DE VAPOR NOVA:	8
1. ENTREGA	36
1.1. Set de instalación.....	36
1.2. Filtro adicional HWF-F-S.....	36
2. ESPECIFICACIONES TÉCNICAS	36
2.1 Dimensiones y peso.....	36
2.2. Condiciones de funcionamiento.....	37
3. GENERAL	38
3.1. Símbolos y explicaciones.....	38
3.2. Información acerca de estas instrucciones de instalación y uso.....	38
3.3. Política de garantía y responsabilidad restringida.....	38
3.4. Responsabilidad del usuario.....	38
4. USO	39
4.1. Uso.....	39
4.2. Estructura.....	39
5. USO Y SEGURIDAD	40
5.1. Uso adecuado.....	40
5.2. Personal cualificado.....	41
5.3. Acciones tras la parada.....	42
5.4. Cambio de intervalo.....	42
5.5. Eliminación.....	42
6. INSTALACIÓN DEL FILTRO	42
6.1. Calidad del agua.....	42
6.2. Presión.....	42
6.3. Selección de materiales.....	43
6.4. Apertura del paquete del filtro.....	43
6.5. Instalación del montaje mural y el cabezal del filtro.....	43
6.5.1 Instalación del montaje mural.....	43
6.5.2. Instalación del cabezal del filtro.....	44
6.6. Determinación de la capacidad del filtro y ajustes de desvío.....	44
6.7. Instalación del cartucho de filtro.....	45
6.8. Sustitución del cartucho de filtro.....	45
7. MANTENIMIENTO	46
8. SOLUCIÓN DE PROBLEMAS	47
9. PIEZAS DE REPUESTO	62

Le presenti istruzioni di installazione sono destinate al proprietario del filtro dell'acqua o al responsabile della manutenzione del filtro dell'acqua. Una volta installato il filtro dell'acqua, le presenti istruzioni devono essere consegnate al proprietario del filtro dell'acqua o al responsabile della manutenzione del filtro dell'acqua. Complimenti per l'ottima scelta!

Funzione del filtro dell'acqua:

Il filtro dell'acqua è progettato per la pulizia dell'acqua utilizzata nei generatori di vapore. Non deve essere utilizzato per alcun altro scopo.

Il filtro dell'acqua viene fornito con una garanzia di 2 anni. La garanzia viene invalidata se non si effettua la manutenzione dell'apparecchiatura e/o l'installazione osservando le presenti istruzioni.

INDICE

PRIMA INSTALLAZIONE DELLA COLONNA DOCCIA A VAPORE NOVA:	8
1. FORNITURA	36
1.1. Set di installazione.....	36
1.2. Inserto filtrante di ricambio HWF-FS.....	36
2. DATI TECNICI	36
2.1 Dimensioni e peso.....	36
2.2. Condizioni operative.....	37
3. INFORMAZIONI GENERALI	38
3.1. Simboli e spiegazioni.....	38
3.2. Informazioni sulle presenti istruzioni per l'installazione e l'uso.....	38
3.3. Criteri di garanzia e responsabilità limitata.....	38
3.4. Responsabilità dell'utente.....	38
4. USO	39
4.1. Uso.....	39
4.2. Struttura.....	39
5. USO E SICUREZZA	40
5.1. Uso appropriato.....	40
5.2. Personale qualificato.....	41
5.3. Azioni dopo periodi di inattività.....	42
5.4. Intervallo di sostituzione.....	42
5.5. Smaltimento.....	42
6. INSTALLAZIONE DEL FILTRO	42
6.1. Qualità dell'acqua.....	42
6.2. Pressione.....	42
6.3. Selezione dei materiali.....	43
6.4. Apertura della confezione del filtro.....	43
6.5. Installazione del supporto a parete e della testa del filtro.....	43
6.5.1 Installazione del supporto a parete.....	43
6.5.2. Installazione della testa del filtro.....	44
6.6. Determinazione della capacità del filtro e delle impostazioni di bypass.....	44
6.7. Installazione dell'inserto del filtro.....	45
6.8. Sostituzione dell'inserto del filtro.....	45
7. MANUTENZIONE	46
8. RISOLUZIONE DEI PROBLEMI	47
9. PEZZI DI RICAMBIO	62

Ces instructions d'installation et d'utilisation sont destinées au propriétaire du filtre à eau ou à la personne chargée de l'entretien du filtre à eau. Une fois le filtre à eau installé, ces instructions seront remises au propriétaire du filtre à eau ou à la personne chargée de l'entretien du filtre à eau. Félicitations pour cet excellent choix !

Fonction du filtre à eau :

Le filtre à eau est conçu pour nettoyer l'eau utilisée dans les générateurs de vapeur. Il ne doit en aucun cas être utilisé à d'autres fins.

Le filtre à eau a une garantie de 2 ans. La garantie sera annulée si le matériel n'est pas entretenu conformément aux présentes instructions et/ou si l'installation n'a pas été effectuée conformément aux présentes instructions.

TABLE DES MATIÈRES

INSTALLATION DE LA COLONNE DE DOUCHE À VAPEUR NOVA :	9
1. LIVRAISON	49
1.1. Kit d'installation	49
1.2. Cartouche filtrante supplémentaire HWF-FS	49
2. DONNÉES TECHNIQUES	49
2.1. Dimensions et poids	49
2.2. Conditions de fonctionnement	50
3. GÉNÉRALITÉS	51
3.1. Symboles et explications	51
3.2. Informations sur ces instructions d'installation et d'utilisation	51
3.3. Politique de garantie et responsabilité limitée	51
3.4. Responsabilité de l'utilisateur	51
4. UTILISATION	52
4.1. Utilisation	52
4.2. Structure	52
5. UTILISATION ET SÉCURITÉ	53
5.1. Utilisation inadaptée	53
5.2. Personnel qualifié	54
5.3. Actions après temps d'arrêt	55
5.4. Intervalle de changement	55
5.5. Mise au rebut	55
6. INSTALLATION DU FILTRE	55
6.1. Qualité de l'eau	55
6.2. Pression	55
6.3. Sélection des matériaux	56
6.4. Ouverture de la boîte du filtre	56
6.5. Installation du support mural de la tête de filtre	56
6.5.1. Installation du support mural	56
6.5.2. Installation de la tête de filtre	57
6.6. Définition de la capacité du filtre et des paramètres du by-pass	57
6.7. Installation de la cartouche de filtre	58
6.8. Remplacement de la cartouche de filtre	58
7. MAINTENANCE	59
8. DÉPANNAGE	60
9. PIÈCES DE RECHANGE	62

Deze instructies voor installatie en gebruik zijn bedoeld voor de eigenaar van het waterfilter of de persoon die verantwoordelijk is voor het onderhoud van het waterfilter. Na de installatie van het waterfilter worden deze instructies overhandigd aan de eigenaar van het waterfilter of aan de persoon die verantwoordelijk is voor het onderhoud van het waterfilter. Gefeliciteerd met uw uitstekende keuze!

Doel van het waterfilter:

Het waterfilter is ontworpen voor het reinigen van het water dat gebruikt wordt in stoomgeneratoren. Het filter mag voor geen enkel ander doel worden gebruikt.

Het waterfilter heeft een garantie van 2 jaar. De garantie vervalt indien de apparatuur niet volgens deze handleiding wordt onderhouden en/of de installatie niet volgens deze handleiding is uitgevoerd.

INHOUD

BASISINSTALLATIE VAN NOVA STOOMDOUCHEKOLOM:	9
1. LEVERING	49
1.1. Montageset	49
1.2. Extra filterelement HWF-F-S	49
2. TECHNISCHE GEGEVENS	49
2.1. Afmetingen en gewicht	49
2.2. Bedrijfsomstandigheden	50
3. ALGEMEEN	51
3.1. Symbolen en verklaringen	51
3.2. Informatie over deze instructies voor installatie en gebruik	51
3.3. Garantiebeleid en beperkte aansprakelijkheid	51
3.4. Verantwoordelijkheid van de gebruiker	51
4. GEBRUIK	52
4.1. Gebruik	52
4.2. Structuur	52
5. GEBRUIK EN VEILIGHEID	53
5.1. Geschikt gebruik	53
5.2. Gekwalificeerd personeel	54
5.3. Handelingen na stilstand	55
5.4. Interval voor vervanging	55
5.5. Afvoeren	55
6. HET FILTER INSTALLEREN	55
6.1. Waterkwaliteit	55
6.2. Druk	55
6.3. De materialen selecteren	56
6.4. Het filterpakket openen	56
6.5. De wandbevestiging en de filterkop monteren	56
6.5.1. De wandbevestiging monteren	56
6.5.2. De filterkop installeren	57
6.6. De filterinhoud en de bypass-instellingen bepalen	57
6.7. Het filterelement monteren	58
6.8. Het filterelement vervangen	58
7. ONDERHOUD	59
8. PROBLEMEN OPLOSSEN	60
9. RESERVEONDERDELEN	62

Ensi-asennus Nova höyrysuihkupaneeliin:

Suosittellemme pitämään suodatinpään ohivirtausasetusta asennossa O, jolloin epäpuhtauksia suodattuu parhaiten. Tarkemmat asennusohjeet ja varoitukset suodattimesta löydät tästä ohjekirjasta.

Katso kuvat s.10-11

1. Irrota höyrysuihkupaneeli sähköistä
2. Irrota höyrysuutin kiertämällä vastapäivään. Irrota lasin ruuvien suojatulpat, ja irrota ruuvit. Poista lasi varovasti.
3. Irrota suodattimen kiinnityspelti, ja kiinnitä suodattimen kannatin ruuveilla ja muttereilla kiinnityspeltiin. Suodattimen kannattimen aukkojen tulee osoittaa alaviistoon. Asenna kiinnityspelti takaisin paikoilleen.
4. Irrota syöttövesiletku Höyrygeneraattorista. Letku on kiinni jousiklemmarilla, mikä irtoaa puristamalla.
5. Paina muoviletkun pätkät pistoliittimiin pohjaan asti. Paina silikoniletkut pistoliittimen kierrepuolelle, ja kiristä letkuklemmareilla paikoilleen. Huom! toinen silikoniletku on aiemmassa vaiheessa irrotettu syöttövesiletku. Tarvittaessa lyhennä syöttövesiletku sopivamman mittaiseksi.
6. Pujota suodatinpää suodattimen kannattimeen. Paina muoviletkut suodatinpäässä oleviin pikaliittimiin. Huomaa suodatinpäässä olevat nuolet, jotka kertovat veden kulkusuunnan. Suodattimeen menevä letku tulee syöttöveden puolelta, ja suodattimesta lähtevä letku tulee höyrygeneraattoriin.
7. Kiinnitä Höyrygeneraattorille menevä letku jousiklemmarilla paikoilleen.
8. Kierrä suodatinpatruuna suodattimen kannattimeen.
9. Asenna teknisen tilan lasi ja höyrysuutin takaisin paikoilleen. Huomaa höyrysuuttimen asento.
10. Kytke laite takaisin sähköihin.
11. Aja vettä suodattimen läpi ohjauspaneelin S-07 asetuksen avulla, kunnes vesi valuu höyrysuuttimesta. (tarkemmat ohjeet S-07 toiminnasta Höyrysuihkupaneelin ohjeessa)

Initiala installationen på ångduschpanelen Nova:

Vi rekommenderar att du håller filterhuvudet vid bypassinställning O för att uppnå bästa resultat i filtreringen av orenheter. Mer detaljerade anvisningar för installation och om varningar gällande filtret hittar du i den här hand-boken.

Se bilderna på sidorna 10–11

1. Koppla från strömmen från ångduschpanelen
2. Lösgör ångmunstycket genom att vrida det moturs. Avlägsna skyddspluggarna från glaset skruvar och ta bort skruvarna. Ta försiktigt bort glaset.
3. Avlägsna filtrets fästplåt och fäst filtrets hållare med skruvar och muttrar i fästplåten. Öppningarna i filtrets hållare ska peka snett nedåt. Montera tillbaka fästplåten på sin plats.
4. Lösgör matarvattenslangen från ånggeneratoren. Slangen är fäst med en fjäderklämma som lösgörs genom klämning.
5. Tryck in plastslangsstumparna ända till botten i kontakterna. Tryck på silikonslangarna på kontaktens gängade sida och dra åt dem med slangklämmorna. Obs! den andra silikonslangen är matarvattenslangen som togs bort i föregående steg. Korta vid behov av matarvattenslangen till en lämpligare längd.
6. För in filterhuvudet i filterhållaren. Tryck in plastslangarna i snabbkopplingarna på filterhuvudet. Lägg märke till pilarna på filterhuvudet, vilka indikerar vattenflödets riktning. Slangen till filtret kommer från matarvattensidan, och slangen från filtret går in i ånggeneratoren.
7. Fäst slangen till ånggeneratoren med fjäderklämma.
8. Skruva fast filterpatronen i filterhållaren.
9. Montera tillbaka det tekniska glaset och ångmunstycket. Observera ångmunstyckets position.
10. Anslut strömmen tillbaka till enheten.
11. Kör vatten genom filtret med hjälp av kontrollpanelens inställning S-07, tills vattnet flödar ut ur ångmunstycket. (mer detaljerade instruktioner för S-07-funktionen finns anvisningarna för ångduschpanelen)

Initial installation of Nova steam shower column:

We recommend keeping the filter head at by-pass setting 0 to best filter out impurities. You can find more detailed instructions for installation and warnings regarding the filter in this instruction book.

See figure on pages 10–11.

1. Disconnect the steam shower column from the mains.
2. Remove the steam nozzle by turning it counterclockwise. First, remove the protective caps of the mounting screws of the glass and then remove the screws. Remove the glass carefully.
3. Remove the filter's mounting plate, and fix the filter bracket with screws and bolts onto the mounting plate. The holes of the filter bracket must point diagonally downwards. Put the mounting plate back in its place.
4. Remove the water supply pipe from the steam generator. The pipe is held in place by a spring clamp, which can be removed by pressing it.
5. Press the plastic pipe all the way into the push-in fittings. Press the silicone pipes on the threaded side of the push-in fitting and secure in place with pipe clamps. Note that one of the silicone pipes in the water supply pipe that was taken out previously. If necessary, shorten the water supply pipe to a more suitable size.
6. Place the filter head to the filter bracket. Press the plastic pipes into the quick connectors on the filter head. Note the arrows on the filter head that indicate the direction of the water flow. The pipe leading to the filter comes from the water supply side, and the pipe from the filter leads to the steam generator.
7. Fix in place the pipe leading to the steam generator with a spring clamp.
8. Screw on the filter insert to the filter bracket.
9. Fix the technical space glass and steam nozzle back in place. Note the direction of the steam nozzle.
10. Plug the device back into the mains.
11. Run water through the filter with the S-07 setting on the control panel until water flows out of the steam nozzle. (For more detailed instructions on the operation of S-07, see the Steam nozzle instructions.)

Erstinstallation der Nova-Dampfduschsäule:

Zum besten Herausfiltern von Unreinheiten wird empfohlen, die Bypass-Einstellung 0 des Filterkopfs beizubehalten. Eine detailliertere Anleitung für die Montage und für Warnungen in Bezug auf den Filter finden Sie in dieser Anleitung.

Siehe Abbildung auf den Seiten 10–11.

1. Trennen Sie die Dampfduschsäule vom Stromnetz.
2. Entfernen Sie die Dampfdüse, indem Sie diese gegen den Uhrzeigersinn drehen. Entfernen Sie zuerst die Schutzkappen der Befestigungsschrauben des Glases und nehmen Sie dann die Schrauben heraus. Nehmen Sie das Glas vorsichtig heraus.
3. Entfernen Sie die Montageplatte des Filters und befestigen Sie die Filterhalterung mit Schrauben und Bolzen an der Montageplatte. Die Löcher der Filterhalterung müssen dabei schräg nach unten zeigen. Bringen Sie die Montageplatte wieder an ihrem Platz an.
4. Entfernen Sie den Wasserzulauf vom Dampfgenerator. Der Schlauch wird durch eine Federklemme gehalten, die durch Drücken entfernt werden kann.
5. Drücken Sie den Kunststoffschlauch bis zum Anschlag in die Steckverschraubungen. Drücken Sie die Silikonschläuche auf die Gewindeseite der Steckverschraubung und befestigen Sie diese mit Rohrschellen. Beachten Sie, dass sich einer der Silikonschläuche im Wasserzulauf befindet, der zuvor herausgenommen wurde. Kürzen Sie den Wasserzulauf falls nötig auf eine geeignetere Größe.
6. Setzen Sie den Filterkopf auf die Filterhalterung. Drücken Sie die Kunststoffschläuche in die Schnellkupplungen am Filterkopf. Beachten Sie die Pfeile auf dem Filterkopf, die die Richtung des Wasserflusses angeben. Der Schlauch zum Filter stammt vom Wasserzulauf, und der Schlauch vom Filter führt zum Dampfgenerator.
7. Befestigen Sie den Schlauch zum Dampfgenerator mit einer Federklemme.
8. Schrauben Sie den Filtereinsatz auf die Filterhalterung.
9. Befestigen Sie wieder das Glas für den Technikraum und die Dampfdüse. Beachten Sie die Richtung der Dampfdüse.
10. Schließen Sie das Gerät wieder an das Stromnetz an.
11. Lassen Sie mit der Einstellung S-07 auf dem Bedienfeld Wasser durch den Filter laufen, bis Wasser aus der Dampfdüse fließt. (Ausführlichere Anweisungen zum Betrieb von S-07 finden Sie in der Dampfdüsen-Anleitung.)

Instalación inicial de la columna de ducha de vapor Nova:

Le recomendamos mantener el cabezal del filtro en el ajuste de desviación 0 para filtrar mejor las impurezas. Puede ver instrucciones más detalladas para la instalación y advertencias relacionadas con el filtro en este libro de instrucciones.

Consulte la figura en las páginas 10-11.

1. Desconecte la columna de ducha de vapor de la red eléctrica.
2. Retire la boquilla de vapor girándola en sentido contrario a las agujas del reloj. En primer lugar, retire las tapas protectoras de los tornillos de montaje del vidrio y luego retire los tornillos. Retire el vidrio con cuidado.
3. Retire la placa de montaje del filtro y fije el soporte del filtro con tornillos y pernos a la placa de montaje. Los orificios del soporte del filtro deben apuntar en diagonal hacia abajo. Vuelva a colocar la placa de montaje en su lugar.
4. Retire el tubo de suministro de agua del generador de vapor. El tubo se mantiene en su lugar mediante una abrazadera de resorte, que se puede retirar presionándola.
5. Presione el tubo de plástico hasta el fondo en los racores. Presione los tubos de silicona en el lado roscado del racor y fíjelos en su lugar con abrazaderas para tubos. Tenga en cuenta que antes se ha retirado uno de los tubos de silicona del tubo de suministro de agua. Si es necesario, acorte el tubo de suministro de agua a un tamaño más adecuado.
6. Coloque el cabezal del filtro en el soporte del filtro. Presione los tubos de plástico en los conectores rápidos del cabezal del filtro. Observe las flechas en el cabezal del filtro que indican la dirección del flujo de agua. El tubo que conduce al filtro viene del lado del suministro de agua y el tubo del filtro conduce al generador de vapor.
7. Fije en su lugar el tubo que conduce al generador de vapor con una abrazadera de resorte.
8. Atornille el filtro al soporte del filtro.
9. Vuelva a colocar el vidrio del espacio técnico y la boquilla de vapor en su lugar. Observe la dirección de la boquilla de vapor.
10. Vuelva a enchufar el dispositivo a la red eléctrica.
11. Deje correr agua por el filtro con la configuración S-07 en el panel de control hasta que salga agua por la boquilla de vapor. (Para obtener instrucciones más detalladas sobre el funcionamiento de la configuración S-07, consulte las instrucciones de la boquilla de vapor).

Prima installazione della colonna doccia a vapore Nova:

Si consiglia di mantenere la testa del filtro con l'impostazione di by-pass 0 per filtrare meglio le impurità. Nel presente manuale di istruzioni sono disponibili istruzioni più dettagliate per l'installazione e le avvertenze relative al filtro.

Si vedano le figure a pagina 10 e 11.

1. Scollegare la colonna doccia a vapore dalla presa di corrente.
2. Rimuovere il becco vapore ruotandolo in senso antiorario. Per prima cosa, rimuovere i cappucci protettivi dalle viti di montaggio del vetro e poi rimuovere le viti. Rimuovere il vetro con cautela.
3. Rimuovere la piastra di montaggio del filtro e fissare la staffa del filtro con viti e bulloni sulla piastra di montaggio. I fori della staffa del filtro devono essere rivolti diagonalmente verso il basso. Ricollocare la piastra di montaggio in posizione.
4. Rimuovere il tubo di alimentazione dell'acqua dal generatore di vapore. Il tubo è tenuto in posizione da un morsetto a molla che può essere rimosso premendolo.
5. Spingere il tubo di plastica fino in fondo all'interno dei raccordi a innesto rapido. Spingere i tubi in silicone lungo il lato filettato del raccordo a innesto rapido e fissarli in posizione con morsetti per tubo. Si noti che uno dei tubi in silicone all'interno del tubo di alimentazione dell'acqua è stato rimosso in precedenza. Se necessario, accorciare il tubo di alimentazione dell'acqua.
6. Posizionare la testa del filtro sulla staffa del filtro. Spingere i tubi di plastica all'interno dei connettori rapidi sulla testa del filtro. Fare attenzione alle frecce sulla testa del filtro che indicano la direzione del flusso d'acqua. Il tubo che arriva al filtro proviene dall'erogatore d'acqua e il tubo che proviene dal filtro conduce al generatore di vapore.
7. Fissare il tubo che porta al generatore di vapore con un morsetto a molla.
8. Posizionare la testa del filtro sulla staffa del filtro.
9. Ricollocare in posizione il vetro del vano tecnico e il becco vapore. Individuare la direzione del becco vapore.
10. Ricollegare il dispositivo alla presa di corrente.
11. Per far scorrere l'acqua nel filtro, selezionare l'impostazione S-07 sul pannello di controllo, finché l'acqua non fuoriesce dal becco vapore. (Per istruzioni più dettagliate sul funzionamento dell'impostazione S-07, si vedano le istruzioni del becco vapore.)

Installation de la colonne de douche à vapeur Nova :

Nous vous recommandons de conserver le paramètre 0 du by-pass pour la tête de filtre afin de filtrer les impuretés. Vous trouverez des instructions plus détaillées sur l'installation du filtre et les avertissements associés dans ce manuel d'instruction.

Voir les figures des pages 10-11.

1. Débranchez la colonne de douche à vapeur du secteur.
2. Retirez la buse vapeur en la tournant dans le sens inverse des aiguilles d'une montre. Retirez d'abord les capuchons de protection des vis de montage de la vitre, puis retirez les vis. Retirez la vitre avec précaution.
3. Retirez la plaque de montage du filtre et fixez le support du filtre à l'aide de vis et de boulons sur la plaque de montage. Les trous du support du filtre doivent être orientés vers le bas, en diagonale. Remettez la plaque de montage à sa place.
4. Retirez le tuyau d'alimentation en eau du générateur de vapeur. Le tuyau est maintenu en place par une pince à ressort qui peut être retirée en appuyant dessus.
5. Enfoncez le tuyau en plastique jusqu'au bout des raccords. Appuyez sur les tuyaux en silicone sur le côté fileté du raccord instantané et fixez-les avec des colliers de serrage. Notez que l'un des tuyaux en silicone se trouve dans le tuyau d'alimentation en eau qui a été retiré précédemment. Si besoin, raccourcissez le tuyau d'alimentation en eau.
6. Placez la tête du filtre sur le support du filtre. Enfoncez les tuyaux en plastique dans les raccords rapides de la tête du filtre. Notez les flèches sur la tête du filtre qui indiquent le sens de l'écoulement de l'eau. Le tuyau menant au filtre vient du côté de l'alimentation en eau, et le tuyau du filtre mène au générateur de vapeur.
7. Verrouillez le tuyau menant au générateur de vapeur à l'aide d'une pince à ressort.
8. Vissez la cartouche filtrante sur le support du filtre.
9. Remettez en place la vitre de l'espace technique et la buse vapeur. Notez la direction de la buse de vapeur.
10. Rebranchez l'appareil sur le secteur.
11. Faites couler l'eau à travers le filtre avec le réglage S-07 du panneau de commande jusqu'à ce que l'eau s'écoule de la buse à vapeur (pour des instructions plus détaillées sur le fonctionnement du réglage S-07, reportez-vous aux instructions de la buse à vapeur).

Basisinstallatie van Nova stoomdouche kolom:

Wij raden aan om de filterkop op bypass-instelling 0 te houden om de onzuiverheden zo goed mogelijk uit te filteren. Gedetailleerdere instructies voor de installatie en waarschuwingen met betrekking tot het filter vindt u in dit instructieboek.

Zie figuur op pagina's 10-11.

1. Haal de stekker van de stoomdouche kolom uit het stopcontact.
2. Verwijder het stoompijpje door het tegen de klok in te draaien. Verwijder eerst de beschermkapjes van de bevestigingsschroeven van het glas en verwijder vervolgens de schroeven. Verwijder het glas voorzichtig.
3. Verwijder de montageplaat van het filter en bevestig de filterbeugel met schroeven en bouten op de montageplaat. De gaten van de filterbeugel moeten schuin naar beneden gericht zijn. Plaats de montageplaat terug op zijn plaats.
4. Verwijder de watertoevoerleiding van de stoomgenerator. De leiding wordt op zijn plaats gehouden door een veerklem, die kan worden losgemaakt door erop te drukken.
5. Druk de kunststof leiding helemaal in de insteekfitting. Druk de siliconen leidingen op de schroefdraadzijde van de insteekfitting en zet ze vast met leidingklemmen. Let op: één van de siliconen leidingen in de watertoevoerleiding was eerder losgemaakt. Kort de watertoevoerleiding indien nodig in tot een passende lengte.
6. Plaats de filterkop in de filterbeugel. Druk de kunststof leidingen in de snelkoppelingen op de filterkop. Let op de pijlen op de filterkop: deze geven de doorstroomrichting van het water aan. De leiding die naar het filter leidt, komt van de watertoevoorzijde. De leiding van het filter leidt naar de stoomgenerator.
7. Zet de leiding naar de stoomgenerator vast met een veerklem.
8. Plaats het filterelement in de filterbeugel.
9. Plaats het glas van de technische ruimte en het stoompijpje weer terug. Let op de richting van het stoompijpje.
10. Steek de stekker weer in het stopcontact.
11. Laat water door het filter lopen met de instelling S-07 op het bedieningspaneel, totdat er water uit het stoompijpje stroomt. (Raadpleeg de instructies voor het stoompijpje voor meer gedetailleerde instructies over de bediening van S-07.)

1.-2.

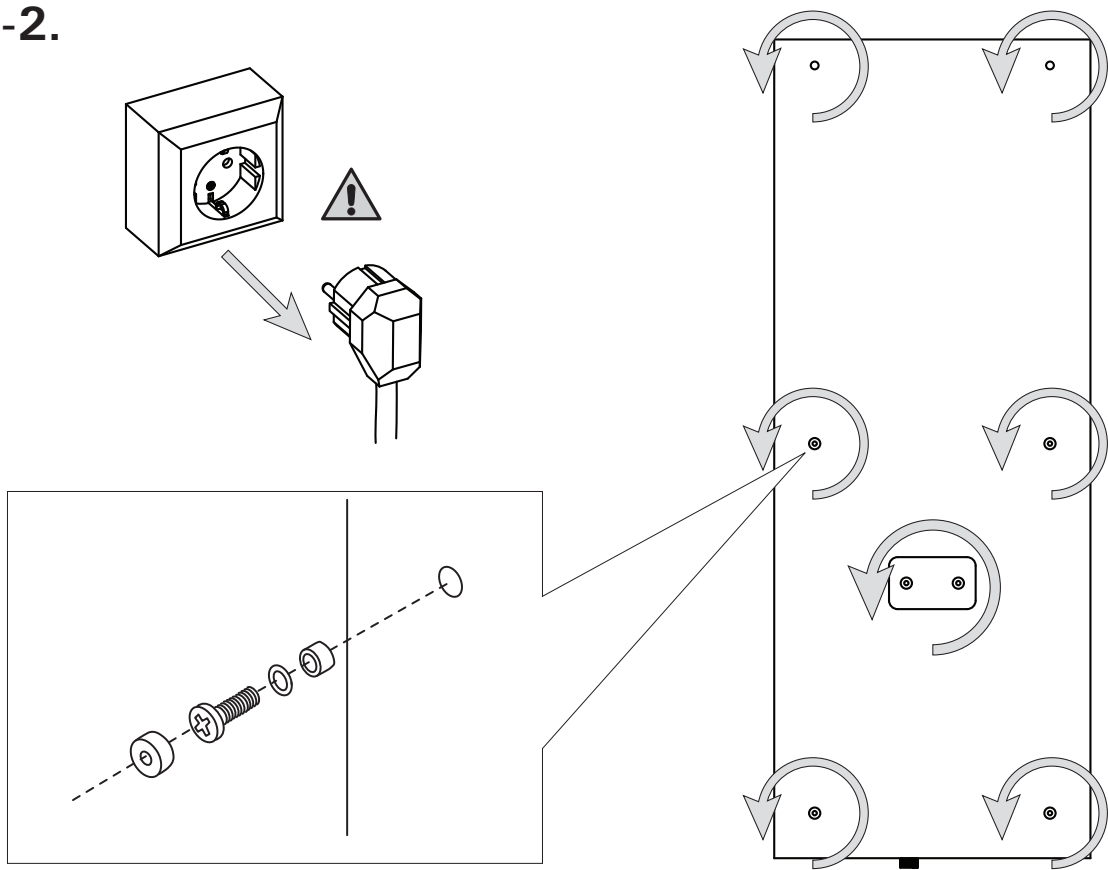

3.

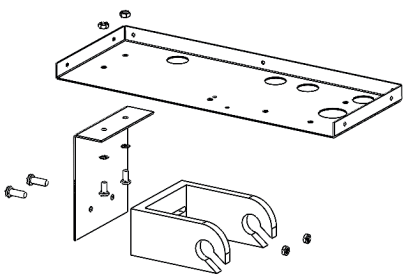

4.

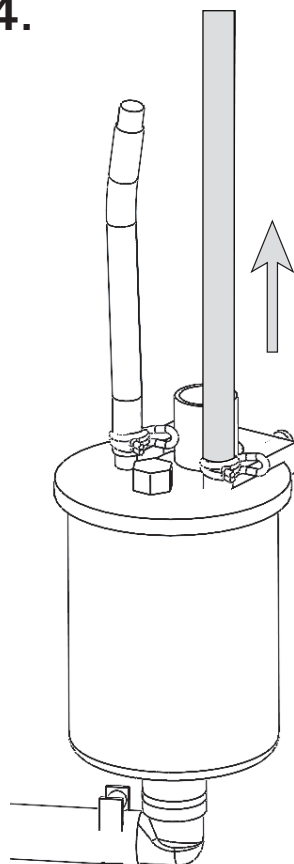

5.

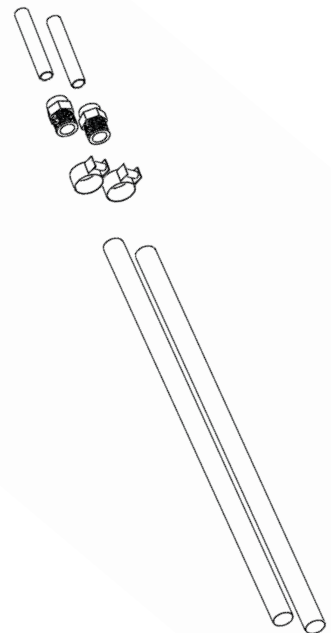

6.

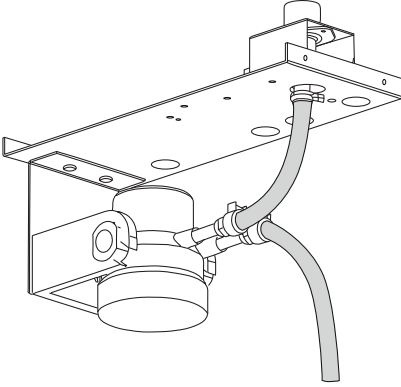

7.

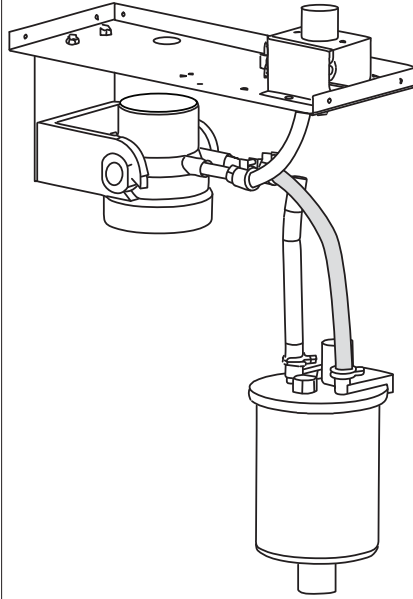

8.

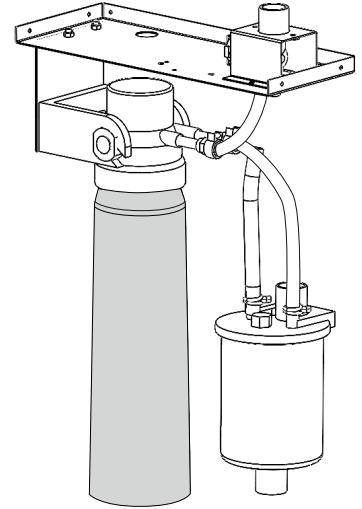

9.

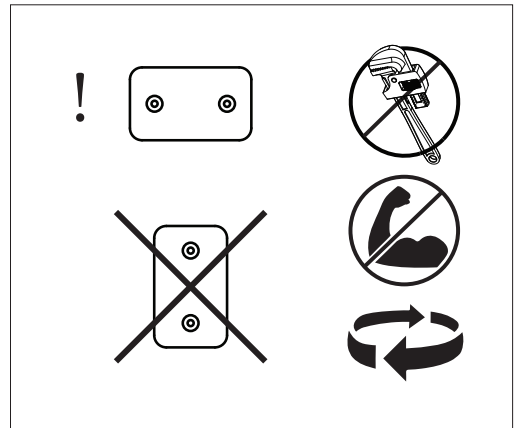
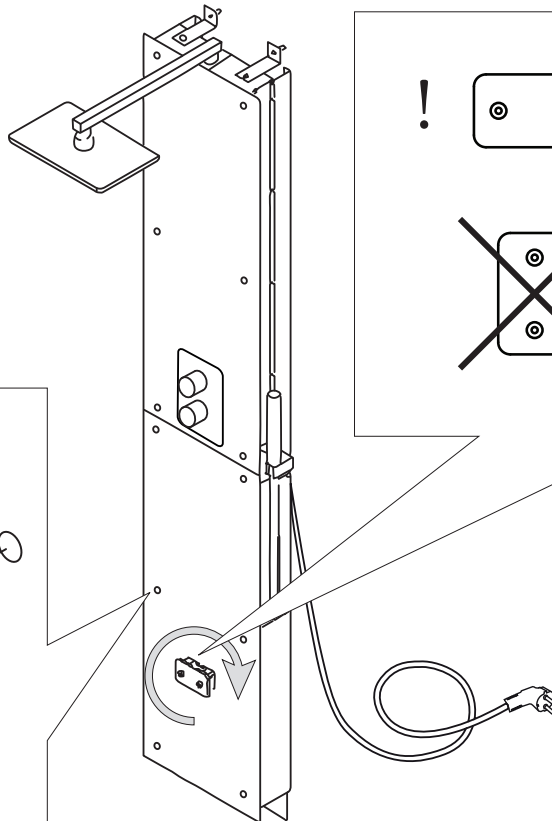
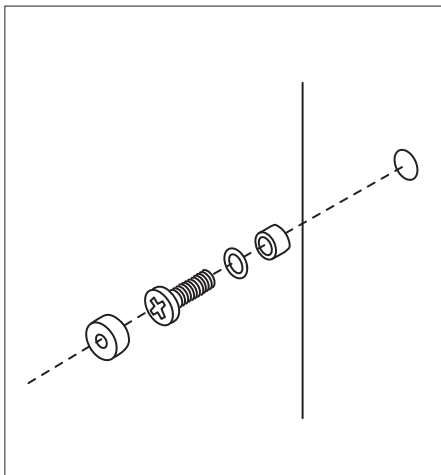

1. TOIMITUS

1.1. Asennussarja

Asennussarja koostuu seuraavista osista (ks. kuva 1)

- Suodatinpää (1) sisäkierteellä suodatinpanoksen (3) liittämiseksi. Aquastopvedenpysäytin ja takaiskuventtiili on asennettu suodatinpäähän.
- Seinäkiinnike (2) suodatinpanoksen kiinnittämiseksi.
- Suodatinpanos (3) hygieenisellä suojakorkilla ja suodatinpäähän istuvalla ulkokierteellä.
- Letkut, kiinnitystarvikkeet ja liittimet (4).
- Asennus- ja käyttöohjeet (5).

Hygieniasyistä kaikki osat on kääritty suojakalvoon.

1.2. Varasuodatinpanos HWF-F-S

Varasuodatinpakkaus pitää sisällään suojakalvoon käärityn varasuodatinpanoksen suojakorkilla sekä asennus- ja käyttöohjeen.

1. LEVERANS

1.1. Monteringsatts

Monteringsattsen består av följande delar (se bild 1)

- Filterhuvud (1) med invändig gänga för anslutning av filterpatronen (3). Aquastop vattenstopparen och backventilen är monterade på filterhuvudet.
- Väggfäste (2) för fästning av filterpatronen.
- Filterinlägg (3) med hygieniskt skyddslock och utvändig gänga som passar på filterhuvudet.
- Slangar, fästansordningar och kopplingar (4).
- Monterings- och bruksanvisningar (5).

Av Av hygienskal är alla delar invirade i skyddsfilm.

1.2. Reservfilterinlägg HWF-F-S

Reservfilterförpackningen innehåller ett reservfilterinlägg med skyddslock, som är invirad i skyddsfilm samt monterings- och bruksanvisning.

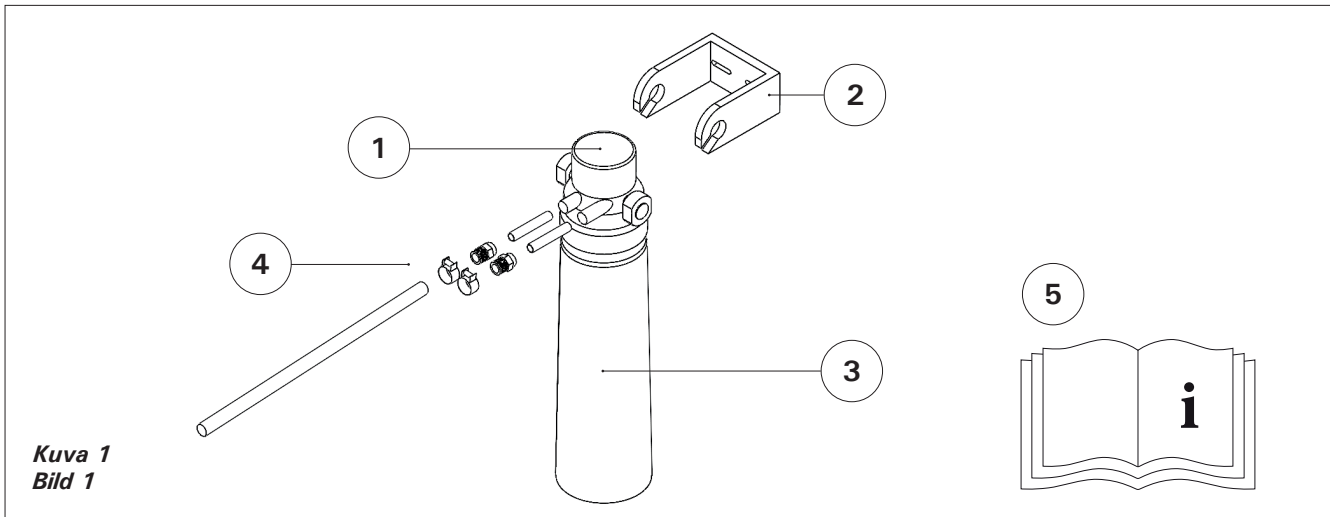

2. TEKNISSET TIEDOT

2.1 Mitat ja paino

HWF01S		S
Kokonaiskorkeus ilman seinäkiinnikettä (A) Total höjd utan väggfäste (A)	mm	360
Kokonaiskorkeus seinäkiinnikkeellä (B) Total höjd med väggfäste (B)	mm	385
Korkeus kiinnityspisteeseen (C) Höjd från fästpunkt (C)	mm	306
Vaadittava käyttöetäisyys lattiasta (D) Avstånd som krävs från golvet för användning (D)	mm	65
Asennusleveys (E) Installationsbredd (E)	mm	95
Suodatinpatruuna Ø (F) Filterinläggets diameter (F)	mm	88
Suodattimen paino, kuiva (noin) Filtervikt, torr (cirka)	kg	0,9
Suodattimen paino, märkä (noin) Filtervikt, våt (cirka)	kg	1,5

2. TEKNISKA DATA

2.1 Dimensioner och vikt

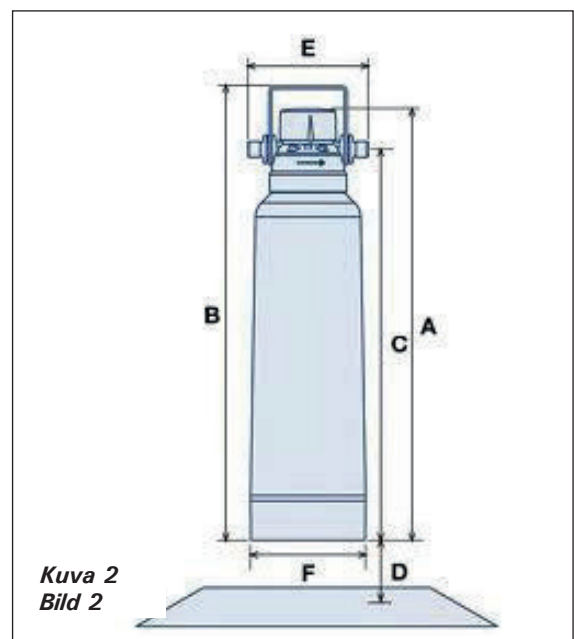

2.2. Käyttöolosuhteet

2.2. Driftförhållanden

HWF01S		S
Liitin (sisääntulo/ulostulo) Kontakt (inlopp/utlopp)		8 mm
Nominaali virtaus Nominellt flöde	L/h	60
Käyttö-/ työpaine Drifttryck	bar	2 - 6
Sisääntuloveden paine Inkommande vattentryck	bar	> 1,2
Painehäviö, 30 L/h ¹ Tryckförlust, 30 L/h ¹	bar	0,10
Painehäviö, 60 L/h ¹ Tryckförlust, 60 L/h ¹	bar	0,15
Painehäviö, 180 L/h ¹ Tryckförlust, 180 L/h ¹	bar	0,60
Veden lämpötila, min./max. Vattentemperatur, min./max.	°C	+4 / +30
Ympäröivä lämpötila, min./max. Omgivningstemperatur, min./max.	°C	+4 / +60
Lämpötila varastoinnin tai kuljetuksen aikana, min./max. Temperatur vid lagring eller transport, min./max.	°C	-20 / +40
Tilavuus (bed volume) Bäddvolym	L	0,70
Asennus- ja käyttöasento Position för installation och användning		pysty- tai vaaka-asento Vertikal eller horisontell position
Keskimääräinen suodatuskapasiteetti: 10 d°H, höyrykehitin ² Genomsnittlig filtreringskapacitet: 10 d°H, ånggenerator ²	L	~700
Klooripitoisuuden vähennys EN 14898:2006 osion 5.5.2 mukaan Klorminskning i enlighet med EN 14898:2006, avsnitt 5.5.2	Luokka Klass	1

¹ ohivirtausasetuksella "2" ja letku sekä sisään- että ulostulossa on 1,5 m DN8

¹ Med bypassinställning "2" och en slang om 1,5 m DN8 både vid inloppet och utloppet

² todellinen kapasiteetti voi käytössä olla korkeampi tai matalampi kuin taulukossa mainittu arvo. Kapasiteetti riippuu sisääntuloveden laadusta, virtausnopeudesta, sisääntuloveden paineesta sekä virtauksen yhtäjaksoisuudesta. Karbonaattikovuuden alentaminen saavutetaan EN 14898:2006 osion 5.5.5 mukaan mainituilla kapasiteeteilla.

² Den faktiska kapaciteten under användningen kan vara högre eller lägre än det angivna värdet i tabellen. Kapaciteten varierar efter kvaliteten på det inkommande vattnet, flödeshastigheten, det inkommande vattentrycket och flödets enhetlighet. Minskningen av karbonathårdhet kan uppnås i enlighet med EN 14898:2006, avsnitt 5.5.5 vid de specificerade kapaciteterna.

3. YLEISTÄ

3.1. Symbolien selitykset

Tämän asennus- ja käyttöohjeen varoitukset ja turvallisuusohjeet ovat merkitty symboleilla. Nämä ohjeet alkavat merkikisanalla, joka ilmaisee riskin vakaavuutta. Tutustu ohjeisiin ja seuraa niitä huolellisesti. Näin vältät onnettomuudet ja omaisuusvahingot.



VAROITUS! osoittaa mahdollista vaaratilannetta joka voi aiheuttaa terveystarpeiden, ellei sitä ehkäistä.



HUOMIO! osoittaa mahdollista vaaratilannetta joka voi aiheuttaa vahinkoa omaisuudelle, ellei sitä ehkäistä.

TIEDOKSI! Tuo esiin hyödyllisiä vinkkejä, suosituksia sekä tietoa, jotta tuotteen käyttö on mahdollisimman tehokasta sekä ongelmattomaa.

3.2. Tietoja tästä asennus- ja käyttöohjeesta

Asennus- ja käyttöohje antaa ohjeet suodatinjärjestelmän oikealle asennukselle ja käytölle. Ohjeen informaatiota ja ohjeessa määrättyjä suosituksia täytyy noudattaa. Varmista, että asennus täyttää sovellettavat kansalliset ja paikalliset määräykset. Noudata kansallisia ja paikallisia määräyksiä hävittäessä käytettyjä suodatintuotteita. Jokaisen henkilön, joka käsittelee ja käyttää suodatinjärjestelmää on luettava asennus- ja käyttöohje kokonaan, ennen kuin aloittaa työskentelyn suodatinjärjestelmän kanssa.

3.3. Takuuehdot ja rajoitettu vastuu

Kaikki tämän asennus- ja käyttöohjeen tiedot ja informaatio on valmisteltu olemassa olevien asetusten ja vaatimusten puitteissa, viimeisin teknologia huomioiden.

Suodatinpanoksella on 2 vuoden takuu.

Harvia ei vastaa ensi- tai toissijaisista vahingoista jotka johtuvat:

- siitä ettei asennus- ja käyttöohjetta ole noudatettu
- väärinkäytöstä
- sopimattomasta tai vääränlaisesta asennuksesta
- sopimattomasta käytöstä
- luvattomista muutoksista
- teknisistä muutoksista
- ei tyyppihyväksytyjen komponenttien käytöstä

3.4. Käyttäjän vastuu

- Asennus- ja käyttöohje on pidettävä suodatusjärjestelmän välittömässä läheisyydessä ja sen täytyy olla suodatusjärjestelmää käyttävien henkilöiden käytettävissä milloin tahansa.
- Suodatinjärjestelmää saa käyttää ainoastaan sen ollessa virheettömässä ja turvallisessa kunnossa.
- Asennus- ja käyttöohjetta tulee noudattaa tarkasti.

3. ALLMÄNT

3.1. Symboler och förklaringar

Varningarna och säkerhetsanvisningarna i denna installations- och bruksanvisning är markerade med symboler. Dessa viktiga anvisningar börjar med ett nyckelord som signalerar nivån på risken i fråga. Läs anvisningarna och följ dem noggrant för att undvika olyckor och egendomsskador.



WARNING! signalerar en potentiell fara som kan orsaka en hälsorisk om den inte förebyggs.



OBSERVERA! signalerar en potentiell fara som kan orsaka egendomsskador om den inte förebyggs.

BRA ATT VETA! inkluderar användbara tips, rekommendationer och information med vilka du kan använda produkten effektivt som möjligt och utan problem.

3.2. Information om denna monterings- och bruksanvisning

Denna monterings- och bruksanvisning visar hur du installerar och använder filtersystemet på rätt sätt. Informationen och rekommendationerna i anvisningarna måste följas. Kontrollera att installationen uppfyller relevanta nationella och lokala krav. Följ nationella och lokala bestämmelser vid bortskaffning av förbrukade filter. Varje person som hantlar och använder filtersystemet måste läsa installations- och bruksanvisningen i sin helhet innan de inleder arbete på filtersystemet.

3.3. Garantipolicy och ansvarsbegränsning

All information i denna installations- och bruksanvisning har utarbetats med hänsyn till befintliga bestämmelser och krav med den senaste tekniken.

Filterinlägget har en 2 års garanti.

Harvia har inte ansvar för primära eller sekundära skador orsakade av:

- underlåtenhet att följa monterings- och bruksanvisningen
- felaktig användning
- olämplig eller felaktig installation
- olämplig användning
- icke-auktorerade modifieringar
- tekniska modifieringar
- användning av komponenter som inte är typgodkända

3.4. Användarens ansvar

- Installations- och bruksanvisningen ska förvaras i den omedelbara närheten av filtersystemet och den måste finnas tillgänglig för alla personer som någonsin använder filtersystemet.
- Filtersystemet får endast användas när det är defektfritt, och under säkra förhållanden.
- Monterings- och bruksanvisningen måste följas noggrant.

4. KÄYTTÖ

4.1. Käyttö

Suodatinpanoksia käytetään pehmentämään kylmää vesijohtovettä. Ne vähentävät vesijohtoveden kalkkipitoisuutta sekä madaltavat karbonaattikovuutta, mikä suojelee höyrykehittintä haitallisilta kalkkiker-tymiltä.

4.2. Rakenne

Vesijohtovesi (A) virtaa suodatinpanokseen (ks. kuva 3). Hiukkaset poistetaan osan (E) esisuodatamisessa, kun taas aktiivihiihi poistaa vedestä epämiellyttävät hajut ja maut, kuten kloorin. Tämän jälkeen vedestä poistetaan kalkki ionivaihtimilla (F), vesi käsitellään aktiivihieillä (G) ja suodatetaan (H).

Suodatinjärjestelmään on integroitu ohivirtausmekanismi, joka estää hiilihapon poistamisen määritystä vesimäärästä. Tämä ohivirtausvesi johdetaan ainoastaan aktiivihieiden (G) sekä hiukkassuodattimen (H) läpi. Ulostulossa (D) ionivaihdettu vesi ja ohivirtausvesi sekoittuvat jälleen.

Kun suodatinpään ohivirtausastetukset määritellään oikein käytettävän veden kovuuden ja käyttömäärän perusteella, välittyy suodattimesta laitteeseen vettä, jonka laatu on optimaalista.

- A. Vesilähteestä tulevan veden sisäänotto
- B. Ohivirtausveden virtaus
- C. Suodatinpään ohivirtausasetus
- D. Suodatetun veden ulostulo
- E. Esisuodatus (hiukkassuodatin, aktiivihiihi)
- F. Ionivaihtimet kalkinpoistoon
- G. Aktiivihieilisuodatus; suodattaa myös ohivirtausveden
- H. Hiukkasten suodatus; suodattaa myös ohivirtausveden

4. ANVÄNDNING

4.1. Användning

Filterinläggen används till att avhärda kallt kranvat-ten. De minskar kranvattnets kalkhalt och karbonat-hårdhet, vilket skyddar ånggeneratoren från skadlig ackumulering av kalk.

4.2. Struktur

Kranvatten (A) flödar in i filterinlägget (se bild 3). Partiklarna avlägsnas i förfiltreringen i del (E), medan aktivt kol avlägsnar obehagliga lukter och smaker, såsom klor, från vattnet. Därefter avlägsnas kalk från vattnet med jonbytare (F) och vattnet be-handlas med aktivt kol (G) och filtreras (H).

Filtersystemet har en integrerad bypassmekanism som stoppar kolsyra från att avlägsnas i en specifi-cerad vattenvolym. Detta bypassvatten leds endast genom det aktiva kolet (G) och partikelfiltret (H). Det jonbytta vattnet och bypassvattnet blandas vid utloppet (D).

När filterhuvudets bypassinställningar definieras korrekt på basis av hårdheten och volymen på vatt-net som används, kommer filtret att tillhandahålla utrustningen med vatten av optimal kvalitet.

- A. Vatteninloppet från vattenkällan
- B. Bypassvattenflöde
- C. Filterhuvudets bypassinställning
- D. Utlopp för filtrerat vatten
- E. Förfiltrering (partikelfilter, aktivt kol)
- F. Jonbytare för kalkborttagning
- G. Filtrering med aktivt kol, filtrerar dessutom bypassvattnet
- H. Partikelfiltrering, filtrerar dessutom bypassvattnet

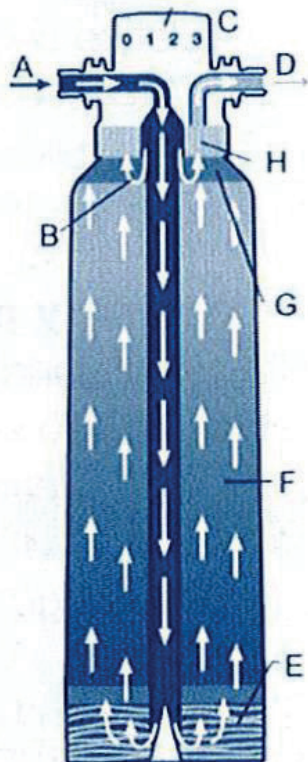

Kuva 3
Bild 3

5. KÄYTTÖ JA TURVALLISUUS

Tämä osio tarjoaa yleiskatsauksen koskien kaikkia tärkeitä turvallisuuden ja toiminnan näkökohtia turvallisen ja ongelmattoman käytön turvaamiseksi. Vaikka kaikkia varotoimenpiteitä noudatetaan, sisältää jokainen tuote tästä huolimatta joitakin riskejä, etenkin mikäli tapahtuu käyttövirheitä tai virheelistä käsittelyä. Takuu täyttyy vain, jos tässä ohjeessa annettuja asennus- ja käyttöohjeita on täysin noudatettu.

5.1. Asianmukainen käyttö

Suodatinjärjestelmä on suunniteltu ainoastaan maldaltamaan kylmän juomaveden kalkkipitoisuutta sekä poistamaan epämiellyttäviä hajuja, makuja sekä hiukkasia, joita juomavedessä voi esiintyä. Suodatin on suunniteltu ja valmistettu yksinomaan oikeanlaiseen, tässä asennus- ja käyttöoppaassa kuvattuun käyttöön. Kaikki muunlainen käyttö katsotaan sopimattomaksi.



VAROITUS!

- Suodatinjärjestelmän tulovetenä saa käyttää ainoastaan kylmää, juomaveden laadun omaavaa vettä. Väärinkäyttö, kuten esim. suodattimen käyttö muulla kuin juomaveden laatuvaatimukset täyttävällä vedellä, aiheuttaa terveysriskin. Tämä voi olla mikrobiologinen riski, mikäli tulovedessä on mikrobeja. Terveysriskin voivat myös aiheuttaa tuloveden korkeat raskasmetallipitoisuudet tai orgaaniset epäpuhtaudet.
- Juomaveden laadun takaamiseksi ja suojeumiseksi tulee suodatinjärjestelmän huollossa ja muissa töissä noudattaa kansallisia ja paikallisia määräyksiä.
- Mikäli vesihuollon viranomaiset tai toiminnanharjoittaja antaa määräyksen keittää hanavesi ennen käyttöä, esim. mikrobikontaminaation vuoksi, koskee tämä toimenpide myös suodatettua vettä. Kun viranomaiset ilmoittavat ettei veden keittäminen enää ole tarpeellista, on suodatinpatruuna vaihdettava ja järjestelmä, mukaan lukien liitännät ja letkut, puhdistettava huolellisesti. Väärinkäyttö voi vaarantaa terveytesi.
- Sisäänrakennettuna suodatinpään on takaiskuventtiili (hyväksytty DIN EN 13959). Jos suodatinjärjestelmää käytetään laitteisiin (kuten suurkeittiökoneisiin), jotka kontaminaatiovaaran vuoksi vaativat erityisiä turvayksiköitä, tulee asianmukaiset turvayksiköt asentaa tämän sisäänrakennetun takaiskuventtiilin lisäksi.
- Suodatinjärjestelmä tulee irroittaa tulovesilähteestä, ennen vedenjakelujärjestelmän huoltotöiden aloittamista. Huuhdo vesiputki huolellisesti ennen suodatinjärjestelmän kytkemistä.
- Ennen minkään työn aloittamista irrota kaikki virtalähteet kaikista järjestelmään liitetyistä laitteista.

5. ANVÄNDNING OCH SÄKERHET

I det här avsnittet ges en översikt över alla frågor förknippade med säkerhet och drift för att säkerställa säker och problemfri användning. Även då alla säkerhetsåtgärder vidtas, omfattar alla produkter en viss risk, särskilt om produkten används eller hanteras felaktigt. Garantin gäller endast om denna installations- och bruksanvisning har följts i sin helhet.

5.1. Lämplig användning

Filtersystemet har endast utformats för att minska kalkhalten i kallt dricksvatten och för att avlägsna obehagliga lukter, smaker och partiklar, som kan finnas i dricksvattnet. Filtret har utformats och producerats enkom för lämplig användning, såsom beskrivs i denna installations- och bruksanvisning. All annan användning anses olämplig.



VARNING!

- I filtersystemet får endast kallt vatten av drickbar kvalitet används som inkommande vatten. Otillbörlig användning, såsom att använda filtret med vatten som inte uppfyller kraven för drickbart vatten, utgör en hälsorisk. Detta kan utgöra en mikrobiologisk risk, om det inkommande vattnet innehåller mikrober. En hög halt av tunga metaller eller organiska orenheter i vattnet kan också utgöra en hälsorisk.
- För att säkerställa och skydda kvaliteten på dricksvattnet, måste nationella och lokala bestämmelser följas i underhållet och andra arbeten som utförs i filtersystemet.
- Om vattenförsörjningsmyndigheterna eller serviceleverantörerna på grund av mikrobiell kontaminering eller en liknande orsak beordrar användarna att koka kranvattnet före användning, gäller det även filtrerat vatten. När myndigheterna meddelar att det inte längre är nödvändigt att koka vattnet, måste filterinlägget bytas ut och systemet rengöras noggrant, inklusive kontakter och slangar. Felaktig användning äventyrar din hälsa.
- Filterhuvudet omfattar en backflödesspär (DIN EN 13959-godkänd). Om filtersystemet används i utrustning (såsom industriell köksutrustning) som kräver särskilda säkerhetsenheter, måste tillämpliga säkerhetsenheter installeras utöver denna integrerade backflödesspär.
- Avlägsna filtersystemet från källan för inkommande vatten innan du inleder underhållsarbete på vattenförsörjningssystemet. Skölj vattenledningen noggrant, koppla bort alla enheter anslutna till systemet från alla strömkällor.
- Innan du inleder något som helst arbete, ska du avlägsna alla strömkällor från alla enheter som är kopplade till systemet.

**HUOMIO!**

- Järjestelmän vääränlainen asennus voi aiheuttaa vahinkoa omaisuudelle. Noudata kansallisia ja paikallisia asennusmääräyksiä, hygieniasuosituksia ja teknisiä standardeja juomaveden suojelemiseksi.
- Luvattomien muutoksien tekeminen suodatinjärjestelmään tai tekniset muutokset ovat kiellettyjä.
- Mekaaninen vaurio suodatinjärjestelmässä mitätöi takuun.
- Sulkuventtiili on asennettava suodatinjärjestelmän syöttöön (ei sisälly toimitukseen).
- Mikäli tuotetta on säilytetty alle 0 °C lämpötilassa, tulee sitä säilyttää pakkauksessa asennuslämpötilassa vähintään 24 tunnin ajan ennen käsittelyä ja toimenpiteitä.
- Järjestelmä ei saa joutua kosketuksiin kemikaalien, liuottimien tai höyryjen kanssa.
- Asennuspaikka on suojattava jäätymiseltä ja suoralta tai välilliseltä auringon valolta

TIEDOKSI!

- Suodatinjärjestelmä on hygientestattu DIN 18879-1 osio 7.4:n mukaisesti. Materiaalit on valittu DIN 18879-1 ja EN 14898 vaatimusten mukaisesti. Järjestelmän puristusvastus noudattaa DIN 18879-1 vaatimuksia.
- Suodatinpään on sisäänrakennettuna tyyppitestattu, DIN EN 13959 vaatimusten mukainen takaiskuventtiili.
- Suodatettu juomavesi vastaa EN 1717, nestekategoria 2 vaatimuksia.
- Puhdista ja poista kalkki laitteesta, esim. höyrykehittimestä, ennen sen asentamista suodatinjärjestelmään ensimmäistä kertaa.
- Suodatin sisältää pieniä määriä hopeaa suojaksi mikrobiologista kasvua vastaan. Tästä johtuen veteen saattaa tulla pieniä määriä hopeaa. Hopeapitoisuudet ovat harmittomia ja jäävät alle Maailman terveysjärjestön (WHO) suositusten.

5.2. Pätevä henkilöstö

Vain ammattitaitoinen ja pätevä henkilöstö saa asentaa, käyttää ja huoltaa suodatinjärjestelmää.

- Ammattitaitoinen henkilöstö: on saanut koulutuksen heille kuuluvista tehtävistä ja mahdollisista riskeistä, joita väärinkäyttö voi aiheuttaa.
- Pätevä henkilöstö: kykenevät ammattillisen koulutuksensa, taitonsa ja kokemuksensa, sekä lainsäädäntöön liittyvien säännösten asiantuntemuksensa ansiosta käyttämään ja huoltamaan suodatinjärjestelmää.

**OBSERVERA!**

- Felaktig installation av systemet kan orsaka egendomsskador. Skydda dricksvattnet genom att följa nationella och lokala bestämmelser gällande installation, hygienrekommendationer och tekniska standarder.
- Icke-auktoriserade modifieringar och tekniska ändringar i filtersystemet är förbjudna.
- Mekaniska skador i filtersystemet ogiltigförklarar garantin.
- Stoppventilen måste installeras i inloppet till filtersystemet (ingår ej i leveransen).
- Om produkten har lagrats i temperaturer under 0 °C, måste den förvaras i förpackningen i installationstemperaturen i minst 24 timmar innan den hanteras.
- Systemet får inte komma i kontakt med kemikalier, lösningsmedel eller ångor.
- Installationsplatsen måste vara skyddad från såväl frost som direkt och indirekt solljus.

BRA ATT VETA!

- Filtersystemet har hygientestats i enlighet med DIN 18879-1, avsnitt 7.4. Materialen har valts ut i enlighet med kraven i DIN 18879-1 och EN 14898. Tryckmotståndet i systemet är i enlighet med DIN 18879-1.
- Filterhuvudet omfattar en tyyptestad backflödesspärri i enlighet med DIN EN 13959.
- Filtrerat dricksvatten i enlighet med EN 1717, vätskekategori 2.
- Rengör och avlägsna kalk från utrustningen, såsom ånggeneratorn, innan du ansluter den till filtersystemet för första gången.
- Filtret innehåller små mängder silver för att skydda mot mikrobiologisk tillväxt. Med anledning av detta kan små mängder silver komma in i vattnet. Silverhalten är harmlös och lägre än Världshälsoorganisationens (WHO) rekommendation.

5.2. Kvalificerad personal

Filtersystemet får installeras, användas och underhållas endast av professionell och kvalificerad personal.

- Professionell personal: har fått utbildning i sina uppgifter och de potentiella risker som kan följa på felaktig användning.
- Kvalificerad personal: har professionell utbildning, färdigheter och erfarenhet samt kunskaper om tillämplig lagstiftning att använda och underhålla filtersystemet.

5.3. Käyttökatkon jälkeiset toimenpiteet

- Sulje suodatinjärjestelmän sisäänoton sulkuventtiili mikäli laitteen käytössä on pidempiaikainen katkos.

5.4. Vaihtoväli

Höyrygeneraattorin höyrystystehot ovat:

- 2 kW: 2,6 kg/h
- 3 kW: 3,9 kg/h

Höyrysuihkupaneelin S-06 valikosta näkee käyttö-tunnit (tarkemmat ohjeet S-06 asetuksesta Höyrysuihkupaneelin ohjeessa). Näiden tietojen perusteella voi laskea monenko tunnin jälkeen suodatinpatruunan kapasiteetti on käytetty.

Suodatinpatruuna tulee vaihtaa sen saavutettua taulukossa 1 määritelty kapasiteetti. Suodatinpanos suositellaan vaihdettavaksi 12 kk välein, vaikka kapasiteettiä olisikin jäljellä. Yli 4 viikkoa kestävien taukojen jälkeen on suositeltavaa ajaa huuhteluvesi suodattimen läpi kuten ensiasennuksessa.

5.5 Hävittäminen

Käytetyt suodatinpatruunat, ylimääräiset osat ja pakkausmateriaalit tulee hävittää paikallisten säännösten mukaan. Jos mahdollista, tulee kaikki osat kierrättää. Tämä auttaa suojelemaan ympäristöä.

6. SUODATTIMEN ASENNUS

6.1. Veden laatu

Suodatusjärjestelmän käyttämän tuloveden tulee olla kylmää ja täyttää juomaveden lakisääteiset laatu-normit

 **VAROTUS!** Väärinkäyttö aiheuttaa vaaran! Kaikissa tapauksissa joissa käyttö ei ole käytötarkoituksen mukainen, kuten esim. käytettäessä suodatinta muun kuin juomakelpoisen veden laatuvaatimukset täyttävän veden käsittelyyn, aiheutetaan terveystarve.

6.2. Paine

 **HUOMIO!** Nimellispaine ei saa ylittää 6 baria. Jos nimellispaine ylittää tämän arvon, on paineenalentaaja asennettava vesilähteen ja suodatinjärjestelmän väliin.

TIEDOKSI! Paineenvähennysventtiilin asentaminen saattaa alentaa virtausta. Jotta suodatinjärjestelmä toimii virheettömästi ei tulopaine saa tippua alle 1,2 barin.

Painepeikkejä tulee välttää. Jos sellaisia esiintyy, ei painepeikin ja tyhjäkäyntipaineen yhteenlaskettu paine saa ylittää 6 barin nimellispainetta. Positiivinen painepeikki ei saa ylittää 2 baria ja negatiivinen paineshokki ei saa tippua alle 50 % virtauksen asetuspaineesta (ks. DIN 1988 osa 2.2.4).

5.3. Åtgärder efter driftavbrott

- Om utrustningen inte kommer att användas under en längre period, ska du stänga stoppventilen i filtersystemets inlopp.

5.4. Utbytesintervall

Ånggeneratorns förångningseffekter är:

- 2 kW: 2,6 kg/h
- 3 kW: 3,9 kg/h

Från menyn på ångduschpanelens styrpanelen S-06 kan du se antalet drifttimmar (mer detaljerade anvisningar om S-06-inställningen finns i anvisningarna för ångduschpanelen). På basen denna information kan du beräkna hur många timmar filterpatronens kapacitet har använts.

När filterinlägget har nått kapaciteten som specificeras i tabell 1, måste det bytas ut. Du rekommenderas byta ut filtret var 12:e månad, även om det ännu finns kapacitet. Efter ett uppehåll på mer än fyra veckor rekommenderas det att du spolar sköljvatten genom filtret, såsom vid den initiala installationen.

5.5 Bortskaffning

Förbrukade filterinlägg, extra komponenter och förpackningsmaterial måste bortskaffas i enlighet med lokala bestämmelser. Om möjligt, återvinn alla delar. Detta hjälper oss att skydda miljön.

6. INSTALLERA FILTRET

6.1. Vattenkvalitet

Det inkommande vattnet i filtersystemet måste vara kallt och uppfylla lagstadgade standarder för drickbart vatten.

 **WARNING!** Felaktig användning är farligt! Att inte använda systemet som det är avsett utgör en hälsorisk, till exempel om filtret används för att behandla vatten som inte uppfyller kvalitetskraven för dricksvatten.

6.2. Tryck

 **OBSERVERA!** Det nominella trycket får inte överskrida 6 bar. Om det nominella trycket överskrider det här värdet, måste tryckavlastning installeras mellan vattenkällan och filtersystemet.

BRA ATT VETA! Installation av en tryckavlastningsventil kan reducera flödet. För att filtersystemet ska fungera korrekt, får inloppstrycket inte sjunka under 1,2 bar.

Trycktoppar måste undvikas. Om trycktoppar uppstår, får kombinationen av topptrycket och trycket som krävs för obelastad körning inte överskrida det nominella trycket om 6 bar. En positiv trycktopp får inte överskrida 2 bar och en negativ tryckchock får inte sjunka under 50 procent av det kvarvarande trycket (se DIN 1988, avsnitt 2.2.4).

6.3. Materiaalin valinta

Materiaalia valittaessa on muistettava että ionivaihdettu vesi on hieman hapanta (sisältää hiilihappoa). Korroosion välttämiseksi suosittelemme ettei kuparisista, sinkitystä, kromatusta tai nikkelöidystä materiaaleista tehtyjä komponentteja asenneta suodatinjärjestelmän ja laitteen välille.

6.4. Suodatinpakkauksen purkaminen

Ota suodatin ulos pakkauksesta ja tarkista että se on ehjä ja vahingoittumaton (ei kuljetusvaurioita).

! HUOMIO! Violliset tai vahingoittuneet osat on vaihdettava välittömästi. Varmista puhtas työympäristö. Pidä pakkausmateriaalit lasten ulottumattomissa tukehtumisvaaran vuoksi!

Poista muovikalvo ja hävitä se muovijätteen seassa, paikallisia jätemääräyksiä noudattaen. Tämä vähentää ympäristökuormitusta.

6.5. Seinäkiinnikkeen ja suodatinpään asentaminen

6.5.1 Seinäkiinnikkeen asentaminen

! HUOMIO! Tarkista tekniset tiedot sekä käyttö- ja turvaohjeet ennen asennusta.

Huomioi asennusmitat sekä taivutussäde lisälaitetta tai –varusteita (letkuja, liitinsarjoja) kytkiessä
Toimenpide:

1. Suodatinjärjestelmän asentamista varten tulee valita paikka jossa liitäntä vesilähteeseen on mahdollisimman helppoa.
2. Suodatinjärjestelmää voi käyttää joko pysty- tai vaaka-asennossa (ks. kuva 4)
3. Etäisyyden suodatinpanoksen ja lattian tai vastakkaisen seinän välillä tulee olla vähintään 65 mm jotta panoksen asettamista varten jää tarvittava tila (ks. kuva 4). Kun suodatinpatruuna asennetaan vaaka-asentoon, tulee varmistaa, että patruuna on tiiviisti lattiaa vasten.
4. Asennettaessa, suuntaa seinäkiinnike niin että suodatinpää ja suodatinpatruuna on helppo asettaa paikalleen myöhemmin.
5. Merkitse asennusajankohta (kuukausi/vuosi) suodatinpanoksen kylkeen varatulle alueelle.

6.3. Välja material

Vid val av material, ska du tänka på att jonbytesvattnet är något surt (det innehåller kolsyra). För att undvika korrosion rekommenderar vi att du inte installerar komponenter av koppar eller komponenter som är belagda med zink, krom eller nickel mellan filtersystemet och utrustningen.

6.4. Öppna filterförpackningen

Ta ut filtret ur förpackningen och kontrollera att det är intakt och oskadat (inga transportskador).

! OBSERVERA! Defekta och skadade delar måste bytas ut omedelbart. Säkerställ att arbetsmiljön är ren. Håll förpackningsmaterialet på avstånd från barn, då det finns en kvävningsrisk!

Avlägsna plastfilmen och sortera den som plastavfall i enlighet med lokala avfallsbestämmelser. Detta kommer att minska avfallens miljökonsekvenser.

6.5. Installation av väggfästet och filterhuvudet

6.5.1 Installation av väggfästet

! OBSERVERA! Läs alla tekniska data, installations- och bruksanvisningen före installationen.

Beakta installationsmått och böjradien när du installerar ytterligare utrustning (såsom slangar eller anslutningsatser).

Åtgärd:

1. Vid installation av filtersystemet ska du välja en plats där filtret kan anslutas till en vattenkälla så enkelt som möjligt.
2. Filtersystemet kan användas såväl vertikalt som horisontellt (se bild 4).
3. Avståndet mellan filterinlägget och golvet eller den motstående väggen måste vara minst 65 mm, så att det finns tillräckligt med utrymme för att installera inlägget (se bilderna 4). När filterinlägget installeras horisontellt, ska du säkerställa att inlägget är tätt inpassat mot golvet.
4. Under installationen ska du rikta väggfästet så att du enkelt kan lägga dit filterhuvudet och filterinlägget vid ett senare tillfälle.
5. Anteckna tidpunkten för installationen (månad/år) i området som reserverats för detta ändamål i sidan på filterinlägget.

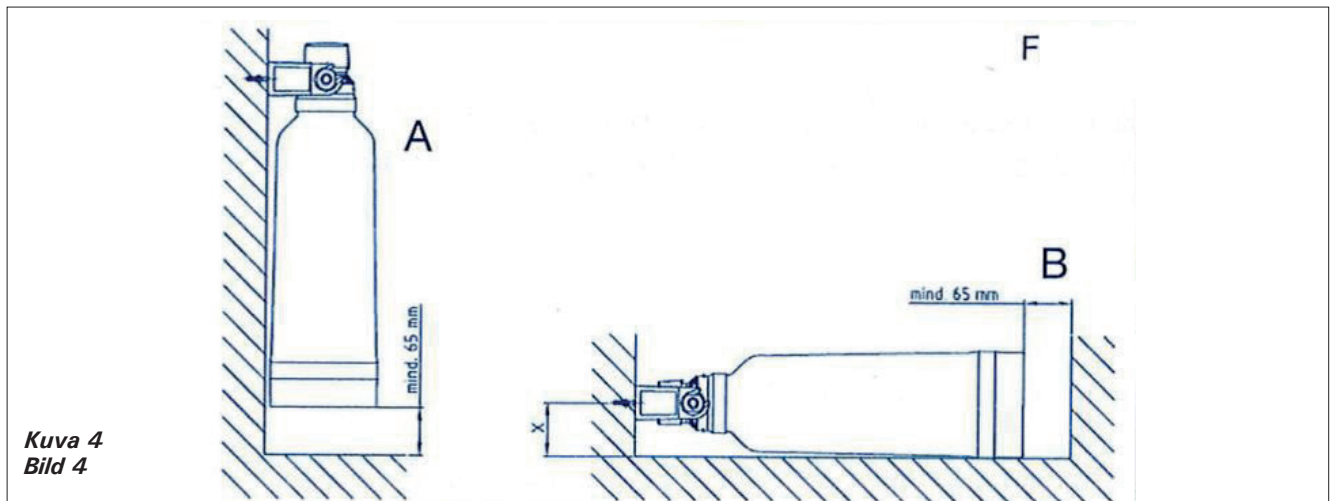

Kuva 4
Bild 4

6.5.2. Suodatinpään asentaminen



HUOMIO! Suodatinpää ei missään tapauksessa saa jäädä vesilähteen paineeseen pitkittyneenä aikaa ilman että suodatinosa on kiinnitetty. Kiinnityksen vääntömomentti ei saa ylittää 15 Nm.

TIEDOKSI! Paineenvähennysventtiilin asentaminen saattaa alentaa virtausta. Jotta suodatinjärjestelmä toimii virheettömästi ei tulopaine saa tippua alle 1,2 barin.

Toimenpide:

1. Aseta suodatinpää seinäkiinnikkeeseen.
2. Kiinnitä sisään- ja ulostuloletkut (ota huomioon taivutussäde!) suodatinpäähän.
3. Liitä vesilähteestä tuleva sisäänottoletku sisääntulon sulkuventtiiliin.
4. Liitä suodatinjärjestelmän ulostuloletku laitteeseen.

6.6. Suodattimen kapasiteetin määrittäminen ja ohivirtauksen asettaminen

Ohivirtausasetus ja suodattimen kapasiteetti perustuvat juomaveden karbonaattikovuuteen sekä suodatinpanoksen käyttöasteeseen.

Toimenpide:

1. Tieto veden karbonaattikovuudesta voi olla saatavissa vesilaitokseltanne. Vaihtoehtoisesti se voidaan määrittää joko pikatestillä (ks. kuva 5). Ohivirtauksen asetus valitaan karbonaattikovuuden ja laitteen käyttötarkoituksen mukaan. Tyypilliset suodatinkapasiteetit on eritelty taulukossa 1.
2. Ohivirtausasetuksia on neljä. Oletusasetus on "2". Ohivirtausasetusta voi muuttaa kääntämällä suodatinpään korkkia (ks. kuva 6). Käännä korkkia vasemmalle tai oikealle kunnes merkki osoittaa haluttua lukua ja korkki naksahtaa paikoilleen.

TIEDOKSI! Yli 4 viikkoa kestävien taukojen jälkeen on suositeltavaa ajaa huuhteluvesi suodattimen läpi kuten ensiasennuksessa.

6.7. Suodatinpanoksen asentaminen



HUOMIO! Suodatinpanoksen saa asentaa ainoastaan alkuperäiseen Harvia suodatinpäähän. Varmista puhtas työympäristö, vältä likaamasta suodatinjärjestelmää.

Toimenpiteet:

1. Poista suodatinpatruuna suojakalvosta ja poista suojakorkki.
2. Ennen suodatinpanoksen asennusta merkitse asennusajankohta ja vaihtopäivämäärä (viimeistään 12 kuukauden kuluttua) suodatinpanoksen asennusetikettiin (ks. kuva 7).
3. Asenna suodatinpatruuna suodatinpäähän kääntämällä patruunaa vastapäivään (ks. kuva 8).
4. Suodatinjärjestelmä on huuhdeltava käyttöönnoton yhteydessä. Aja vettä suodattimen läpi ohjauspaneelin S-07 asetuksen avulla, kunnes vesi valuu höyrystymisestä. (tarkemmat ohjeet S-07 toiminnasta höyrystyskupaneelin ohjeessa)

6.5.2. Installera filterhuvudet



OBSERVERA! Filterhuvudet får aldrig utsättas för vattenkällans tryck under en längre tid utan att filterdelen är ansluten. Åtdragningsmomentet får inte överskrida 15 Nm.

BRA ATT VETA! Installation av en tryckavlastningsventil kan reducera flödet. För att filtersystemet ska fungera korrekt, får inloppstrycket inte sjunka under 1,2 bar.

Åtgärd:

1. Fäst filterhuvudet på väggfästet.
2. Anslut inlopps- och utloppsslangarna (kom ihåg böjradien!) till filterhuvudet.
3. Anslut vattenkällans inloppsslang till stoppventilen vid inloppet.
4. Anslut filtersystemets utloppsslang till utrustningen.

6.6. Bestämna filterkapacitet och bypassinställningar

Bypassinställningen och filterkapaciteten baseras på vattnets karbonathårdhet och filterinläggets utnyttjandegrad.

Åtgärd:

1. Du kan begära information om karbonathårdheten från din vattenleverantör. Alternativt kan den analyseras med ett snabbtest (se bild 5). Du måste välja bypassinställningen baserat på karbonathårdheten och utrustningens syfte. De typiska filterkapaciteterna specificeras i tabell 1.
2. Det finns fyra bypassinställningar tillgängliga. Standardinställningen är "2". Bypassinställningen kan ändras genom att vrida på filterhuvudets lock (se bild 6). Vrid locket åt vänster eller höger tills märkningen pekar på den önskade siffran, så klickar locket på plats.

BRA ATT VETA! Efter ett uppehåll på mer än fyra veckor rekommenderas det att du spolar sköljvatten genom filtret, såsom vid den initiala installationen.

6.7. Installera filterinlägget



OBSERVERA! Filterinlägget får endast installeras i ett Harvia filterhuvud i original. Se till att arbetsmiljön är ren och att filtersystemet inte blir smutsigt.

Åtgärder:

1. Avlägsna skyddsfilmen från filterinlägget och ta även bort skyddslocket.
2. Innan du installerar filterinlägget, ska du märka installationsdatumet och framtida utbytesdatum (minst 12 månader från installationen) på etiketten på inlägget (se bild 7).
3. Installera filterinlägget i filterhuvudet genom att vrida inlägget moturs (se bild 8).
4. Filtersystemet måste spolras i samband med att det tas i användning. Kör vatten genom filtret med hjälp av kontrollpanelens inställning S-07, tills vattnet flödar ut ur ångmunstycket. (mer detaljerade instruktioner för S-07-funktionen finns anvisningarna för ångduschpanelen)

6.8. Suodatinpatruunan vaihtaminen



HUOMIO! Irrota laite sähköistä ennen suodatinpatruunan vaihtamista!

Toimenpide:

1. Irrota laite sähköistä. Poista höyrystin ja teknisen tilan lasi. (ks. kohta *Ensiasennus*)
2. Irrota suodatinpatruuna suodatinpäästä myötäpäivään kiertämällä (ks. kuva 9)
3. Tarkista onko sisääntuloveden karbonaattikovuus muuttunut ja päivitä tarvittaessa patruunoiden vaihtoväli ja ohivirtausasetus vastaamaan nykytilannetta
4. Asenna uusi suodatinpatruuna osion 6.7. mukaisesti (ks. kuva 9).
5. Huuhdo suodatinpatruuna osion 6.7. mukaisesti.
6. Hävitä käytetty suodatinpanos paikallisia jätemääräyksiä noudattaen.

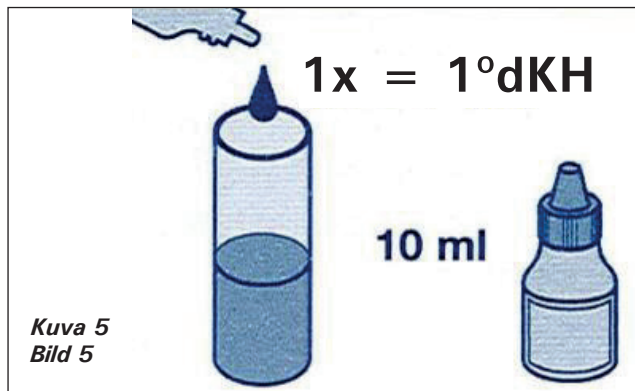

6.8. Byta filterinlägget



OBSERVERA! Koppla från enheten från strömmen innan du byter ut filterpatronen!

Åtgärd:

1. Koppla från enheten från strömmen. Avlägsna ångmunstycket och det tekniska glaset. (se avsnittet Initial installationen på ångduschpanelen Nova)
2. Avlägsna filterinlägget från filterhuvudet genom att vrida det medurs (se bild 9).
3. Kontrollera om karbonathårheten i det inkommande vattnet har ändrats och uppdatera vid behov inläggets utbytesintervaller och bypassinställningen så att de överensstämmer med de ändrade förhållandena.
4. Installera det nya filterinlägget genom att följa anvisningarna i avsnitt 6.7. (se bild 9).
5. Spola filterinlägget genom att följa anvisningarna i avsnitt 6.7.
6. Bortskaffa det förbrukade filtret i enlighet med de lokala avfallsbestämmelserna.

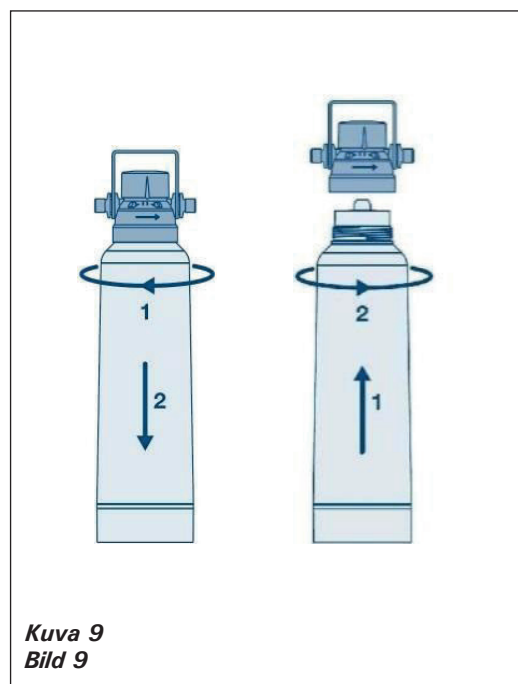
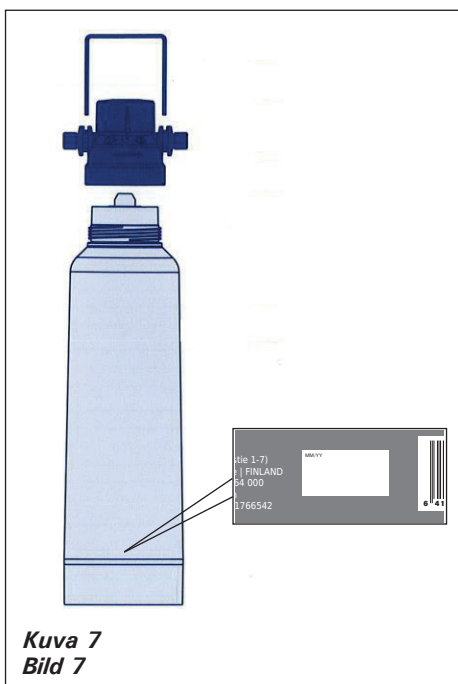
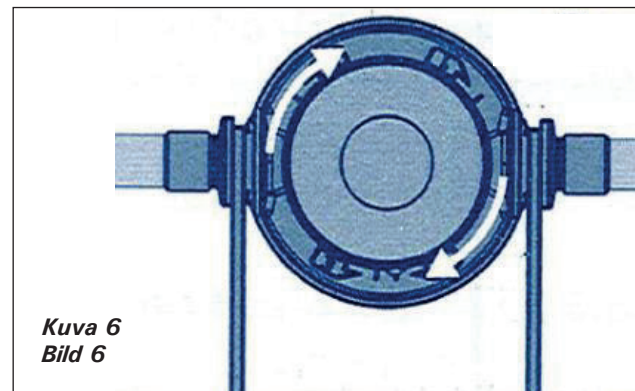

7. HUOLTO JA YLLÄPITO

Kaikki tekniset laitteet tarvitsevat säännöllistä huoltoa ja ylläpitoa toimiakseen moitteettomasti.

HUOMIO!

- Puhdista suodatinjärjestelmän pinta säännöllisesti kostealla liinalla ja työskentele puhtaasti suodatinpatruunaa vaihtaessa. Vältä syövyttävien kemikaalien ja puhdistusaineiden käyttöä.
- Tarkista paineletkut: Säännöllisesti halkeamien varalta.
- Yli 4 viikkoa kestävien taukojen jälkeen on suositeltavaa ajaa huuhteluvesi suodattimen läpi kuten ensiasennuksessa.
- Vaihda suodatinpää: 5-10 vuoden jälkeen
- Vaihda paineletku: 5 vuoden jälkeen
- Mikäli suodatimien vaihtoväliä ei noudateta, voi tästä aiheutua haittaa vettä käyttäville laitteille
- Suodatinpään tai letkujen vaihdon laiminlyönti voi vahingoittaa omaisuutta

7. UNDERHÅLL

All teknisk utrustning kräver regelbundet underhåll för att fungera smidigt.

OBSERVERA!

- Rengör ytan på filtersystemet regelbundet med en fuktig duk och upprätthåll hygien när du byter ut filterinlägget. Använd inga frätande kemikalier eller rengöringsmedel.
- Inspektera tryckslangarna: regelbundet i händelse av sprickor.
- Efter ett uppehåll på mer än fyra veckor rekommenderas det att du spoljar sköljvatten genom filtret, såsom vid den initiala installationen.
- Byte av filterhuvud: efter 5–10 år.
- Byte av tryckslangen: efter 5 år.
- Om utbytesintervallerna för filtren inte efterlevs, kan vattnet skada utrustningen som använder det.
- Underlåtenhet att byta filterhuvudet eller slangarna kan leda till egendomsskador.

8. VIANETSINTÄ

8. FELSÖKNING

Häiriö Fel	Syy Orsak	Toimenpide Åtgärd
Suodattimesta ei tule vettä/ Vatten kommer inte ut från filtret.	Vesilähde tai sisääntulevan veden sisääntulo/sulkuventtiili on suljettu./ Vattenkällan eller inloppet/stoppventilen för det inkommande vattnet har stängts.	Testaa sisääntulo/sulkuventtiilit ja avaa tarvittaessa. / Testa inloppet/stoppventilerna och öppna dem vid behov.
	Suodatin ei ole kunnolla kiinnitettyä suodatinpäähän. / Filtret sitter inte fast ordentligt i filterhuvudet.	Irroita suodatin ja asenna se uudestaan (kts. osio 6.5.2.). / Ta bort filtret och installera det på nytt (Se avsnitt 6.5.2.).
	Suodatinpää on väärin asennettu. / Filterhuvudet har installerats på fel sätt.	Tarkista virtauksen suunta (suodatinpäessä olevan nuolen suunta) ja käännä toisin päin tarvittaessa (kts. osio 6.5.2.). / Kontrollera flödesriktningen (indikeras av pilen på filterhuvudet) och vrid vid behov filterhuvudet i motsatt riktning (se avsnitt 6.5.2.).
Matalan veden virtaus/ Lågt vattenflöde.	Järjestelmän paine liian matala / Trycket i systemet är för lågt.	Tarkista järjestelmän paine / Kontrollera trycket i systemet.
Suodatinpään tuloventtiili vuotaa suodatinpatruunaa vaihdettaessa/ Ventilen i filterhuvudet läcker när filterinlägget byts ut.	Tuloventtiiliin on kertynyt vieraita hiukkasia. / Det kan finnas främmande partiklar i ventilen.	Huuhtele järjestelmä sisäänrakennetulla suodattimella (kts. osio 6.8.). / Spola systemet med hjälp av det integrerade filtret (se avsnitt 6.8.).
Ilmakuplia./ Luftbubblor.	Ei tyhjentynyt täysin. / Systemet är inte helt tomt.	Toista tyhjennystoimenpide (kts. osio 6.8.). / Upprepa tömningsåtgärden (se avsnitt 6.8.).
Vesi on väriltään maitoista/valkoista./ Vattnet är mjölkigt/vitt.	Prosessiin liittyvä hiilihapon muodostuminen, joka ilmenee pieninä valkoisina kuplina./ I processen skapas kolsyra, vilket indikeras av små vita bubblor.	Sameus häviää noin 5 minuutin kuluttua. / Grumligheten i vattnet försvinner inom cirka 5 minuter.
Lämmityselementti, laitteen boileri kalkkiutuu liian nopeasti/ Värmeelementet, utrustningens panna förkalkas för snabbt.	Ohivirtausasetus on väärä, suodattimen kapasiteetti ylittyy / Bypassinställningen är felaktig, filterkapaciteten har överskridits.	Tarkista veden karbonaattikovuus, ohivirtausasetus ja suodattimen kapasiteetti, sovita tarvittaessa uusi suodatinpanos. / Kontrollera vattnets karbonathårdhet, bypassinställningen och filterkapaciteten. Installera därefter, vid behov, ett nytt filterinlägg.

			Suodattimen kapasiteetti litroina/ Filterkapacitet i liter			
ppm CaCO ₃	°fH	°dKH	Ohitus asetus/ Bypass-inställning 0	Ohitus asetus/ Bypass-inställning 1	Ohitus asetus/ Bypass-inställning 2	Ohitus asetus/ Bypass-inställning 3
71	7	4	1725	1895	2450	3000
89	9	5	1380	1515	1960	2400
107	11	6	1150	1265	1630	2000
125	13	7	985	1080	1395	1710
142	14	8	860	945	1225	1500
160	16	9	765	840	1085	1330
178	18	10	690	755	980	1200
196	20	11	625	690	815	1090
214	21	12	575	630	745	1000
231	23	13	530	580	690	920
249	25	14	490	540	640	855
267	27	15	460	505	595	800
303	30	17	405	445	545	705
356	36	20	345	380	500	600
409	41	23	300	330	465	520
≥445	≥45	≥ 25	≤ 275	≤ 300	≤ 430	≤ 430

Taulukko 1.
Tabell 1.

1. DELIVERY

1.1. Installation set

The installation set consists of the following parts (see Figure 1).

- Filter head (1) with an internal thread, connected to the filter insert (3). The Aquastop waterblock and check valves have been installed at the filter head.
- Wall bracket (2) to which the filter insert is mounted.
- The filter insert (3) with a hygienic protective cap and an external thread that fits the filter head.
- Pipes, fastening kits and connectors (4).
- Installation and user instructions (5).

The hygiene reasons, all parts are packaged in protective film.

1.2. Extra filter insert HWF-F-S

The extra filter insert consists of a filter insert with a protective cap, wrapped in protective film, and installation and user instructions.

1. LIEFERUNG

1.1. Einbausatz

Der Einbausatz besteht aus den folgenden Teilen (siehe Abbildung 1).

- Filterkopf (1) mit Innengewinde, verbunden mit dem Filtereinsatz (3). Der Aquastop-Wasserblock und die Rückschlagventile wurden am Filterkopf installiert.
- Wandhalterung (2), an der der Filtereinsatz montiert wird.
- Der Filtereinsatz (3) mit hygienischer Schutzkappe und einem zum Filterkopf passenden Außengewinde.
- Schläuche, Befestigungssätze und Verbindungsstücke (4).
- Einbau- und Bedienungsanleitung (5).

Aus hygienischen Gründen sind alle Teile in Schutzfolie verpackt.

1.2. Zusätzlicher Filtereinsatz HWF-F-S

Der zusätzliche Filtereinsatz besteht aus einem Filtereinsatz mit Schutzkappe, verpackt in Schutzfolie, sowie einer Einbau- und Bedienungsanleitung.

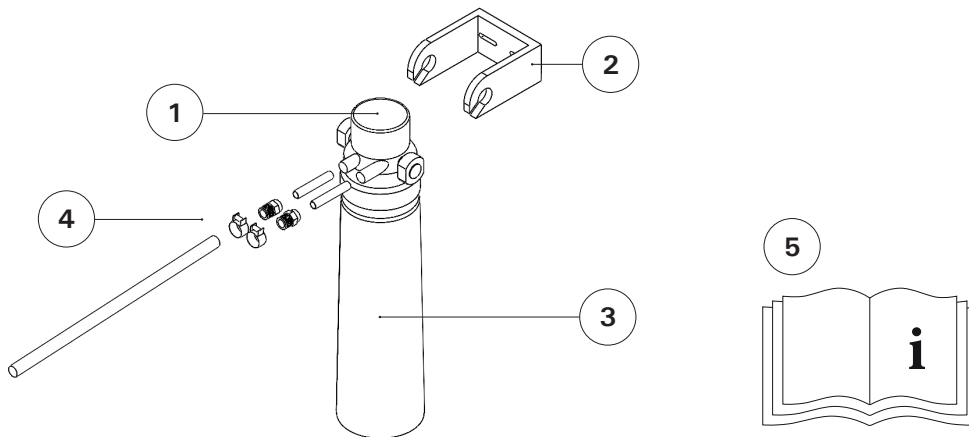

Figure 1
Abbildung 1

2. TECHNICAL DATA

2.1 Dimensions and weight

HWF01S		S
Total height without the wall mounting (A) Gesamthöhe ohne Wandhalterung (A)	mm	360
Total height with the wall mounting (B) Gesamthöhe inklusive Wandhalterung (B)	mm	385
Height from the fastening point (C) Höhe vom Befestigungspunkt (C)	mm	306
Required distance from the floor for use (D) Benötigter Abstand vom Boden für den Gebrauch (D)	mm	65
Installation width (E) Installationsbreite (E)	mm	95
Filter insert diameter (F) Durchmesser des Filtereinsatzes (F)	mm	88
Filter weight, dry (approximately) Filtergewicht, trocken (ca.)	kg	0.9
Filter weight, wet (approximately) Filtergewicht, nass (ca.)	kg	1.5

2. TECHNISCHE DATEN

2.1 Maße und Gewicht

Figure 2
Abbildung 2

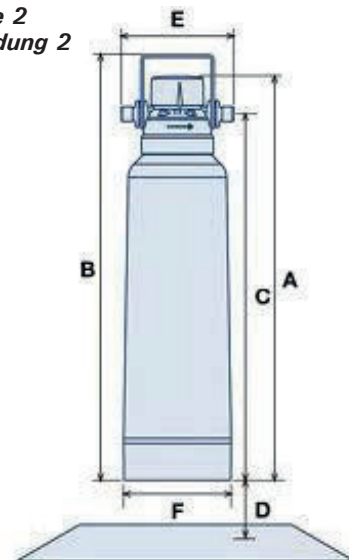

2.2. Operating conditions

2.2. Betriebsbedingungen

HWF01S		S
Connector (inlet/outlet) Anschluss (Zufluss/Abfluss)		8 mm
Nominal flow Nenndurchfluss	L/h	60
Operating pressure Betriebsdruck	bar	2 - 6
Incoming water pressure Wassereingangsdruck	bar	> 1,2
Pressure loss, 30 L/h ¹ Druckverlust, 30 l/h ¹	bar	0,10
Pressure loss, 60 L/h ¹ Druckverlust, 60 l/h ¹	bar	0,15
Pressure loss, 180 L/h ¹ Druckverlust, 180 l/h ¹	bar	0,60
Water temperature, min/max Wassertemperatur, min/max	°C	+ 4 / + 30
Surrounding temperature, min/max Umgebungstemperatur, min/max	°C	+ 4 / + 60
Temperature during storage or transport, min/max Lagerungs- und Transporttemperatur, min/max	°C	-20 / + 40
Bed volume Bettvolumen	L	0,70
Position for installation and use Position für Installation und Gebrauch		Vertical or horizontal position Vertikale oder horizontale Position
Average filtering capacity: 10 d°H, steam generator ² Durchschnittliche Filterkapazität: 10 d°H, Dampfgenerator ²	L	~ 700
Chlorine reduction in accordance with EN 14898:2006, Section 5.5.2 Reduzierung von Chlor gemäß EN 14898:2006, Abschnitt 5.5.2	Class Klasse	1

¹ With by-pass setting "2" and the hose at both the inlet and outlet being 1.5 m DN8

¹ Mit der Bypass-Einstellung „2“ und dem 1,5 m langen Schlauch (DN8) am Zulauf und Ablauf

² The actual capacity during use may be higher or lower than the value specified in the table. The capacity varies by the quality of incoming water, flow rate, incoming water pressure and consistency of the flow. The reduction of carbonate hardness can be achieved in accordance with EN 14898:2006, Section 5.5.5 at the specified capacities.

² Die tatsächliche Kapazität während des Gebrauchs kann höher oder niedriger als der in der Tabelle aufgeführte Wert ausfallen. Die Qualität hängt von der Qualität des Wasserzulaufs, der Durchflussrate, dem Wassereingangsdruck und der Kontinuität des Durchflusses ab. Die Reduzierung der Karbonathärte gemäß EN 14898:2006, Abschnitt 5.5.5 kann in den angegebenen Kapazitäten erreicht werden.

3. GENERAL

3.1. Symbols and explanations

The warnings and safety instructions in these instructions for installation and use are marked with symbols. These important instructions start with a keyword that signals the level of risk involved. Read the instructions and follow them carefully to avoid accidents and property damage.



WARNING! signals a potential danger that may cause a health hazard if it is not prevented.



PLEASE NOTE! signals a potential danger that may cause property damage if it is not prevented.

GOOD TO KNOW! includes useful tips, recommendations and information with which you can use the product as effectively as possible and without problems.

3.2. Information about these instructions for installation and use

The instructions for installation and use show the correct installation and use of the filter system. The information and recommendations in the instructions must be followed. Ensure that the installation meets the applicable national and local requirements. Follow the national and local regulations when disposing of used filters. Each person handling and using the filter system must read the instructions for installation and use in full before starting work on the filter system.

3.3. Guarantee policy and restricted liability

All information in these instructions for installation and use have been prepared within the existing regulations and requirements with the newest technology taken into consideration.

The filter insert has a 2-year guarantee.

Harvia shall not be liable for primary or secondary damage caused by:

- not following the instructions for installation and use
- misuse
- inappropriate or incorrect installation
- inappropriate use
- unauthorised modifications
- technical modifications
- using components that are not type-approved

3.4. User's responsibility

- The instructions for installation and use must be stored in the immediate vicinity of the filter system, and they must be available to the people using the filter system at any time.
- The filter system may only be used when it is in a defect-free and safe condition.
- The instructions for installation and use must be followed carefully.

3. ALLGEMEINES

3.1. Symbole und Erklärungen

Die Warn- und Sicherheitshinweise in dieser Installations- und Gebrauchsanleitung sind mit Symbolen gekennzeichnet. Diese wichtigen Hinweise beginnen mit einem Schlagwort, das den damit verbundenen Risikograd signalisiert. Lesen Sie diese Anweisungen und folgen Sie Ihnen sorgfältig, um Unfälle und Sachschäden zu vermeiden.



VORSICHT! signalisiert eine potentielle Gefahr, die ein Gesundheitsrisiko darstellen kann, wenn sie nicht vermieden wird.



HINWEIS! signalisiert eine potentielle Gefahr, die einen Sachschaden verursachen kann, wenn sie nicht vermieden wird.

NÜTZLICHE INFORMATIONEN! beinhalten hilfreiche Tipps, Empfehlungen und Informationen, mit denen Sie das Produkt so effektiv wie möglich und ohne Probleme verwenden können.

3.2. Information zu dieser Installations- und Gebrauchsanleitung

Die Installations- und Gebrauchsanleitung zeigt die korrekte Montage und den korrekten Gebrauch des Filtersystems. Die Informationen und Empfehlungen dieser Anleitung müssen befolgt werden. Stellen Sie sicher, dass bei der Montage die geltenden nationalen und lokalen Voraussetzungen eingehalten werden. Befolgen Sie bei der Entsorgung von gebrauchten Filtern die nationalen und lokalen Vorschriften. Jede Person, die sich um das Filtersystem kümmert und es verwendet, muss die Installations- und Gebrauchsanleitung vor Beginn der Arbeiten am Filtersystem vollständig lesen.

3.3. Garantiepolitik und beschränkte Haftung

Alle Informationen dieser Installations- und Gebrauchsanleitung wurden in Rahmen der existierenden Vorschriften und Anforderungen unter Berücksichtigung der neuesten Technologie ausgearbeitet.

Der Filtereinsatz hat 2 Jahre Garantie.

Harvia haftet nicht für Schäden und Folgeschäden aufgrund von:

- Nichtbeachtung der Installations- und Gebrauchsanleitung
- falschem Gebrauch
- unangemessener oder fehlerhafter Montage
- unangemessenem Gebrauch
- nicht autorisierten Modifizierungen
- technischen Modifizierungen
- Gebrauch von nicht typgeprüften Bestandteilen

3.4. Verantwortung des Nutzers

- Diese Installations- und Gebrauchsanleitung muss in unmittelbarer Nähe des Filtersystems aufbewahrt werden und sie muss für die Nutzer des Filtersystems jederzeit zugänglich sein.
- Das Filtersystem darf nur verwendet werden, wenn es in einem defektfreien und sicheren Zustand befindet.
- Die Installations- und Gebrauchsanleitung muss sorgfältig befolgt werden.

4. USE

4.1. Use

The filter inserts are used to soften cold tap water. They reduce the lime content and carbonate hardness of tap water, which protect the steam generator from harmful lime build-up.

4.2. Structure

Tap water (A) flows into the filter insert (see Figure 3). The particles are removed in the pre-filtering of the part (E), while activated carbon removes unpleasant smells and flavours, such as chlorine, from the water. After this, lime is removed from the water with ion exchangers (F), and the water is treated with activated carbon (G) and filtered (H).

The filter system has an integrated by-pass mechanism that stops carbonic acid from being removed for a specified volume of water. This by-pass water is only led through the activated carbon (G) and the particle filter (H). At the outlet (D), the ion-exchanged water and the by-pass water are mixed.

When the by-pass settings of the filter head are defined correctly based on the hardness and volume of the water used, the filter will provide the equipment with water with optimal quality.

- A. Water inlet from the water source
- B. By-pass water flow
- C. Filter head's by-pass setting
- D. Outlet for filtered water
- E. Pre-filtering (particle filter, activated carbon)
- F. Ion exchangers for lime removal
- G. Activated carbon filtering; also filters the by-pass water
- H. Particle filtration; also filters the by-pass water

4. GEBRAUCH

4.1. Gebrauch

Die Filtereinsätze werden zum Enthärten von kaltem Leitungswasser verwendet. Sie reduzieren den Kalkgehalt und die Karbonathärte des Leitungswassers, was den Dampfgenerator vor schädlichen Kalkablagerungen schützt.

4.2. Struktur

Leitungswasser (A) fließt in den Filtereinsatz (siehe Abbildung 3). Die Partikel werden bei der Vorfiltrierung des Teils (E) entfernt, während Aktivkohle das Wasser von unangenehmem Geruch und Geschmack, wie z. B. Chlor, befreit. Danach wird Kalk mit Ionenaustauschern (F) aus dem Wasser entfernt und das Wasser wird mit Aktivkohle (G) behandelt und gefiltert (H).

Das Filtersystem verfügt über einen integrierten Bypass-Mechanismus, der die Entfernung von Kohlensäure für eine bestimmte Wassermenge verhindert. Dieses Bypass-Wasser wird nur durch Aktivkohle (G) und dem Partikelfilter (H) geleitet. Beim Auslass (D) werden das ionenausgetauschte Wasser und das Bypass-Wasser gemischt.

Wenn die Bypass-Einstellungen des Filterkopfs basierend auf dem Härtegrad und der Menge des verwendeten Wassers korrekt festgelegt werden, stellt der Filter dem Gerät Wasser von optimaler Qualität zur Verfügung.

- A. Wasserzulauf von der Wasserquelle
- B. Bypass-Wasserdurchfluss
- C. Bypass-Einstellung des Filterkopfes
- D. Auslauf für gefiltertes Wasser
- E. Vorfiltern (Partikelfilter, Aktivkohle)
- F. Ionenaustauscher für Kalkentfernung
- G. Aktivkohlefilterung; filtert auch das Bypass-Wasser
- H. Partikelfilterung; filtert auch das Bypass-Wasser

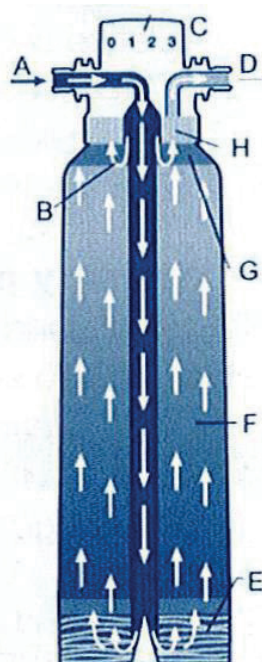

Figure 3
Abbildung 3

5. USE AND SAFETY

This section provides a general overview of all matters related to safety and operation to ensure safe and problem-free use. Even if all safety measures are taken, all products involve a degree of risk, particularly if the product is used or handled incorrectly. The guarantee is only valid if these instructions for installation of use have been followed in their entirety.

5.1. Appropriate use

The filter system is only designed to reduce the lime content of cold drinking water and to remove unpleasant smells, flavours and particles that may be present in drinking water. The filter is designed and produced solely for appropriate use as described in these instructions for installation and use. Any other uses will be considered inappropriate.



WARNING!

- Only cold water of potable quality can be used as incoming water for the filter system. Inappropriate use, such as using the filter with water that does not meet the requirements for potable water, causes a health hazard. This may pose a microbiological risk if the incoming water contains microbes. High heavy metal content or organic impurities in the water may also pose a health hazard.
- To ensure and protect the quality of drinking water, the national and local regulations must be followed in the maintenance and other work on the filter system.
- If water supply authorities or service providers order users to boil tap water before use due to microbial contamination or similar reason, these orders will also apply to filtered water. When the authorities announce that boiling the water is no longer necessary, the filter insert must be replaced and the system must be cleaned carefully, connectors and hoses included. Misuse may endanger your health.
- The filter head includes an integrated backflow barrier (DIN EN 13959 approved). If the filter system is used for equipment (such as industrial kitchen equipment) that requires special safety units, the appropriate safety units must be installed in addition to this integrated backflow barrier.
- Remove the filter system from the incoming water source before starting maintenance work on the water supply system. Rinse the water pipe carefully before installing the filter system.
- Before starting any work, remove all power sources from all devices connected to the system.

5. GEBRAUCH UND SICHERHEIT

Dieser Abschnitt bietet eine allgemeine Übersicht über alle die Sicherheit und den Betrieb betreffenden Fragen, um einen sicheren und problemlosen Gebrauch zu gewährleisten. Auch wenn alle Sicherheitsmaßnahmen ergriffen werden, bergen alle Produkte ein gewisses Risiko, vor allem bei unsachgemäßer Verwendung oder Behandlung des Produkts. Die Garantie behält ihre Gültigkeit nur, wenn der Installationsanleitung zum Gebrauch vollumfänglich Folge geleistet wurde.

5.1. Sachgemäßer Gebrauch

Das Filtersystem wurde nur dafür entwickelt, den Kalkgehalt von kaltem Trinkwasser zu reduzieren und unangenehme Gerüche, Geschmack und Partikel zu entfernen, die im Trinkwasser vorhanden sein können. Der Filter wurde ausschließlich für sachgemäßen Gebrauch, wie in dieser Installations- und Gebrauchsanleitung beschrieben, entwickelt und produziert. Jegliche andere Verwendung wird als nicht sachgemäß angesehen.



VORSICHT!

- Nur kaltes Wasser von trinkbarer Qualität darf als Zulaufwasser für das Filtersystem verwendet werden. Unsachgemäßer Gebrauch, wie z. B. der Gebrauch des Filters mit Wasser, das die Voraussetzungen für Trinkwasser nicht erfüllt, verursacht ein Gesundheitsrisiko. Dies kann ein mikrobiologisches Risiko darstellen, falls das Zulaufwasser Mikroben enthält. Ein hoher Gehalt an Schwermetall oder organische Unreinheiten im Wasser können ebenfalls ein Gesundheitsrisiko darstellen.
- Um die Qualität des Trinkwassers zu gewährleisten und zu schützen, müssen die nationalen und lokalen Vorschriften bei der Wartung und bei anderen Arbeiten am Filtersystem eingehalten werden.
- Wenn Wasserversorgungsbehörden oder Dienstleistungsanbieter Nutzer dazu anhalten, Leitungswasser aufgrund von mikrobieller Verunreinigung oder einem ähnlichen Grund vor Gebrauch abzukochen, betreffen diese Anweisungen auch das gefilterte Wasser. Sollten die Behörden ankündigen, dass das Abkochen des Wassers nicht länger nötig ist, muss der Filtereinsatz ausgetauscht und das System inklusive Anschlüsse und Schläuche sorgfältig gereinigt werden. Missbrauch kann Ihre Gesundheit gefährden.
- Der Filterkopf beinhaltet eine integrierte Rückflusssperre (nach DIN EN 13959 zugelassen). Wird das Filtersystem für Geräte (wie zum Beispiel eine Großküchenausstattung) verwendet, die spezielle Sicherheitseinrichtungen erfordern, muss zusätzlich zu der integrierten Rückflusssperre eine geeignete Sicherheitseinrichtung installiert werden.
- Entfernen Sie vor Beginn der Wartungsarbeiten am Wasserversorgungssystem das Filtersystem von der Wasserquelle. Spülen Sie die Wasserleitung vor der Installation des Filtersystems sorgfältig.
- Entfernen Sie vor Beginn jeglicher Arbeiten alle am System angeschlossenen Stromquellen.

**PLEASE NOTE!**

- Inappropriate installation of the system may damage property. Follow the national and local regulations on installation, hygiene recommendations and technical standards to protect drinking water.
- Making unauthorised modifications or technical changes to the filter system is prohibited.
- Mechanical damage in the filter system voids the guarantee.
- The stop valve must be installed in the inlet of the filter system (not included in the delivery).
- If the product has been stored in a temperature below 0°C, it must be kept in its package in the installation temperature for at least 24 hours before handling it.
- The system must not be in contact with chemicals, solvents or fumes.
- The installation location must be protected against freezing and both direct and indirect sunlight.

GOOD TO KNOW!

- The filter system has been tested for hygiene in accordance with DIN 18879-1, Section 7.4. The materials have been selected in accordance with the requirements of DIN 18879-1 and EN 14898. The pressure resistance of the system is in accordance with DIN 18879-1.
- The filter head includes an integrated and type-tested backflow barrier in accordance with DIN EN 13959.
- Filtered drinking water is in accordance with EN 1717, liquid category 2.
- Clean and remove lime from the equipment, such as a steam generator, before connecting it to the filter system for the first time.
- The filter contains small amounts of silver to protect against microbiological growth. Because of this, small amounts of silver may enter the water. The silver contents are harmless and below the recommendations of the World Health Organization (WHO).

5.2. Qualified personnel

Only professional and qualified personnel may install, use and maintain the filter system.

- Professional personnel: has received training on their tasks and potential risks that can be caused by misuse.
- Qualified personnel: has professional training, skills and experience, as well as knowledge of the applicable legislation, to use and maintain the filter system.

**HINWEIS:**

- Unsachgemäße Montage des Systems könnte Eigentum beschädigen. Befolgen Sie zum Schutz des Trinkwassers die nationalen und lokalen Installationsvorschriften, Hygieneempfehlungen und technischen Standards.
- Es ist verboten, eigenmächtige Modifizierungen und technische Veränderungen am Filtersystem durchzuführen.
- Bei mechanischem Schaden am Filtersystem erlischt die Garantie.
- Das Sperrventil muss im Zulauf des Filtersystems montiert sein (nicht in der Lieferung enthalten).
- Wurde das Produkt bei Temperaturen von unter 0 °C gelagert, muss es vor der Installation mindestens 24 Stunden lang in seiner Verpackung bei Installationstemperatur aufbewahrt werden.
- Das System darf nicht in Kontakt mit Chemikalien, Lösungsmitteln oder Rauch gelangen.
- Der Installationsort muss vor Frost und vor direktem sowie indirektem Sonnenlicht geschützt werden.

NÜTZLICHE INFORMATIONEN:

- Das Filtersystem ist gemäß DIN 18879-1, Abschnitt 7.4 auf Hygiene getestet worden. Die Materialien wurden gemäß den Vorgaben von DIN 18879-1 und EN 14898 ausgewählt. Die Druckfestigkeit des Systems entspricht DIN 18879-1.
- Der Filterkopf beinhaltet eine integrierte und typgeprüfte Rückflusssperre gemäß DIN EN 13959.
- Das gefilterte Trinkwasser entspricht EN 1717, Flüssigkeitskategorie 2.
- Säubern und entfernen Sie Kalk vom Gerät, z. B: dem Dampfgenerator, bevor Sie es das erste Mal an das Filtersystem anschließen.
- Der Filter enthält kleine Mengen an Silber zum Schutz vor mikrobiotischem Wachstum. Aus diesem Grund können kleine Mengen an Silber in das Wasser gelangen. Der Silbergehalt ist harmlos und liegt unter den Empfehlungen der Weltgesundheitsorganisation (WHO).

5.2. Qualifiziertes Personal

Das Filtersystem darf nur von professionellem und qualifiziertem Personal installiert, verwendet und gewartet werden.

- Professionelles Personal: hat eine Schulung für seine Aufgaben und eventuelle Risiken erhalten, die durch falschem Gebrauch herbeigeführt können.
- Qualifiziertes Personal: besitzt eine Berufsausbildung, Kompetenzen und Erfahrung sowie Wissen über die geltenden Gesetze, um das Filtersystem zu verwenden und zu warten.

5.3. Actions after downtime

- If the equipment will be unused for longer periods, close the inlet stop valve of the filter system.

5.4. Change interval

The steam generators have the following capacities:

- 2 kW: 2.6 kg/h
- 3 kW: 3.9 kg/h

In the steam shower column's control panel menu S-06, you can see the hours of operation (more detailed instructions on the S-06 setting are found in the Steam shower column instructions). Using this information, you can calculate how many hours it takes for the filter insert capacity to be used up.

The filter insert must be replaced when it has reached the capacity specified in Table 1. It is recommended to replace the filter insert every 12 months, even if there is capacity left. After a pause of more than 4 weeks, it is recommended that you run rinsing water through the filter like in the initial installation.

5.5 Disposal

Used filter inserts, extra components and packaging materials must be disposed of according to the local regulations. If possible, please recycle all parts. This helps us protect the environment.

6. INSTALLING THE FILTER

6.1. Water quality

The incoming water used in the filter system must be cold and meet the statutory quality standards for potable water.

 **WARNING! Misuse is dangerous!** Not using the system as intended poses a health hazard, e.g. if the filter is used to process water that does not meet the quality requirements for potable water.

6.2. Pressure

 **PLEASE NOTE!** The nominal pressure must not exceed 6 bar. If the nominal pressure exceeds this value, a decompressor must be installed between the water source and the filter system.

GOOD TO KNOW! Installing a decompression valve may reduce the flow. For the filter system to work properly, inlet pressure must not drop below 1.2 bar.

Pressure spikes must be avoided. If such spikes occur, the combined pressure of the spike and the pressure required for no-load running must not exceed the nominal pressure of 6 bar. A positive pressure spike must not exceed 2 bar, and a negative pressure shock must not drop under 50% of the settle-out pressure (see DIN 1988, Section 2.2.4).

5.3. Maßnahmen nach einer Zeit des Nichtgebrauchs

- Falls das Gerät über längere Zeiträume nicht verwendet wird, schließen Sie das Einlaufsperrventil des Filtersystems.

5.4. Wechselintervall

Die Dampfgeneratoren haben die folgenden Leistungen:

- 2 kW: 2,6 kg/h
- 3 kW: 3,9 kg/h

Im Menü S-06 des Bedienfelds der Dampfduchssäule können Sie die Betriebsstunden ablesen (genauere Anweisungen zur Einstellung von S-06 finden Sie in der Anleitung der Dampfduchssäule). Anhand dieser Informationen können Sie berechnen, wie viele Stunden es dauert, bis die Kapazität des Filtereinsatzes aufgebraucht ist.

Der Filtereinsatz muss ausgetauscht werden, wenn er die in Tabelle 1 angegebene Kapazität erreicht hat. Es empfiehlt sich, den Filtereinsatz alle 12 Monate zu wechseln, auch wenn noch Kapazität vorhanden ist. Nach einer Pause von mehr als 4 Wochen empfiehlt es sich, den Filter wie bei der Erstinstallation unter fließendes Wasser zu halten.

5.5 Entsorgung

Gebrauchte Filtereinsätze, zusätzliche Bestandteile und Verpackungsmaterial muss gemäß den lokalen Vorschriften entsorgt werden. Falls möglich, recyceln sie alle Teile. Dies hilft uns, die Umwelt zu schützen.

6. MONTAGE DES FILTERS

6.1. Wasserqualität

Das im Filtersystem verwendete Zulaufwasser muss kalt sein und den gesetzlich festgelegten Qualitätsstandards für Trinkwasser entsprechen.

 **VORSICHT! Falscher Gebrauch ist gefährlich!** Der nicht bestimmungsgemäße Gebrauch des Systems stellt ein Gesundheitsrisiko dar, z. B. wenn der Filter zur Aufbereitung von Wasser verwendet wird, das nicht den Qualitätsanforderungen von Trinkwasser entspricht.

6.2. Druck

 **HINWEIS:** Der Nenndruck darf 6 bar nicht übersteigen. Übersteigt der Nenndruck diesen Wert, muss zwischen der Wasserquelle und dem Filtersystem ein Dekompressor angebracht werden.

NÜTZLICHE INFORMATIONEN: Die Montage eines Dekompressionsventils kann den Durchfluss reduzieren. Für ein korrektes Funktionieren des Filtersystems darf der Eingangsdruck nicht unter 1,2 bar fallen.

Druckspitzen müssen verhindert werden. Beim Auftreten solcher Spitzen darf der vereinte Druck der Spitze und der Druck, der für den Leerlauf nötig ist, den Nenndruck von 6 bar nicht übersteigen. Eine positive Druckspitze darf 2 bar nicht übersteigen und ein negativer Druckschock darf nicht unter 50 % des Absetzdrucks (siehe DIN 1988, Abschnitt 2.2.4) fallen.

6.3. Selecting the materials

When selecting the materials, please note that ion-exchange water is slightly acidic (it contains carbonic acid). To avoid corrosion, we recommend not installing components made of copper or coated with zinc, chrome or nickel between the filter system and the equipment.

6.4. Opening the filter package

Take the filter out of the package and check that it is intact and undamaged (no damage from the transport).

⚠ PLEASE NOTE! Defective or damaged parts must be replaced immediately. Ensure that the working environment is clean. Keep the packaging materials away from children due to a risk of suffocation!

Remove the plastic film and dispose of it as plastic waste according to the local regulations on waste. This will reduce the waste's environmental impact.

6.5. Installing the wall mounting and the filter head

6.5.1 Installing the wall mounting

⚠ PLEASE NOTE! Read the technical data, instructions for use and safety instructions before the installation. Note the installation measurements and the bending radius when installing additional equipment (such as hoses or connector kits).

Action:

1. When installing the filter system, choose a location where the filter can be connected to a water source as easily as possible.
2. The filter system can be used either vertically or horizontally (see Figure 4).
3. The distance between the figure and the floor or the wall opposite it must be at least 65 mm to leave enough room to replace the insert (see Figure 4). When the filter insert is installed horizontally, you must ensure that it is firmly against the floor.
4. During the installation, direct the wall mounting so that you can easily place the filter head and the filter insert later.
5. Mark the time of installation (month/year) in the area reserved for this on the side of the filter insert.

6.3. Auswahl der Materialien

Bitte beachten Sie bei der Auswahl der Materialien, dass das Ionenaustausch-Wasser leicht säurehaltig ist (es enthält Kohlensäure). Um Korrosion zu vermeiden, empfehlen wir, zwischen dem Filtersystem und dem Gerät keine Komponenten aus Kupfer oder mit Zink, Chrom oder Nickel beschichtet zu montieren.

6.4. Öffnen der Filterverpackung

Nehmen Sie den Filter aus der Verpackung und prüfen Sie, ob er intakt und unbeschädigt ist (kein Transportschaden).

⚠ HINWEIS: Defekte oder beschädigte Teile müssen sofort ausgetauscht werden. Vergewissern Sie sich, dass die Arbeitsumgebung sauber ist. Halten Sie die Verpackungsmaterialien aufgrund von Erstickungsgefahr von Kindern fern!

Entfernen Sie die Plastikfolie und entsorgen Sie sie gemäß den lokalen Vorschriften für Abfall als Kunststoffabfall. Dies verringert die Umweltbelastung durch den Abfall.

6.5. Montage der Wandhalterung und des Filterkopfs

6.5.1 Montage der Wandhalterung

⚠ HINWEIS: Lesen Sie vor der Montage die technische Daten, die Gebrauchsanleitung und die Sicherheitshinweise. Beachten Sie bei der Installation von zusätzlicher Ausrüstung (wie zum Beispiel Schläuche oder Steckverbindersätze) die Einbaumaße und den Biegeradius.

Maßnahme:

1. Wählen Sie bei der Montage des Filtersystems einen Ort, an dem der Filter so einfach wie möglich mit einer Wasserquelle verbunden werden kann.
2. Das Filtersystem kann sowohl vertikal als auch horizontal verwendet werden (siehe Abbildung 4).
3. Der Abstand zwischen dem Filtereinsatz und dem Boden oder der gegenüberliegenden Wand muss mindestens 65 mm betragen, so dass genügend Platz für das Anbringen des Einsatzes ist (siehe Abbildung 4). Wird der Filtereinsatz horizontal eingebaut, stellen Sie sicher, dass der Einsatz eng am Boden anliegt.
4. Richten Sie die Wandhalterung während der Montage so aus, dass Sie den Filterkopf und den Filtereinsatz später einfach anbringen können.
5. Notieren Sie den Montagezeitpunkt (Monat/Jahr) auf der dafür vorgesehenen Stelle auf der Seite des Filtereinsatzes.

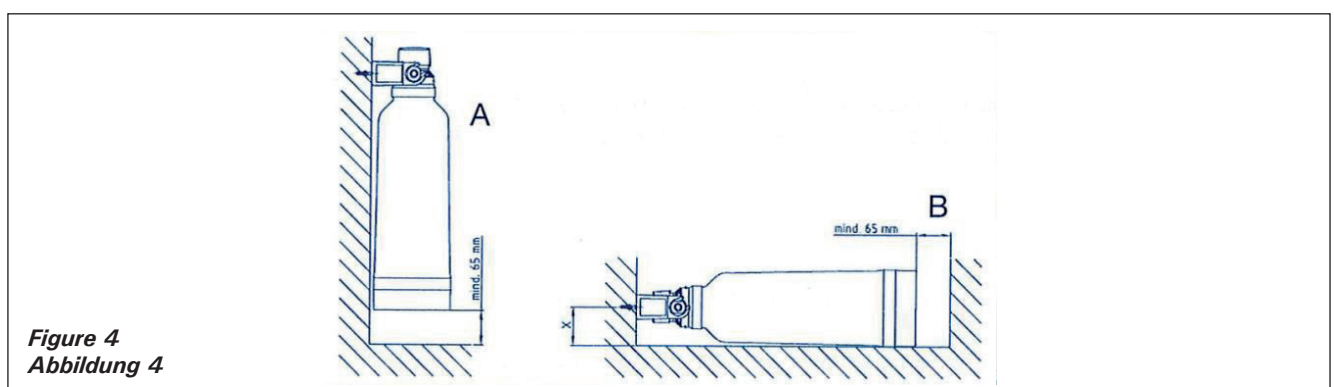

Figure 4
Abbildung 4

6.5.2. Installing the filter head

! PLEASE NOTE! The filter head must never be exposed to the water source's pressure for a prolonged time without the filter part being connected. The fastening's torque must not exceed 15 Nm.

GOOD TO KNOW! Installing a decompression valve may reduce the flow. For the filter system to work properly, inlet pressure must not drop below 1.2 bar.

Action:

1. Fasten the filter head to the wall mounting.
2. Connect the inlet and outlet hoses (pay attention to the bending radius!) to the filter head.
3. Connect the inlet hose of the water source to the stop valve at the inlet.
4. Connect the outlet hose of the filter system to the equipment.

6.6. Determining filter capacity and by-pass settings

The by-pass setting and the filter capacity are based on the water's carbonate hardness and the utilisation rate of the filter insert.

Action:

1. You may request information about carbonate hardness from your water supplier. Alternatively, it can be analysed with a quick test (see Figure 5). You need to select the by-pass setting based on the carbonate hardness and purpose of the equipment. The typical filter capacities are specified in Table 1.
2. There are four by-pass settings available. The default setting is "2". The by-pass setting can be changed by turning the cap of the filter head (see Figure 6). Turn the cap to the left or right until the mark is pointing at the desired number and the cap snaps in place.

GOOD TO KNOW! After a pause of more than 4 weeks, it is recommended that you run rinsing water through the filter like in the initial installation.

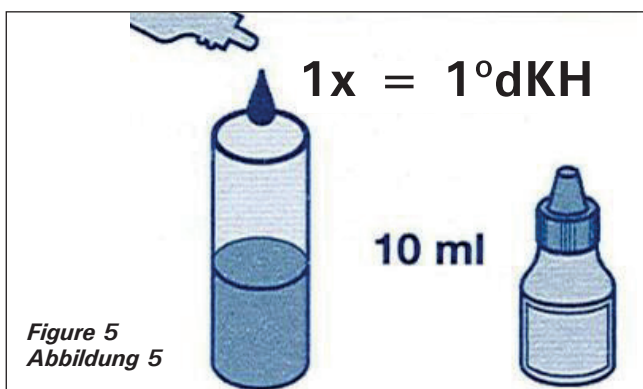

Figure 5
Abbildung 5

6.5.2. Montage des Filterkopfs

! HINWEIS: Der Filterkopf darf dem Druck der Wasserquelle niemals über einen längeren Zeitraum ausgesetzt sein, ohne dass das Filterteil angeschlossen ist. Der Anzugsmoment darf 15 Nm nicht überschreiten.

NÜTZLICHE INFORMATIONEN: Die Montage eines Dekompressionsventils kann den Durchfluss reduzieren. Für ein korrektes Funktionieren des Filtersystems darf der Eingangsdruck nicht unter 1,2 bar fallen.

Maßnahme:

1. Befestigen Sie den Filterkopf an der Wandhalterung.
2. Schließen Sie die Zu- und Ablaufschläuche (achten Sie auf den Biegeradius!) an den Filterkopf an.
3. Verbinden Sie den Zulaufschlauch der Wasserquelle mit dem Sperrventil am Zulauf.
4. Verbinden Sie den Ablaufschlauch des Filtersystems mit dem Gerät.

6.6. Ermittlung der Filterkapazität und Bypass-Einstellungen

Die Bypass-Einstellung und die Filterkapazität basieren auf der Karbonathärte des Wassers und dem Nutzungsgrad des Filtereinsatzes.

Maßnahme:

1. Sie können bei Ihrem Wasserversorger Informationen über die Karbonathärte anfordern. Alternativ kann sie mit einem Schnelltest analysiert werden (siehe Abbildung 5). Sie müssen die Bypass-Einstellung basierend auf der Karbonathärte und dem Zweck des Geräts wählen. Die typischen Filterkapazitäten werden in Tabelle 1 aufgeführt.
2. Es stehen vier Bypass-Einstellungen zur Verfügung. Die Standardeinstellung ist „2“. Die Bypass-Einstellung kann durch Drehen der Kappe auf dem Filterkopf geändert werden (siehe Abbildung 6). Drehen Sie die Kappe nach links oder rechts, bis die Markierung auf die gewünschte Zahl zeigt und die Kappe einrastet.

NÜTZLICHE INFORMATIONEN: Nach einer Pause von mehr als 4 Wochen empfiehlt es sich, den Filter wie bei der Erstinbetriebnahme unter fließendes Wasser zu halten.

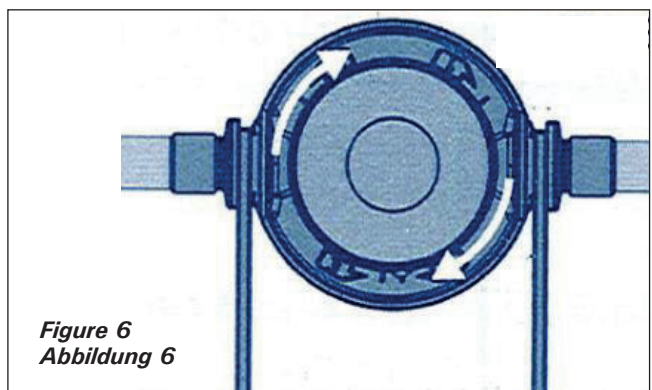

Figure 6
Abbildung 6

6.7. Installing the filter insert



PLEASE NOTE! The filter insert must only be installed in an original Harvia filter head. Make sure that the working environment is clean and be careful not to get the filter system dirty.

Actions:

1. Remove the protective film from the filter insert and also remove the protective cap.
2. Before installing the filter insert, mark the installation date and future replacement date (12 months from the installation, at the latest) on the label on the insert (see Figure 7).
3. Install the filter insert in the filter head by turning the insert counter-clockwise (see Figure 8).
4. The filtering system must be flushed when setting up the system. Run water through the filter with the S-07 setting on the control panel until water flows out of the steam nozzle. (For more detailed instructions on the operation of S-07, see the Steam nozzle instructions.)

6.8. Replacing the filter insert



PLEASE NOTE! Disconnect the device from the mains before replacing the filter insert!

Do as follows:

1. Disconnect the device from the mains. Remove the steam nozzle and glass for technical space (see section Initial installation of Nova steam shower column)
2. Remove the filter insert from the filter head by turning it clockwise (see Figure 9).
3. Check if the carbonate hardness of the incoming water has changed, and, if necessary, update the insert replacement interval and the by-pass setting to fit the changed conditions.
4. Install the new filter insert by following the instructions in Section 6.7. (see Figure 9).
5. Rinse and empty the filter insert by following the instructions in Section 6.7.
6. Dispose of the used filter insert according to the local regulations on waste.

6.7. Einsetzen des Filtereinsatzes



HINWEIS: Der Filtereinsatz darf nur in einen original Harvia Filterkopf eingesetzt werden. Stellen Sie sicher, dass die Arbeitsumgebung sauber ist und achten Sie darauf, dass das Filtersystem nicht schmutzig wird.

Maßnahmen:

1. Entfernen Sie die Schutzfolie und die Schutzkappe vom Filtereinsatz.
2. Notieren Sie vor dem Einsetzen des Filtereinsatzes das Montagedatum und das zukünftige Auswcheldatum (spätestens 12 Monate nach der Montage) auf der Etikette des Einsatzes (siehe Abbildung 7).
3. Setzen Sie den Filtereinsatz in den Filterkopf ein, indem Sie den Einsatz gegen den Uhrzeigersinn drehen (siehe Abbildung 8).
4. Beim Einrichten der Anlage muss die Filteranlage gespült werden. Lassen Sie mit der Einstellung S-07 auf dem Bedienfeld Wasser durch den Filter laufen, bis Wasser aus der Dampfdüse fließt. (Ausführlichere Anweisungen zum Betrieb von S-07 finden Sie in der Dampfdüsen-Anleitung.)

6.8. Filtereinsatz wechseln



HINWEIS! Trennen Sie das Gerät vom Netz, bevor Sie den Filtereinsatz austauschen!

Gehen Sie dazu wie folgt vor:

1. Trennen Sie das Gerät vom Stromnetz. Entfernen Sie die Dampfdüse und das Glas für den Technikraum (siehe Abschnitt Erstinstallation der Nova-Dampfdüschsäule)
2. Nehmen Sie den Filtereinsatz aus dem Filterkopf, indem Sie ihn im Uhrzeigersinn drehen (siehe Abbildung 9).
3. Prüfen Sie, ob sich die Karbonathärte der Zulaufwassers verändert hat. Falls nötig, passen Sie das Austauschintervall des Einsatzes und die Bypass-Einstellung an die veränderten Bedingungen an.
4. Setzen Sie den neuen Filtereinsatz ein, indem Sie den Anweisungen in Abschnitt 6.7. folgen (siehe Abbildung 9).
5. Spülen und leeren Sie den Filtereinsatz, indem Sie den Anweisungen in Abschnitt 6.7. folgen.
6. Entsorgen Sie den gebrauchten Filtereinsatz gemäß den lokalen Vorschriften zur Abfallentsorgung.

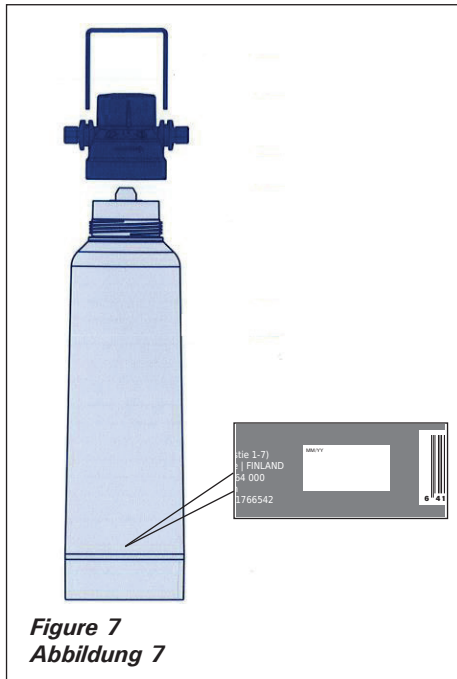

Figure 7
Abbildung 7



Figure 8
Abbildung 8

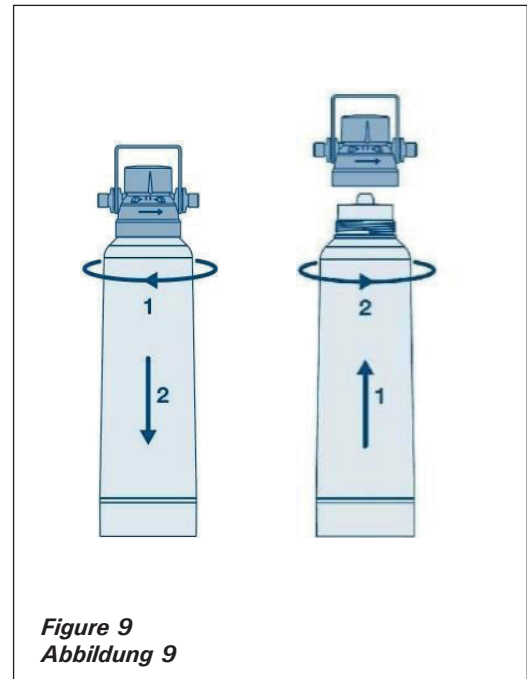

Figure 9
Abbildung 9

7. MAINTENANCE

All technical equipment requires regular maintenance to function smoothly.

PLEASE NOTE!

- Clean the surface of the filter system regularly with a damp cloth and maintain hygiene when replacing the filter insert. Do not use corrosive chemicals or cleaning agents.
- Inspect the pressure hoses: regularly in case of cracks.
- After a pause of more than 4 weeks, it is recommended that you run rinsing water through the filter like in the initial installation.
- Replace the filter head: after 5–10 years.
- Replace the pressure hose: after 5 years.
- If the replacement intervals for the filters are not complied with, the water may damage the equipment using it.
- Neglecting the replacement of the filter head or the hoses may cause damage to property.

7. WARTUNG

Die gesamte technische Ausrüstung benötigt regelmäßige Wartung, um reibungslos zu funktionieren.

HINWEIS:

- Reinigen Sie die Oberfläche des Filtersystems regelmäßig mit einem feuchten Tuch und behalten Sie die Hygiene beim Wechseln des Filtereinsatzes bei. Verwenden Sie keine ätzenden Chemikalien oder Reinigungsmittel.
- Überprüfen der Druckschläuche: bei Rissen regelmäßig.
- Nach einer Pause von mehr als 4 Wochen empfiehlt es sich, den Filter wie bei der Erstinstallation unter fließendes Wasser zu halten.
- Wechseln des Filterkopfes: nach 5–10 Jahren.
- Wechseln des Druckschlauchs: nach 5 Jahren.
- Werden die Austauschintervalle der Filter nicht befolgt, kann das Gerät durch das Wasser beschädigt werden.
- Wird es versäumt, den Filterkopf oder die Schläuche auszutauschen, kann dies Sachschäden zur Folge haben.

8. TROUBLESHOOTING

8. STÖRUNGSBESEITIGUNG

Malfunction / Fehler	Cause / Ursache	Action / Maßnahme
Water does not come out from the filter./ Aus dem Filter kommt kein Wasser.	The water source or the inlet/stop valve for incoming water has been closed./ Die Wasserquelle oder das Einlauf- bzw. Sperrventil für das Zulaufwasser wurde geschlossen.	Test the inlet/stop valves and open them, if necessary./ Prüfen Sie die Einlauf- bzw. Sperrventile und öffnen Sie sie, falls nötig.
	The filter is not fastened to the filter head properly./ Der Filter ist nicht richtig auf dem Filterkopf befestigt.	Remove the filter and re-install it (see Section 6.5.2.)/ Nehmen Sie den Filter ab und bringen Sie ihn erneut an (siehe Abschnitt 6.5.2).
	The filter head has been installed incorrectly./ Der Filterkopf wurde unsachgemäß montiert.	Check the direction of flow (indicated by the arrow on the filter head) and turn the filter head the other way, if necessary (see Section 6.5.2.)/ Prüfen Sie die Strömungsrichtung (angezeigt durch den Pfeil auf dem Filterkopf) und drehen Sie den Filterkopf falls nötig in die andere Richtung (siehe Abschnitt 6.5.2).
Low water flow./ Geringer Wasserdurchfluss.	The system's pressure is too low./ Der Systemdruck ist zu niedrig.	Check the system's pressure./ Überprüfen Sie den Systemdruck.
The valve of the filter head is leaking when the filter insert is replaced. / Das Ventil des Filterkopfs leckt beim Austauschen des Filtereinsatzes.	There may be foreign particles in the valve./ Im Ventil befinden sich möglicherweise Fremdpartikel.	Rinse the system using the integrated filter (see Section 6.8.)/ Spülen Sie das System mithilfe des integrierten Filters (siehe Abschnitt 6.8.).
Air bubbles. / Luftblasen	The system is not completely empty./ Das System ist nicht vollständig leer.	Repeat the emptying operation (see Section 6.8.)/ Wiederholen Sie den Entleerungsvorgang (siehe Abschnitt 6.8.).
The water is milky/ white./ Das Wasser ist milchig/weiß.	The process involves the formation of carbonic acid, which is indicated by small white bubbles./ Der Prozess beinhaltet Kohlensäure, die durch kleine weiße Blasen erkennbar ist.	The water's cloudiness will disappear in 5 minutes, approximately./ Die Trübung des Wassers wird in ca. 5 Minuten verschwinden.
The heater element, the equipment's boiler is calcified too quickly./ Das Heizelement, der Boiler des Geräts, verkalkt zu schnell.	The by-pass setting is incorrect, the filter capacity is exceeded, the filter is too small./ Die Bypass-Einstellung ist falsch, die Filterkapazität ist überschritten, der Filter ist zu klein.	Check the carbonate hardness of the water, the by-pass setting and the filter capacity and install a new filter insert, if necessary./ Prüfen Sie die Karbonathärte des Wassers, die Bypass-Einstellung und die Filterkapazität und setzen Sie falls nötig einen neuen Filtereinsatz ein.

Table 1. / Tabelle 1.			Filter capacity in litres / Filterkapazität in Liter			
ppm CaCO ₃	°fH	°dKH	By-pass setting/ Bypass-Einstellung 0	By-pass setting/ Bypass-Einstellung 1	By-pass setting/ Bypass-Einstellung 2	By-pass setting/ Bypass-Einstellung 3
71	7	4	1725	1895	2450	3000
89	9	5	1380	1515	1960	2400
107	11	6	1150	1265	1630	2000
125	13	7	985	1080	1395	1710
142	14	8	860	945	1225	1500
160	16	9	765	840	1085	1330
178	18	10	690	755	980	1200
196	20	11	625	690	815	1090
214	21	12	575	630	745	1000
231	23	13	530	580	690	920
249	25	14	490	540	640	855
267	27	15	460	505	595	800
303	30	17	405	445	545	705
356	36	20	345	380	500	600
409	41	23	300	330	465	520
≥445	≥45	≥ 25	≤ 275	≤ 300	≤ 430	≤ 430

1. ENTREGA

1.1. Set de instalación

El set de instalación consta de las siguientes piezas (consulte la figura 1).

- Cabezal de filtro (1) con rosca interior conectado al filtro (3). El bloque de agua Aquastop y las válvulas de retención se han instalado en el cabezal del filtro.
- Soporte de pared (2) en el que se monta el filtro.
- El filtro (3) con una tapa protectora higiénica y una rosca externa que se ajusta al cabezal del filtro.
- Tubos, kits de fijación y conectores (4).
- Instrucciones de instalación y uso (5).

Por razones de higiene, todas las piezas se embalan en film protector.

1.2. Filtro adicional HWF-F-S

El filtro adicional se compone de un filtro con una tapa protectora, envuelto en film protector e instrucciones de instalación y uso.

1. FORNITURA

1.1. Set di installazione

Il set di installazione è composto dalle seguenti parti (vedere la figura 1).

- Testa del filtro (1) con filettatura interna, collegata all'inserto filtrante (3). Sulla testa del filtro sono state installate le valvole di ritenuta e di blocco dell'acqua Aquastop.
- Staffa a parete (2) su cui è montato l'inserto filtrante.
- L'inserto filtrante (3) con un cappuccio protettivo igienico e filettatura esterna a misura della testa del filtro.
- Tubi, kit di fissaggio e connettori (4).
- Istruzioni per l'installazione e l'uso (5).

Per motivi di igiene, tutti i pezzi sono imballati con pellicola protettiva.

1.2. Inserto filtrante di ricambio HWF-FS

L'inserto filtrante di ricambio è costituito da un inserto filtrante con un cappuccio protettivo, avvolto in una pellicola protettiva insieme alle istruzioni per l'installazione e per l'utente finale.



Figura 1

2. ESPECIFICACIONES TÉCNICAS

2.1 Dimensiones y peso

HWF01S		S
Altura total sin montaje mural (A) Altezza totale senza supporto a parete (A)	mm	360
Altura total con montaje mural (B) Altezza totale con supporto a parete (B)	mm	385
Altura del punto de fijación (C) Altezza dal punto di fissaggio (C)	mm	306
Distancia requerida desde el suelo para el uso (D) Distanza richiesta dal pavimento per l'uso (D)	mm	65
Anchura de instalación (E) Larghezza di installazione (E)	mm	95
Diámetro del cartucho del filtro (F) Diametro dell'inserto del filtro (F)	mm	88
Peso del filtro, seco (aproximadamente) Peso del filtro, asciutto (approssimativo)	kg	0.9
Peso del filtro, húmedo (aproximadamente) Peso del filtro, bagnato (approssimativo)	kg	1.5

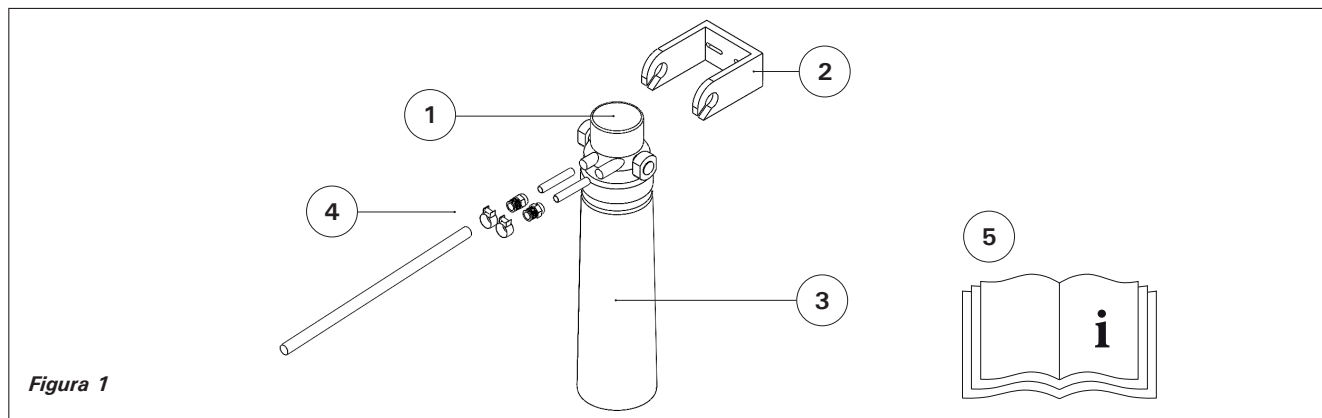
2. DATI TECNICI

2.1 Dimensioni e peso



Figura 2

2.2. Condiciones de funcionamiento

2.2. Condizioni operative

HWF01S		S
Conector (entrada/salida) Connettore (aspirazione/mandata)		8 mm
Caudal nominal Flusso nominale	L/h	60
Presión de funcionamiento Pressione operativa	bar	2 - 6
Presión del agua entrante Pressione dell'acqua in ingresso	bar	> 1,2
Pérdida de presión, 30 L/h ¹ Perdita di pressione, 30 L/h ¹	bar	0,10
Pérdida de presión, 60 L/h ¹ Perdita di pressione, 60 L/h ¹	bar	0,15
Pérdida de presión, 180 L/h ¹ Perdita di pressione, 180 L/h ¹	bar	0,60
Temperatura del agua, mín./máx. Temperatura dell'acqua, min/max	°C	+4 / +30
Temperatura ambiente, mín./máx. Temperatura circostante, min/max	°C	+4 / +60
Temperatura durante el almacenamiento o transporte, mín./máx. Temperatura durante la conservazione o il trasporto, min/max	°C	-20 / +40
Volumen de lecho Volume di letto	L	0,70
Instrucciones para la instalación y el uso Posizione per l'installazione e l'uso		Posición vertical u horizontal Posizione verticale o orizzontale
Capacidad de filtrado media: 10 d ^o H, generador de vapor ² Capacità di filtraggio media: 10 d ^o H, generatore di vapore ²	L	~ 700
Reducción de cloro de acuerdo con la norma EN 14898:2006, Sección 5.5.2 Riduzione del cloro in conformità alla norma EN 14898:2006, Sezione 5.5.2	Clase Classe	1

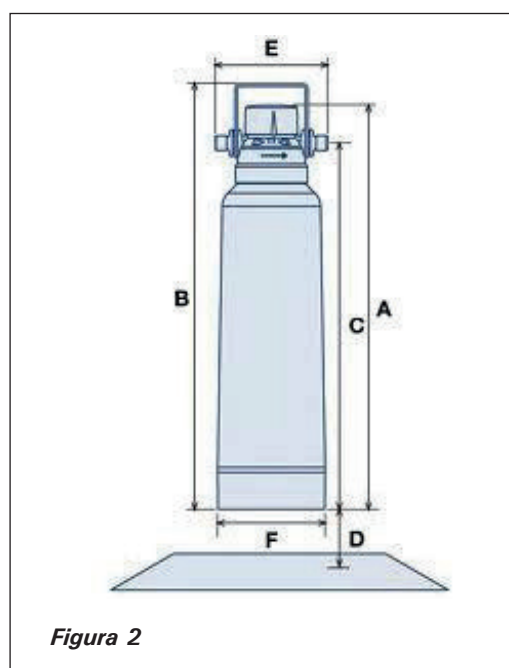
¹ Con el ajuste de desvío «2» y la manguera en ambos la entrada y salida es 1,5 m DN8

¹ Con impostazione bypass "2" e il tubo flessibile in aspirazione e mandata a 1,5 m DN8

² La capacidad real durante el uso puede ser superior o inferior que el valor especificado en la tabla. La capacidad varía por la calidad del agua entrante, el índice de caudal, la presión del agua entrante y la consistencia del caudal. La reducción de la dureza del carbonato puede lograrse según la norma EN 14898:2006, sección 5.5.5 en las capacidades especificadas.

² La capacità effettiva durante l'uso potrebbe essere superiore o inferiore al valore specificato nella tabella. La capacità varia in base alla qualità dell'acqua in ingresso, alla portata, alla pressione dell'acqua in ingresso e alla consistenza del flusso. La riduzione della durezza carbonatica può essere ottenuta in conformità alla norma EN 14898:2006, Sezione 5.5.5 alle capacità specificate.

3. GENERAL

3.1. Símbolos y explicaciones

Las advertencias e instrucciones de seguridad de estas instrucciones de instalación y uso están marcadas con símbolos. Estas importantes instrucciones comienzan con una palabra clave que indica el nivel de riesgo que implican. Lea las instrucciones y sígalas cuidadosamente para evitar accidentes y daños en la propiedad.

 **¡ADVERTENCIA!** indica un peligro potencial que puede causar un riesgo para la salud si no se evita.

 **¡ATENCIÓN!** indica un peligro potencial que puede causar un daño en la propiedad si no se evita.

¡CONVIENE SABER! incluye consejos, recomendaciones e información útiles con lo que puede usar el producto de la forma más eficiente posible y sin problemas.

3.2. Información acerca de estas instrucciones de instalación y uso.

Las instrucciones de instalación y uso muestra la instalación y el uso correctos del sistema de filtrado. Deben seguirse la información y las recomendaciones de las instrucciones. Asegúrese de que la instalación cumple los requisitos nacionales y locales aplicables. Siga las regulaciones nacionales y locales al retirar los filtros usados. Todas las personas que manejan y utilizan el sistema de filtrado deben leer las instrucciones de instalación y uso completas antes de empezar a trabajar en el sistema de filtrado.

3.3. Política de garantía y responsabilidad restringida

Toda la información contenida en estas instrucciones de instalación y uso se ha preparado dentro de los reglamentos y requisitos existentes teniendo en cuenta la tecnología más reciente.

El cartucho de filtro tiene una garantía de 2 años.

Harvia no será responsable de los daños primarios ni secundarios causados por:

- no seguir las instrucciones de instalación y uso
- mal uso
- instalación inadecuada o incorrecta
- uso inadecuado
- modificaciones no autorizadas
- modificaciones técnicas
- uso de componentes de tipo no aprobado

3.4. Responsabilidad del usuario

- Las instrucciones de instalación y uso deben guardarse junto al sistema de filtrado y deben estar a disposición de las personas que utilizan el sistema de filtrado en todo momento.
- El sistema de filtrado solo puede utilizarse cuando no tiene defectos y su estado es seguro.
- Deben seguirse cuidadosamente las instrucciones de instalación y uso.

3. INFORMAZIONI GENERALI

3.1. Simboli e spiegazioni

Le avvertenze e le istruzioni di sicurezza contenute nelle presenti istruzioni per l'installazione e l'uso sono contrassegnate da simboli. Queste importanti istruzioni iniziano con una parola chiave che indica il livello di rischio esistente. Leggere attentamente e osservare le istruzioni per evitare incidenti e danni materiali.

 La dicitura **AVVERTENZA!** segnala un potenziale pericolo che potrebbe causare rischi per la salute, se non viene prevenuto.

 La dicitura **NOTA!** segnala un potenziale pericolo che potrebbe causare danni materiali, se non viene prevenuto.

La dicitura **INFORMAZIONI UTILI!** include suggerimenti utili, raccomandazioni e informazioni grazie ai quali è possibile utilizzare il prodotto nel modo più efficace possibile e senza problemi.

3.2. Informazioni sulle presenti istruzioni per l'installazione e l'uso

Le istruzioni per l'installazione e l'uso mostrano l'installazione e l'uso corretti del sistema di filtraggio. Osservare le informazioni e le raccomandazioni contenute nelle istruzioni. Assicurarsi che l'installazione soddisfi i requisiti nazionali e locali applicabili. Osservare le normative nazionali e locali per lo smaltimento dei filtri usati. Tutti coloro che maneggiano e usano il sistema di filtraggio devono leggere le istruzioni complete per l'installazione e l'uso prima di iniziare a lavorare sul sistema di filtraggio.

3.3. Criteri di garanzia e responsabilità limitata

Tutte le informazioni contenute nelle presenti istruzioni per l'installazione e l'uso sono state redatte nell'ambito delle normative e dei requisiti esistenti, tenendo conto della tecnologia più recente.

L'inserito del filtro viene fornito con una garanzia di 2 anni.

Harvia non è responsabile di danni primari o secondari causati da:

- mancata osservanza delle istruzioni per l'installazione e l'uso
- utilizzo improprio
- installazione inappropriata o errata
- uso inappropriato
- modifiche non autorizzate
- modifiche tecniche
- uso di componenti non omologati

3.4. Responsabilità dell'utente

- Le istruzioni per l'installazione e l'uso devono essere conservate nelle immediate vicinanze del sistema di filtraggio e devono essere disponibili in qualsiasi momento per le persone che utilizzano il sistema di filtraggio.
- Il sistema di filtraggio può essere utilizzato solo in condizioni di sicurezza e privo di difetti.
- Le istruzioni per l'installazione e l'uso devono essere osservate attentamente.

4. USO

4.1. Uso

Los cartuchos de filtro se utilizan para suavizar el agua fría del grifo. Reducen el contenido de cal y la dureza del carbonato del agua del grifo, lo que protege al generador de vapor de la perjudicial acumulación de cal.

4.2. Estructura

El agua del grifo (A) fluye al cartucho del filtro (consulte la Figura 3). Las partículas se eliminan en el prefiltrado de la pieza (E), mientras que el carbono activado elimina del agua los olores y sabores desagradables, como el cloro. Después de esto, se elimina la cal del agua con intercambiadores de iones (F), y el agua se trata con carbono activado (G) y se filtra (H).

El sistema de filtrado tiene un mecanismo de desvío integrado que impide que se elimine el ácido carbónico para un volumen determinado de agua. Esta agua de desvío solo se conduce a través del carbono activado (G) y el filtro de partículas (H). En la salida (D), se mezclan el agua intercambiada por iones y el agua de desvío.

Cuando los ajustes de desvío del cabezal del filtro se definen correctamente en función de la dureza y el volumen del agua utilizada, el filtro proporcionará al equipo agua de calidad óptima.

- A. Entrada de agua de la fuente de agua
- B. Caudal de agua de desvío
- C. Ajuste de desvío del cabezal de filtro
- D. Salida para agua filtrada
- E. Prefiltrado (filtro de partículas, carbono activado)
- F. Intercambiadores de iones para retirada de cal
- G. Filtrado de carbono activado; también filtra el agua de desvío
- H. Filtrado de partículas; también filtra el agua de desvío

4. USO

4.1. Uso

Gli inserti del filtro vengono utilizzati per addolcire l'acqua del rubinetto fredda. Riducono il contenuto di calcare e la durezza carbonatica dell'acqua del rubinetto, proteggendo il generatore di vapore dall'accumulo dannoso di calcare.

4.2. Struttura

L'acqua del rubinetto (A) scorre nell'inserto del filtro (vedere la Figura 3). Le particelle vengono rimosse nel pre-filtraggio della parte (E), mentre i carboni attivi rimuovono odori e sapori sgradevoli, come il cloro, dall'acqua. Successivamente, il calcare viene rimosso dall'acqua con scambiatori ionici (F) e l'acqua viene trattata con carboni attivi (G) e filtrata (H).

Il sistema di filtraggio presenta un meccanismo di bypass integrato che impedisce la rimozione dell'acido carbonico per un determinato volume di acqua. Quest'acqua di bypass viene condotta solo attraverso i carboni attivi (G) e il filtro antiparticolato (H). Sulla mandata (D), l'acqua sottoposta a scambio ionico e l'acqua di bypass vengono miscelate.

Quando le impostazioni di bypass della testa del filtro sono definite correttamente in base alla durezza e al volume dell'acqua utilizzata, il filtro fornisce acqua di qualità ottimale all'apparecchiatura.

- A. Ingresso dell'acqua dalla fonte d'acqua
- B. Flusso dell'acqua di bypass
- C. Impostazione di bypass della testa del filtro
- D. Uscita dell'acqua filtrata
- E. Pre-filtraggio (filtro antiparticolato, carboni attivi)
- F. Scambiatori ionici per la rimozione di calcare
- G. Filtraggio a carboni attivi; filtra anche l'acqua di bypass
- H. Filtraggio di particelle; filtra anche l'acqua di bypass



Figura 3

5. USO Y SEGURIDAD

Esta sección proporciona una descripción general de todos los asuntos relacionados con la seguridad y el funcionamiento para garantizar un uso seguro y problema. Incluso si se cumplen todas las medidas de seguridad, todos los productos implican un cierto riesgo, especialmente si el producto se usa o maneja de forma incorrecta. La garantía solo es válida si se han seguido en su totalidad estas instrucciones de instalación y uso.

5.1. Uso adecuado

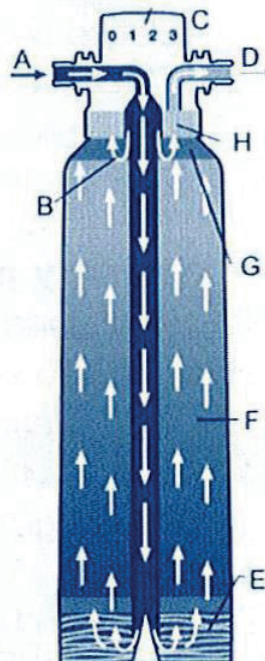
El sistema de filtrado solo se ha diseñado para reducir el contenido de cal del agua potable fría y para eliminar los olores, sabores y partículas desagradables que puedan estar presentes en el agua potable. El filtro se ha diseñado y producido exclusivamente para el uso adecuado tal como se describe en estas instrucciones de instalación y uso. El resto de usos se considerará inadecuado.



¡ADVERTENCIA!

- Solo puede usarse agua fría de calidad potable como agua entrante en el sistema de filtrado. El uso inapropiado, como usar el filtro con agua que no cumple los requisitos para el agua potable, causa un peligro para la salud. Esto puede suponer un riesgo microbiológico si el agua que entra contiene microbios. El alto contenido de metales pesados o de impurezas orgánicas en el agua también puede suponer un peligro para la salud.
- Para asegurar y proteger la calidad del agua potable, deben seguirse los reglamentos nacionales y locales en el mantenimiento y otros trabajos en el sistema de filtrado.
- Si las autoridades de suministro de agua o los proveedores de servicios ordenan a los usuarios que hiervan el agua del grifo antes de utilizarla debido a la contaminación microbiana o a una razón similar, estas órdenes también se aplicarán al agua filtrada. Cuando las autoridades anuncien que ya no es necesario hervir el agua, el cartucho del filtro debe sustituirse y debe limpiarse minuciosamente el sistema, lo que incluye los conectores y las mangueras. Un mal uso puede poner en peligro su salud.
- El cabezal del filtro incluye una barrera de antirretorno de caudal (aprobada por la norma DIN EN 13959). Si el sistema de filtrado se utiliza para equipos (como el equipo de cocina industrial) que requieren unidades de seguridad especiales, deben instalarse las unidades de seguridad adecuadas además de esta barrera antirretorno de caudal integrada.
- Retire el sistema de filtrado de la fuente de agua entrante antes de comenzar los trabajos de mantenimiento del sistema de suministro de agua. Enjuague cuidadosamente la tubería del agua antes de instalar el sistema de filtrado.
- Antes de empezar cualquier trabajo, retire todas las fuentes de alimentación eléctrica de todos los dispositivos conectados al sistema.

5. USO E SICUREZZA

Questa sezione fornisce una panoramica generale di tutte le questioni relative alla sicurezza e al funzionamento per garantire un utilizzo sicuro e senza problemi. Anche se vengono prese tutte le misure di sicurezza, tutti i prodotti implicano un certo grado di rischio, in particolare se il prodotto viene utilizzato o maneggiato in modo errato. La garanzia è valida esclusivamente se queste istruzioni per l'installazione sono state osservate nella loro interezza.

5.1. Uso appropriato

Il sistema di filtraggio è progettato esclusivamente per ridurre il contenuto di calcare nell'acqua potabile fredda e per rimuovere odori, sapori e particelle sgradevoli che potrebbero essere presenti nell'acqua potabile. Il filtro è progettato e prodotto esclusivamente per un uso appropriato come descritto nelle presenti istruzioni per l'installazione e l'uso. Qualsiasi altro utilizzo sarà considerato inappropriato.



AVVERTENZA!

- È possibile utilizzare esclusivamente acqua fredda di qualità potabile come acqua in ingresso per il sistema di filtraggio. L'uso inappropriato, ad esempio l'uso del filtro con acqua che non soddisfa i requisiti per l'acqua potabile, causa rischi per la salute. Ciò potrebbe comportare un rischio microbiologico se l'acqua in ingresso contiene microbi. Anche un elevato contenuto di metalli pesanti o impurità organiche nell'acqua potrebbe costituire un pericolo per la salute.
- Per garantire e proteggere la qualità dell'acqua potabile, è necessario osservare le normative nazionali e locali per la manutenzione e altri interventi sul sistema di filtraggio.
- Se le autorità di approvvigionamento idrico o i fornitori di servizi ordinano agli utenti di bollire l'acqua del rubinetto prima dell'uso a causa di contaminazione microbica o motivi simili, tali ordini si applicheranno anche all'acqua filtrata. Quando le autorità annunciano che non è più necessario bollire l'acqua, è necessario sostituire l'inserto del filtro e pulire accuratamente il sistema, connettori e tubi flessibili inclusi. L'uso improprio può creare rischi per la salute.
- La testa del filtro include una barriera di riflusso integrata (omologata DIN EN 13959). Se il sistema di filtraggio viene utilizzato per apparecchiature (ad esempio, apparecchiature per cucine industriali) che richiedono speciali dispositivi di sicurezza, è necessario installare i dispositivi di sicurezza appropriati in aggiunta a questa barriera di riflusso integrata.
- Rimuovere il sistema di filtraggio dalla sorgente dell'acqua in ingresso prima di iniziare interventi di manutenzione sul sistema di approvvigionamento idrico. Risciacquare accuratamente il tubo dell'acqua prima di installare il sistema di filtraggio.
- Prima di iniziare qualsiasi intervento, rimuovere tutte le sorgenti di alimentazione da tutti i dispositivi collegati al sistema.

**¡ATENCIÓN!**

- La instalación inadecuada del sistema puede dañar la propiedad. Siga los reglamentos nacionales y locales sobre la instalación, las recomendaciones de higiene y las normas técnicas para proteger el agua potable.
- Está prohibido hacer modificaciones o cambios técnicos no autorizados en el sistema de filtrado.
- Los daños mecánicos en el sistema de filtrado anulan la garantía.
- La válvula de cierre debe instalarse en la entrada del sistema de filtrado (no se incluye en la entrega).
- Si el producto se ha almacenado a una temperatura por debajo de 0 °C, debe mantenerse en su paquete a la temperatura de instalación al menos 24 horas antes de manejarlo.
- El sistema no debe estar en contacto con productos químicos, disolventes ni vapores.
- El lugar de instalación debe estar protegido frente a la congelación y la luz solar tanto directa como indirecta.

¡CONVIENE SABER!

- El sistema de filtrado ha sido probado en cuanto a la higiene según la norma DIN 18879-1, sección 7.4. Los materiales se han seleccionado en conformidad con los requisitos de las normas DIN 18879-1 y EN 14898. La resistencia de presión del sistema está en conformidad con la norma DIN 18879-1.
- El cabezal de filtro incluye una barrera antirretorno de caudal integrada y testada específicamente en conformidad con la norma DIN EN 13959.
- El agua potable filtrada está en conformidad con la norma EN 1717, categoría de líquido 2.
- Limpie y elimine la cal del equipo, como por ejemplo de un generador de vapor, antes de conectarlo al sistema de filtrado por primera vez.
- El filtro contiene pequeñas cantidades de plata como protección frente al crecimiento microbiológico. Debido a esto, pueden llegar al agua pequeñas cantidades de plata. El contenido de plata es inofensivo y está por debajo de las recomendaciones de la Organización Mundial de la Salud (OMS).

5.2. Personal cualificado

Solo puede instalar, usar y mantener el sistema de filtrado personal profesional y cualificado.

- Personal profesional: ha recibido formación sobre sus tareas y los riesgos potenciales que puede provocar un mal uso.
- Personal cualificado: tiene la formación, habilidades y experiencia, así como conocimiento sobre la legislación aplicable, para usar y mantener el sistema de filtrado.

**NOTA!**

- Un'installazione inappropriata del sistema potrebbe causare danni materiali. Osservare le normative nazionali e locali sull'installazione, le raccomandazioni igieniche e le norme tecniche per proteggere l'acqua potabile.
- È vietato apportare modifiche non autorizzate o modifiche tecniche al sistema di filtraggio.
- I danni meccanici nel sistema di filtraggio invalidano la garanzia.
- La valvola di intercettazione deve essere installata all'ingresso del sistema di filtraggio (non inclusa nella fornitura).
- Se il prodotto è stato conservato a una temperatura inferiore a 0°C, deve essere mantenuto nella sua confezione alla temperatura di installazione per almeno 24 ore prima di maneggiarlo.
- Il sistema non deve essere a contatto con prodotti chimici, solventi o fumi.
- Il luogo di installazione deve essere protetto dal congelamento e dalla luce solare diretta e indiretta.

INFORMAZIONI UTILI!

- Il sistema di filtraggio è stato testato per l'igiene in conformità alla norma DIN 18879-1, Sezione 7.4. I materiali sono stati selezionati in conformità ai requisiti delle norme DIN 18879-1 e EN 14898. La resistenza alla pressione del sistema è conforme alla norma DIN 18879-1.
- La testa del filtro include una barriera di riflusso integrata e testata in conformità alla norma DIN EN 13959.
- L'acqua potabile filtrata è conforme alla norma EN 1717, liquidi di categoria 2.
- Pulire e rimuovere il calcare dall'apparecchiatura, ad esempio dal generatore di vapore, prima di collegarla per la prima volta al sistema di filtraggio.
- Il filtro contiene piccole quantità di argento per proteggere dalla proliferazione microbiologica. Per questo motivo, piccole particelle di argento potrebbero penetrare nell'acqua. I contenuti di argento sono innocui e inferiori alle raccomandazioni dell'Organizzazione mondiale della sanità (OMS).

5.2. Personale qualificato

Solo il personale professionale e qualificato può installare, utilizzare ed effettuare la manutenzione del sistema di filtraggio.

- Personale professionale: ha ricevuto formazione in merito alle attività e ai potenziali rischi che possono essere causati da un uso improprio.
- Personale qualificato: ha una formazione professionale, competenze ed esperienza, nonché conoscenza delle normative applicabili, per utilizzare ed effettuare la manutenzione del sistema di filtraggio.

5.3. Acciones tras la parada

- Si el equipo va a estar sin usarse periodos largos de tiempo, cierre la válvula de cierre de entrada del sistema de filtrado.

5.4. Cambio de intervalo

Los generadores de vapor tienen las siguientes capacidades:

- 2 kW: 2,6 kg/h
- 3 kW: 3,9 kg/h

En el menú del panel de control S-06 de la columna de ducha de vapor puede ver las horas de funcionamiento (en las instrucciones de la columna de la ducha de vapor encontrará instrucciones más detalladas sobre la configuración S-06). Con esta información puede calcular el número de horas que se necesita hasta agotar la capacidad del filtro.

El cartucho de filtro debe sustituirse cuando haya alcanzado la capacidad especificada en la Tabla 1. Se recomienda sustituir el cartucho de filtro cada 12 meses, incluso si queda capacidad. Después de una pausa de más de 4 semanas, se recomienda dejar correr agua de enjuagado a través del filtro como en la instalación inicial.

5.5 Eliminación

Los cartuchos de los filtros usados, los componentes adicionales y los materiales de embalaje deben eliminarse conforme con las regulaciones locales. Si es posible, recicle todas las piezas. Esto nos ayuda a proteger el medioambiente.

6. INSTALACIÓN DEL FILTRO

6.1. Calidad del agua

El agua que entra al sistema de filtrado debe estar fría y cumplir las normas de calidad reglamentarias para el agua potable.

 **¡ADVERTENCIA! ¡El mal uso es peligroso!** No utilizar el sistema para su finalidad supone un peligro para la salud, por ejemplo, si el filtro se utiliza para procesar agua que no cumple los requisitos de calidad del agua potable.

6.2. Presión

 **¡ATENCIÓN!** La presión nominal no debe superar los 6 bar. Si la presión nominal supera este valor, debe instalarse un descompresor entre la fuente del agua y el sistema de filtrado.

¡CONVIENE SABER! La instalación de una válvula de descompresión puede reducir el caudal. Para que el sistema del filtro funcione correctamente, la presión de entrada no debe descender por debajo de 1,2 bar.

Los picos de presión deben evitarse. Si se producen tales picos, la presión combinada del pico y la presión necesaria para el funcionamiento en vacío no debe superar la presión nominal de 6 bar. Un pico de presión positiva no debe superar los 2 bar, y un choque de presión negativa no debe caer por debajo

5.3. Azioni dopo periodi di inattività

- Se l'apparecchiatura non viene utilizzata per periodi prolungati, chiudere la valvola di intercettazione nell'aspirazione del sistema di filtraggio.

5.4. Intervallo di sostituzione

I generatori di vapore hanno le seguenti capacità:

- 2 kW: 2,6 kg/h
- 3 kW: 3,9 kg/h

Nel menu S-06 del pannello di controllo della colonna doccia a vapore è possibile visualizzare le ore di funzionamento (per istruzioni più dettagliate sull'impostazione S-06 vedere le istruzioni della colonna doccia a vapore). Utilizzando queste informazioni, è possibile calcolare la capacità residua dell'insero filtrante in ore.

L'insero del filtro deve essere sostituito quando raggiunge la capacità specificata nella Tabella 1. Si consiglia di sostituire l'insero del filtro ogni 12 mesi, anche se si dispone ancora di capacità. Dopo una pausa di oltre 4 settimane, si consiglia di far scorrere acqua di lavaggio attraverso il filtro come nell'installazione iniziale.

5.5 Smaltimento

Gli inserti del filtro usati, i componenti extra e i materiali di imballaggio devono essere smaltiti in conformità alle normative locali. Se possibile, riciclare tutte le parti. Ciò consente di tutelare l'ambiente.

6. INSTALLAZIONE DEL FILTRO

6.1. Qualità dell'acqua

L'acqua in ingresso utilizzata nel sistema di filtraggio deve essere fredda e soddisfare gli standard di qualità previsti per l'acqua potabile.

 **AVVERTENZA!** L'utilizzo improprio è pericoloso!

Il mancato utilizzo del sistema come previsto rappresenta un rischio per la salute, ad esempio se il filtro viene utilizzato per trattare acqua che non soddisfa i requisiti di qualità per l'acqua potabile.

6.2. Pressione

 **NOTA!** La pressione nominale non deve superare 6 bar. Se la pressione nominale supera questo valore, è necessario installare un decompressore tra la sorgente dell'acqua e il sistema di filtraggio.

INFORMAZIONI UTILI! L'installazione di una valvola di decompressione potrebbe ridurre il flusso. Affinché il sistema di filtraggio funzioni correttamente, la pressione di aspirazione non deve scendere al di sotto di 1,2 bar.

Evitare i picchi di pressione. Se si verificano tali picchi, la pressione combinata del picco e la pressione richiesta per la marcia a vuoto non deve superare la pressione nominale di 6 bar. Un picco di pressione positiva non deve superare i 2 bar e un

del 50 % de la presión de asentamiento (consulte DIN 1988, Sección 2.2.4).

6.3. Selección de materiales

Al seleccionar los materiales, tenga en cuenta que el agua de intercambio de iones es ligeramente ácida (contiene ácido carbónico). Para evitar la corrosión, recomendamos no instalar componentes de cobre o recubiertos de zinc, cromo o níquel entre el sistema de filtrado y el equipo.

6.4. Apertura del paquete del filtro

Saque el filtro del paquete y compruebe que está intacto y sin daños (sin daños durante el transporte).



¡ATENCIÓN! Las piezas defectuosas o dañadas deben sustituirse inmediatamente. Asegúrese de que el entorno de trabajo esté limpio. ¡Mantenga los materiales del embalaje alejados de los niños debido al riesgo de asfixia!

Retire la película plástica y deséchela como residuos plásticos conforme con las normas locales sobre residuos. Esto reducirá el impacto medioambiental de los residuos.

6.5. Instalación del montaje mural y el cabezal del filtro

6.5.1 Instalación del montaje mural



¡ATENCIÓN! Lea las especificaciones técnicas, las instrucciones de uso y las instrucciones de seguridad antes de la instalación. Tenga en cuenta las medidas de instalación y del radio de curvatura cuando instale equipo adicional (como mangueras o kits de conectores).

Acción:

1. Al instalar el sistema de filtrado, seleccione una ubicación en la que el filtro pueda conectarse a una fuente de agua lo más fácilmente posible.
2. El sistema de filtrado puede utilizarse vertical u horizontalmente (consulte la Figura 4).
3. La distancia entre el cartucho del filtro y el suelo o la pared opuesta debe ser de al menos 65 mm para que haya suficiente espacio para instalar el cartucho (consulte las figura 4). Cuando el cartucho del filtro se instale horizontalmente, asegúrese de que el cartucho se ajuste bien al suelo.
4. Durante la instalación, oriente el montaje mural de forma que pueda colocar fácilmente más tarde el cabezal del filtro y el cartucho del filtro.
5. Marque el momento de la instalación (mes/año) en el área reservada para ello en el lateral del cartucho del filtro.

calo di pressione negativo non deve scendere al di sotto del 50% della pressione di assestamento (vedere DIN 1988, Sezione 2.2.4).

6.3. Selezione dei materiali

Quando si selezionano i materiali, si noti che l'acqua a scambio ionico è leggermente acida (contiene acido carbonico). Per evitare la corrosione, si consiglia di non installare componenti in rame o rivestiti con zinco, cromo o nichel tra il sistema di filtraggio e l'apparecchiatura.

6.4. Apertura della confezione del filtro

Estrarre il filtro dalla confezione e verificare che sia integro e non danneggiato (nessun danno causato dal trasporto).



NOTA! Le parti difettose o danneggiate devono essere sostituite immediatamente. Assicurarsi che l'ambiente di lavoro sia pulito. Tenere i materiali di imballaggio lontano dalla portata dei bambini in quanto rappresentano rischio di soffocamento!

Rimuovere la pellicola in plastica e smaltirla come rifiuto di plastica in conformità alle normative locali sui rifiuti. In tal modo si riduce l'impatto ambientale dei rifiuti.

6.5. Installazione del supporto a parete e della testa del filtro

6.5.1 Installazione del supporto a parete



NOTA! Leggere i dati tecnici, le istruzioni per l'uso e le istruzioni di sicurezza prima dell'installazione. Notare le misure di installazione e il raggio di curvatura quando si installano apparecchiature extra (come tubi flessibili o kit di connettori).

Azione:

1. Quando si installa il sistema di filtraggio, scegliere una posizione in cui il filtro possa essere collegato alla sorgente dell'acqua più facilmente possibile.
2. Il sistema di filtraggio può essere utilizzato in verticale o in orizzontale (vedere la Figura 4).
3. La distanza tra l'inserto del filtro e il pavimento o la parete opposta deve essere di almeno 65 mm, in modo che vi sia spazio sufficiente per installare l'inserto (vedere le Figure 4). Quando l'inserto del filtro è installato orizzontalmente, assicurarsi che l'inserto sia ben aderente al pavimento.
4. Durante l'installazione, rivolgere il supporto a parete in modo da poter posizionare facilmente la testa del filtro e l'inserto del filtro in un secondo momento.
5. Contrassegnare la data di installazione (mese/anno) nell'area riservata a tal fine sul lato dell'inserto del filtro.



Figura 4

6.5.2. Instalación del cabezal del filtro

⚠ ¡ATENCIÓN! El cabezal del filtro nunca debe estar expuesto a la presión de la fuente de agua durante un tiempo prolongado sin que la parte del filtro esté conectada. El par de fijación no debe superar los 15 Nm.

¡CONVIENE SABER! La instalación de una válvula de descompresión puede reducir el caudal. Para que el sistema del filtro funcione correctamente, la presión de entrada no debe descender por debajo de 1,2 bar.

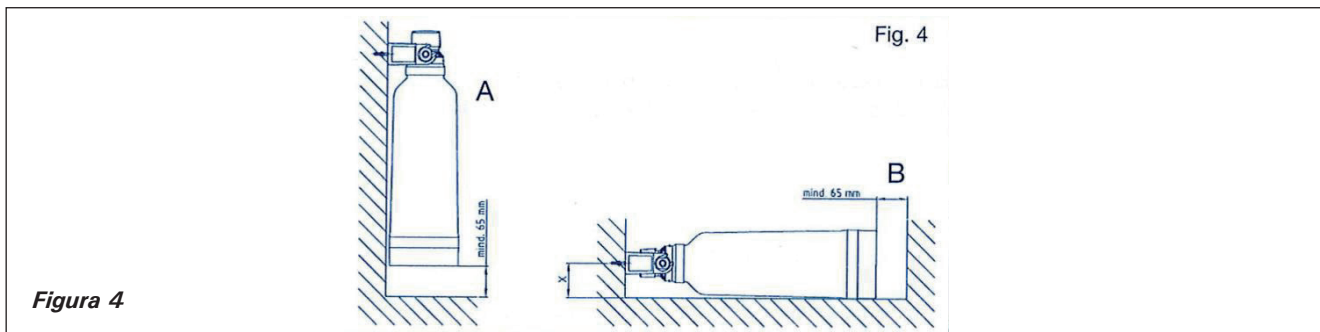
Acción:

1. Fije el cabezal del filtro en el montaje mural.
2. Conecta las mangueras de entrada y salida (¡preste atención al radio de curvatura!) al cabezal del filtro.
3. Conecte la manguera de entrada de la fuente de agua al a válvula de cierre en la entrada.
4. Conecte la manguera de salida del sistema de filtrado al equipo.

6.6. Determinación de la capacidad del filtro y ajustes de desvío

El ajuste de desvío y la capacidad del filtro se basan en la dureza del carbonato de agua y la tasa de utilización del cartucho del filtro.

Acción:

1. Puede solicitar información acerca de la dureza del carbonato a su proveedor de agua. Como alternativa, puede analizarla con un test rápido (consulte la Figura 5). Tiene que seleccionar el ajuste de desvío basado en la dureza del carbonato y la finalidad del equipo. Las capacidades típicas del filtro se especifican en la Tabla 1.



Figura 5

6.5.2. Installazione della testa del filtro

⚠ NOTA! La testa del filtro non deve essere mai esposta alla pressione della sorgente dell'acqua per un periodo prolungato senza che la parte del filtro sia collegata. La coppia di serraggio non deve superare i 15 Nm.

INFORMAZIONI UTILI! L'installazione di una valvola di decompressione potrebbe ridurre il flusso. Affinché il sistema di filtraggio funzioni correttamente, la pressione di aspirazione non deve scendere al di sotto di 1,2 bar.

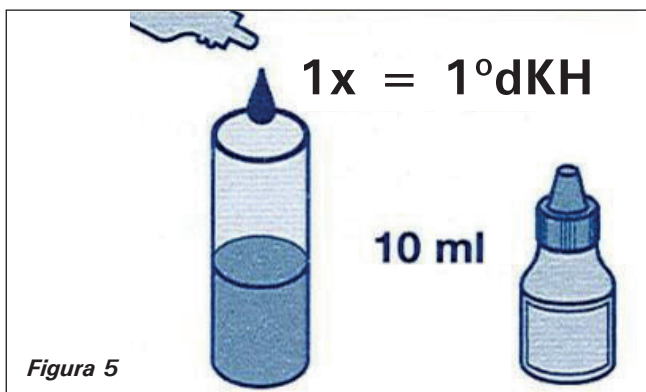
Azione:

1. Fissare la testa del filtro al supporto a parete.
2. Collegare i tubi flessibili di aspirazione e mandata (prestare attenzione al raggio di curvatura!) alla testa del filtro.
3. Collegare il tubo flessibile di aspirazione della sorgente dell'acqua alla valvola di intercettazione nell'ingresso.
4. Collegare il tubo flessibile di mandata del sistema di filtraggio all'apparecchiatura.

6.6. Determinazione della capacità del filtro e delle impostazioni di bypass

L'impostazione del bypass e la capacità del filtro si basano sulla durezza carbonatica dell'acqua e sul tasso di utilizzo dell'inserito del filtro.

Azione:

1. È possibile richiedere informazioni sulla durezza carbonatica al proprio fornitore di acqua. In alternativa, può essere analizzata con un test rapido (vedere la Figura 5). È necessario selezionare l'impostazione di bypass in base alla durezza carbonatica e all'utilizzo dell'apparecchiatura. Le capacità tipiche del filtro sono specificate nella Tabella 1.



Figura 6

2. Hay cuatro ajustes de desvío disponibles. El ajuste predeterminado es «2». El ajuste de desvío puede cambiarse girando el tapón del cabezal de filtro (consulte la Figura 6). Gire el tapón hacia la izquierda o la derecha hasta que la marca apunte al número deseado y el tapón se ajuste en su lugar.

¡CONVIENE SABER! Después de una pausa de más de 4 semanas, se recomienda dejar correr agua de enjuagado a través del filtro como en la instalación inicial.

6.7. Instalación del cartucho de filtro

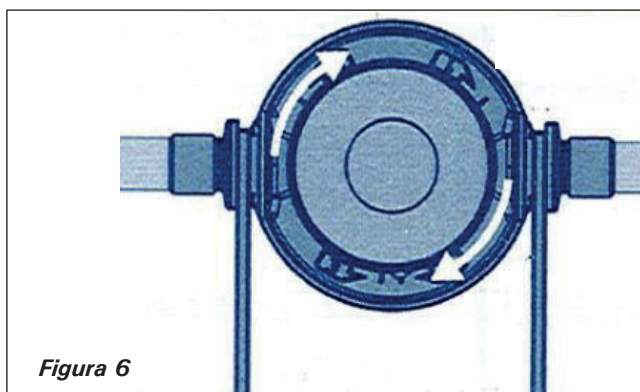

¡ATENCIÓN! El cartucho de filtro solo debe instalarse en un cabezal de filtro Harvia original. Asegúrese de que el entorno de trabajo esté limpio y tenga cuidado para que no se ensucie el sistema de filtrado.

Acciones:

1. Retire la película protectora del cartucho de filtro y también retire la tapa protectora.
2. Antes de instalar el cartucho de filtro, marque la fecha de instalación y la futura fecha de sustitución (12 meses a partir de la instalación, como máximo) en la etiqueta del cartucho (consulte la figura 7).
3. Instale el cartucho del filtro en el cabezal del filtro girando el cartucho en sentido contrario a las agujas del reloj (consulte la Figura 8).
4. El sistema de filtrado se debe lavar al instalar el sistema. Deje correr agua por el filtro con la configuración S-07 en el panel de control hasta que salga agua por la boquilla de vapor. (Para obtener instrucciones más detalladas sobre el funcionamiento de la configuración S-07, consulte las instrucciones de la boquilla de vapor).

6.8. Sustitución del cartucho de filtro



NOTA: desconecte el dispositivo de la red eléctrica antes de cambiar el filtro.

Haga lo siguiente:

1. Desconecte el dispositivo de la red eléctrica. Retire la boquilla de vapor y el vidrio para el espacio técnico (consulte la sección «Instalación inicial de la columna de ducha de vapor Nova»)
2. Retire el cartucho del filtro del cabezal del filtro girándolo en sentido de las agujas del reloj (consulte la Figura 9).
3. Compruebe si la dureza de carbonato del agua entrante ha cambiado y, si es necesario, actualice el intervalo de sustitución de la boquilla y el ajuste del desvío para que se ajuste a las condiciones modificadas
4. Instale el nuevo cartucho de filtro siguiendo las instrucciones de la Sección 6.7. (consulte la Figura 9).
5. Enjuague y vacíe el cartucho del filtro siguiendo las instrucciones de la Sección 6.7.
6. Deseche el cartucho de filtro conforme con las regulaciones locales sobre residuos.

2. Sono disponibili quattro impostazioni di bypass. L'impostazione predefinita è "2". L'impostazione di bypass può essere modificata ruotando il cappuccio della testa del filtro (vedere la Figura 6). Ruotare il cappuccio verso sinistra o destra finché il segno non è rivolto verso il numero desiderato e il cappuccio scatta in posizione.

INFORMAZIONI UTILI! Dopo una pausa di oltre 4 settimane, si consiglia di far scorrere acqua di lavaggio attraverso il filtro come nell'installazione iniziale.

6.7. Installazione dell'inserto del filtro



NOTA! L'inserto del filtro deve essere installato solo su una testa del filtro originale Harvia. Assicurarsi che l'ambiente di lavoro sia pulito e fare attenzione a non sporcare il sistema di filtraggio.

Azioni:

1. Rimuovere la pellicola protettiva dall'inserto del filtro e rimuovere anche il cappuccio protettivo.
2. Prima di installare l'inserto del filtro, contrassegnare la data di installazione e la data di sostituzione futura (al più tardi 12 mesi dall'installazione) sull'etichetta dell'inserto (vedere la Figura 7).
3. Installare l'inserto del filtro nella testa del filtro ruotando l'inserto in senso antiorario (vedere la Figura 8).
4. Il sistema di filtraggio deve essere sciacquato durante la configurazione. Per far scorrere l'acqua nel filtro, selezionare l'impostazione S-07 sul pannello di controllo, finché l'acqua non fuoriesce dal becco vapore. (Per istruzioni più dettagliate sul funzionamento dell'impostazione S-07, si vedano le istruzioni del becco vapore.)

6.8. Sostituzione dell'inserto del filtro



NOTA! Attenzione! Scollegare il dispositivo dalla presa di corrente prima di sostituire l'inserto del filtro!

Procedere come segue:

1. Scollegare il dispositivo dalla presa di corrente. Rimuovere il becco vapore e il vetro del vano tecnico (vedere la sezione Installazione iniziale della colonna doccia a vapore Nova)
2. Rimuovere l'inserto del filtro dalla testa del filtro ruotandolo in senso orario (vedere la Figura 9).
3. Controllare se la durezza carbonatica dell'acqua in ingresso è cambiata e, se necessario, aggiornare l'intervallo di sostituzione dell'inserto e l'impostazione di bypass in conformità alle condizioni variate.
4. Installare il nuovo inserto del filtro osservando le istruzioni nella Sezione 6.7. (vedere la Figura 9).
5. Risciacquare e svuotare l'inserto del filtro osservando le istruzioni nella Sezione 6.7.
6. Smaltire l'inserto del filtro usato in conformità alle normative locali sui rifiuti.



Figura 7



Figura 8

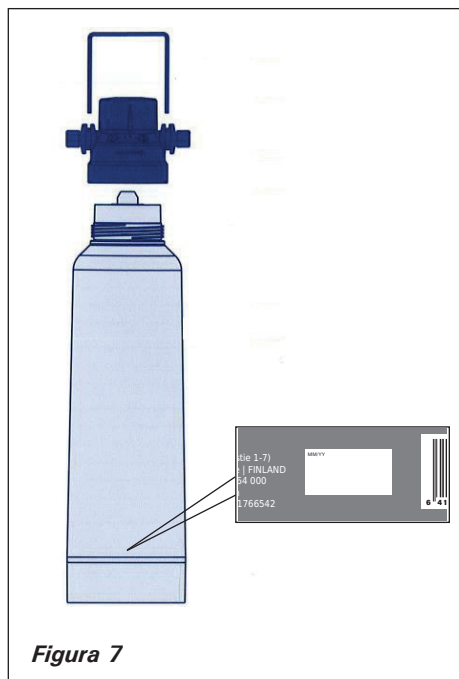

Figura 9

7. MANTENIMIENTO

Todos los equipos técnicos requieren mantenimiento regular para que funcionen sin problemas.

¡ATENCIÓN!

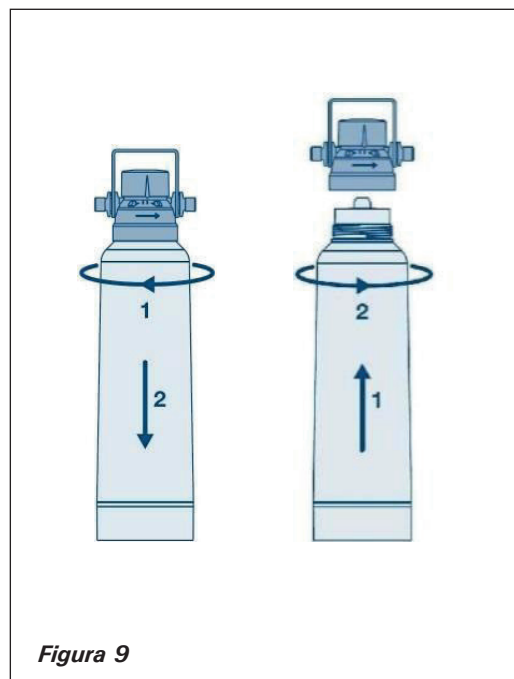
- Limpie la superficie del sistema de filtrado de forma regular con un paño húmedo y mantenga la higiene cuando cambie el cartucho de filtro. No utilice productos químicos ni de limpieza corrosivos.
- Inspeccionar las mangueras de presión: de forma regular para ver si hay grietas.
- Después de una pausa de más de 4 semanas, se recomienda dejar correr agua de enjuagado a través del filtro como en la instalación inicial.
- Sustituir el cabezal del filtro: tras 5–10 años.
- Sustituir la manguera de presión: tras 5 años.
- Si se cumplen los intervalos de sustitución de los filtros, el agua puede dañar el equipo al usarlo.
- Si no se sustituye el cabezal del filtro o de las mangueras puede causar daños a la propiedad.

7. MANUTENZIONE

Tutte le apparecchiature tecniche richiedono una manutenzione periodica per funzionare senza problemi.

NOTA!

- Pulire periodicamente la superficie del sistema di filtraggio con un panno umido e garantire l'igiene durante la sostituzione dell'inserito del filtro. Non utilizzare prodotti chimici o detersivi corrosivi.
- Ispezionare i tubi flessibili della pressione: periodicamente per prevenire crepe.
- Dopo una pausa di oltre 4 settimane, si consiglia di far scorrere acqua di lavaggio attraverso il filtro come nell'installazione iniziale.
- Sostituire la testa del filtro: dopo 5-10 anni.
- Sostituire il tubo flessibile della pressione: dopo 5 anni.
- Se gli intervalli di sostituzione dei filtri non vengono rispettati, l'acqua potrebbe danneggiare l'apparecchiatura durante l'utilizzo.
- La mancata sostituzione della testa del filtro o dei tubi flessibili potrebbe causare danni materiali.

8. SOLUCIÓN DE PROBLEMAS

8. RISOLUZIONE DEI PROBLEMI

Problema / Anomalia	Causa / Causa	Acción / Azione
El agua no sale del filtro. / L'acqua non fuoriesce dal filtro.	La sorgente dell'acqua o la valvola di aspirazione/intecettazione per l'acqua in ingresso è stata chiusa. / Se ha cerrado la fuente de agua o la válvula de entrada/cierre del agua.	Testare le valvole di aspirazione/intecettazione e aprirle, se necessario. / Pruebe las válvulas de entrada/cierre y ábralas si es necesario.
	Il filtro non è fissato correttamente alla testa del filtro. / El filtro no se ha fijado correctamente el cabezal del filtro.	Rimuovere il filtro e reinstallarlo (vedere la Sezione 6.5.2.). / Retire el filtro y vuelva a instalarlo (consulte la Sección 6.5.2.).
	La testa del filtro non è stata installata correttamente. / El cabezal del filtro se ha instalado incorrectamente.	Controllare la direzione del flusso (indicata dalla freccia sulla testa del filtro) e ruotare la testa del filtro dall'altra parte, se necessario (vedere la Sezione 6.5.2.). / Compruebe la dirección del caudal (indicada por la flecha en el cabezal del filtro) y gire el cabezal del filtro en sentido contrario, si es necesario (consulte el apartado 6.5.2.).
Flusso dell'acqua debole. / Poco caudal de agua.	La pressione del sistema è troppo bassa. / La presión del sistema es demasiado baja.	Controllare la pressione del sistema. / Compruebe la presión del sistema.
La valvola della testa del filtro presenta perdite quando viene sostituito l'inserito del filtro. / La válvula del cabezal del filtro tiene fugas cuando se sustituye el cartucho del filtro.	Potrebbero esservi particelle estranee nella valvola. / Puede haber partículas extrañas en la válvula.	Risciacquare il sistema utilizzando il filtro integrato (vedere la Sezione 6.8.). / Enjuague el sistema utilizando el filtro integrado (consulte la Sección 6.8.).
Bolle d'aria. / Burbujas de aire.	Il sistema non è completamente vuoto. / El sistema no está completamente vacío.	Ripetere l'operazione di svuotamento (vedere la Sezione 6.8.). / Repita la operación de vaciado (consulte la Sección 6.8.).
L'acqua è lattiginosa/bianca. / El agua está lechosa/blanca.	Il processo prevede la formazione di acido carbonico, indicato da piccole bolle bianche. / El proceso implica la formación de ácido carbónico, que se ve por pequeñas burbujas blancas.	La torbidezza dell'acqua scompare entro 5 minuti circa. / La turbiosidad del agua desaparecerá en 5 minutos, aproximadamente.
L'elemento riscaldante, la caldaia dell'apparecchiatura, si calcifica troppo rapidamente. / El elemento calefactor, la caldera del equipo se calcifica demasiado rápido.	L'impostazione di bypass non è corretta, la capacità del filtro viene superata, il filtro è troppo piccolo. / El ajuste del desvío es incorrecto, se excede la capacidad del filtro se excede, el filtro es demasiado pequeño.	Controllare la durezza carbonatica dell'acqua, l'impostazione di bypass e la capacità del filtro, quindi installare un nuovo inserto del filtro, se necessario. / Compruebe la dureza de carbonato del agua, el ajuste del desvío y la capacidad del filtro e instale un nuevo filtro, si es necesario.

Tabla 1 / Tabella 1			Capacidad del filtro en litros / Capacità del filtro in litri			
ppm CaCO ₃	°fH	°dKH	Ajuste de desvío/ Imposta-zione di bypass 0	Ajuste de desvío / Imposta-zione di bypass 1	Ajuste de desvío / Imposta-zione di bypass 2	Ajuste de desvío / Imposta-zione di bypass 3
71	7	4	1725	1895	2450	3000
89	9	5	1380	1515	1960	2400
107	11	6	1150	1265	1630	2000
125	13	7	985	1080	1395	1710
142	14	8	860	945	1225	1500
160	16	9	765	840	1085	1330
178	18	10	690	755	980	1200
196	20	11	625	690	815	1090
214	21	12	575	630	745	1000
231	23	13	530	580	690	920
249	25	14	490	540	640	855
267	27	15	460	505	595	800
303	30	17	405	445	545	705
356	36	20	345	380	500	600
409	41	23	300	330	465	520
≥445	≥45	≥ 25	≤ 275	≤ 300	≤ 430	≤ 430

1. LIVRAISON

1.1. Kit d'installation

Le kit d'installation se compose des éléments suivants (voir la Figure 1).

- Tête de filtre (1) avec filetage interne, reliée à la cartouche filtrante (3). Le waterblock Aquastop et les clapets antiretour ont été installés sur la tête du filtre.
- Support mural (2) sur lequel est installée la cartouche filtrante.
- La cartouche filtrante (3) avec un capuchon de protection hygiénique et un filetage extérieur qui s'adapte à la tête du filtre.
- Tuyaux, kits de fixation et raccords (4).
- Instructions d'installation et d'utilisation (5).

Pour des raisons d'hygiène, toutes les pièces sont emballées dans un film protecteur.

1.2. Cartouche filtrante supplémentaire HWF-FS

La cartouche filtrante supplémentaire se compose d'une cartouche filtrante avec un capuchon de protection, enveloppée dans un film protecteur, et des instructions d'installation et d'utilisation.

1. LEVERING

1.1. Montageset

De montageset bestaat uit de volgende onderdelen (zie figuur 1).

- Filterkop (1) met inwendige schroefdraad, aangesloten op het filterelement (3). Op de filterkop zijn de Aquastop waterblokkering en terugslagkleppen gemonteerd.
- Muurbeugel (2) waarop het filterelement wordt gemonteerd.
- Het filterelement (3) met een hygiënische beschermkap en een uitwendige schroefdraad die op de filterkop past.
- Leidingen, bevestigingssets en connectors (4).
- Instructies voor installatie en gebruik (5).

Om hygiënische redenen zijn alle onderdelen verpakt in beschermende folie.

1.2. Extra filterelement HWF-F-S

Het extra filterelement bestaat uit een filterelement met beschermkap, omwikkeld met beschermfolie, met instructies voor installatie en gebruik.

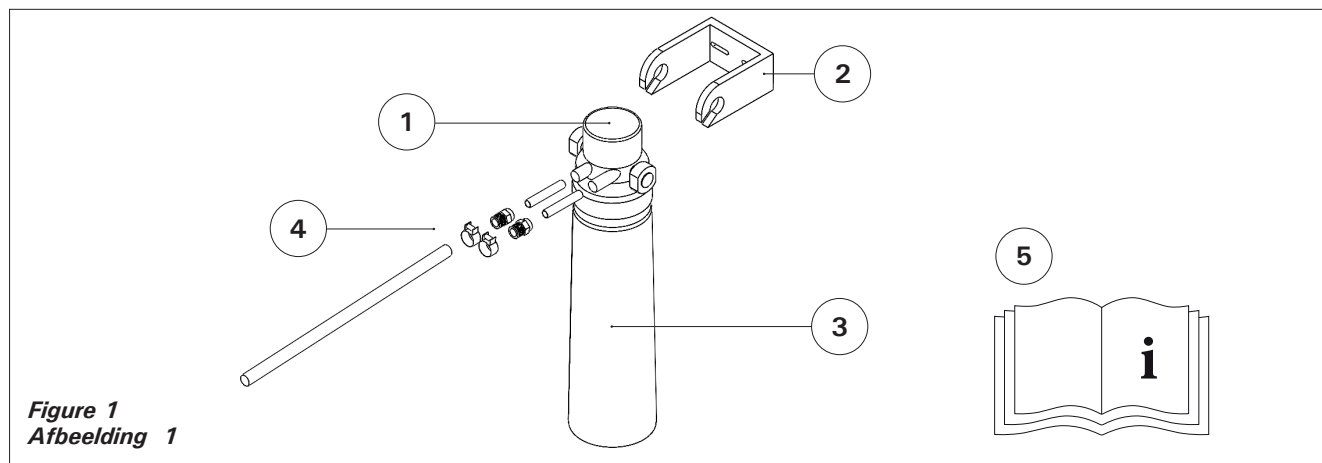

Figure 1
Afbeelding 1

2. DONNÉES TECHNIQUES

2.1 Dimensions et poids

HWF01S		S
Hauteur totale sans le support mural (A) Totale hoogte zonder wandmontage (A)	mm	360
Hauteur totale avec le support mural (B) Totale hoogte met de wandmontage (B)	mm	385
Hauteur à partir du point de fixation (C) Hoogte vanaf het bevestigingspunt (C)	mm	306
Distance nécessaire depuis le sol (D) Vereiste afstand tot de vloer voor gebruik (D)	mm	65
Largeur d'installation (E) Installatiebreedte (E)	mm	95
Diamètre de la cartouche de filtre (F) Diameter van het filterelement (F)	mm	88
Poids du filtre, sec (environ) Filtergewicht, droog (ongeveer)	kg	0.9
Poids du filtre, humide (environ) Filtergewicht, nat (ongeveer)	kg	1.5

2. TECHNISCHE GEGEVENS

2.1 Afmetingen en gewicht

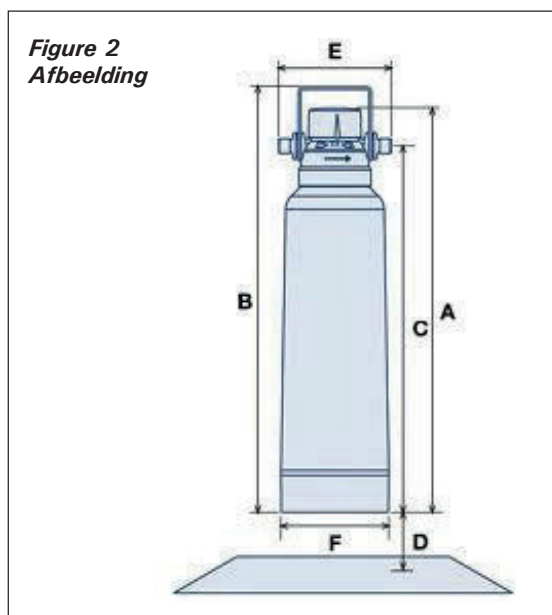

Figure 2
Afbeelding

2.2. Conditions de fonctionnement

2.2. Bedrijfsomstandigheden

HWF01		S
Raccord (entrée/sortie) Aansluiting (toevoer/afvoer)		8 mm
Débit nominal Nominale stroom	L/h	60
Pression de fonctionnement Bedrijfsdruk	bar	2 - 6
Pression de l'eau entrante Inkomende waterdruk	bar	> 1,2
Perte de pression, 30 L/h ¹ Drukverlies, 30 l/u ¹	bar	0,10
Perte de pression, 60 L/h ¹ Drukverlies, 60 l/u ¹	bar	0,15
Perte de pression, 180 L/h ¹ Drukverlies, 80 l/u ¹	bar	0,60
Température de l'eau, min/max Watertemperatuur, min./max.	°C	+ 4 / + 30
Température ambiante, min/max Omgevingstemperatuur, min./max.	°C	+ 4 / + 30
Température pendant le stockage ou le transport, min/max Temperatuur tijdens opslag of transport, min./max.	°C	-20 / + 40
Volume du lit Bedvolume	L	0,70
Position pour l'installation et l'utilisation Stand voor installatie en gebruik		Position verticale ou horizontale Verticale of horizontale stand
Capacité de filtrage moyenne : 10 d°H, générateur de vapeur ² Gemiddelde filterinhoud: 10 d°H, stoomgenerator ²	L	~ 700
Réduction du chlore conformément à la norme EN 14898:2006, Section 5.5.2 Chloorreductie volgens EN 14898:2006, paragraaf 5.5.2	Classe Klasse	1

¹ Avec un paramètre de by-pass de « 2 » et le tuyau de 1,5 m DN8 à l'entrée et à la sortie
¹Met bypass-instelling "2" en de slang aan zowel de toevoer als de afvoer is 1,5 m DN8

² La capacité réelle pendant l'utilisation peut être plus élevée ou plus basse que la valeur spécifiée dans le tableau. La capacité varie en fonction de la qualité de l'eau entrante, du débit, de la pression de l'eau entrante et de la cohérence du débit. La réduction de la dureté carbonatée peut être obtenue conformément à la norme EN 14898:2006, section 5.5.5, aux capacités spécifiées.

² De werkelijke capaciteit tijdens het gebruik kan hoger of lager zijn dan de in de tabel aangegeven waarde. De capaciteit varieert door de kwaliteit van het inkomende water, het debiet, de inkomende waterdruk en de consistentie van het debiet. De vermindering van de carbonaathardheid kan worden bereikt volgens EN 14898:2006, paragraaf 5.5.5, bij de gespecificeerde capaciteiten.

3. GÉNÉRALITÉS

3.1. Symboles et explications

Ces instructions d'installation et d'utilisation contiennent des avertissements et des instructions de sécurité signalés par des symboles. Ces instructions importantes commencent par un mot-clé qui indique le niveau de risque encouru. Lisez-les et suivez-les attentivement pour éviter tout accident et tout dommage du matériel.



AVERTISSEMENT ! signale un danger potentiel qui peut causer un risque pour la santé s'il n'est pas évité.



ATTENTION ! signale un danger potentiel qui peut endommager le matériel s'il n'est pas évité.

BON À SAVOIR : comprend des conseils, informations et recommandations utiles vous permettant d'utiliser le produit le plus efficacement possible et sans problème.

3.2. Informations sur ces instructions d'installation et d'utilisation

Les instructions d'installation et d'utilisation présentent l'installation et l'utilisation adaptées du système de filtre. Vous devez suivre les informations et recommandations figurant dans les instructions. Vérifiez que l'installation est conforme aux réglementations nationales et locales applicables. Suivez les réglementations nationales et locales lors de la mise au rebut des filtres usagés. Chaque personne qui manipule et utilise le système de filtre doit lire intégralement les instructions d'installation et d'utilisation avant de commencer à travailler sur le système de filtre.

3.3. Politique de garantie et responsabilité limitée

Toutes les informations contenues dans ces instructions d'installation et d'utilisation ont été préparées dans le respect des réglementations et des exigences en vigueur, en tenant compte des technologies les plus récentes.

La cartouche de filtre a une garantie de 2 ans.

Harvia ne sera pas tenu responsable des dommages directs et indirects provoqués par :

- le non-respect des instructions d'installation et d'utilisation
- une mauvaise utilisation
- une installation inadaptée ou incorrecte
- une utilisation inadaptée
- des modifications non autorisées
- des modifications techniques
- l'utilisation de composants dont le type n'est pas validé

3.4. Responsabilité de l'utilisateur

- Les instructions d'installation et d'utilisation doivent être conservées à proximité immédiate du système de filtre et doivent être disponibles à tout moment pour les personnes utilisant le système de filtre.
- Le système de filtre peut uniquement être utilisé lorsqu'il est exempt de tout défaut et sûr.
- Les instructions d'installation et d'utilisation doivent être suivies attentivement.

3. ALGEMEEN

3.1. Symbolen en verklaringen

De waarschuwingen en veiligheidsinstructies in deze instructies voor installatie en gebruik zijn gemarkeerd met symbolen. Deze belangrijke instructies beginnen met een trefwoord dat het risiconiveau aangeeft. Lees de instructies en volg ze zorgvuldig op om ongelukken te voorkomen.



WAARSCHUWING: wijst op een potentieel gevaar dat een gevaar voor de gezondheid kan opleveren als het niet wordt voorkomen.



LET OP: signaleert een potentieel gevaar dat materiële schade kan veroorzaken als het niet wordt voorkomen.

GOED TE WETEN: bevat nuttige tips, aanbevelingen en informatie waarmee u het product zo effectief mogelijk en zonder problemen kunt gebruiken.

3.2. Informatie over deze instructies voor installatie en gebruik

In de instructies voor installatie en gebruik worden de juiste installatie en het juiste gebruik van het filtersysteem weergegeven. De informatie en aanbevelingen in de instructies moeten worden opgevolgd. Zorg ervoor dat de installatie voldoet aan de geldende nationale en lokale eisen. De informatie en aanbevelingen in de handleiding moeten worden opgevolgd. Iedereen die het filtersysteem gebruikt, moet de instructies voor installatie en gebruik volledig doorlezen alvorens met de werkzaamheden aan het filtersysteem te beginnen.

3.3. Garantiebeleid en beperkte aansprakelijkheid

Alle informatie in deze instructies voor installatie en gebruik is opgesteld binnen de bestaande voorschriften en eisen, waarbij rekening is gehouden met de nieuwste technologie.

Het filterelement heeft een garantie van 2 jaar.

Harvia is niet aansprakelijk voor primaire of secundaire schade veroorzaakt door:

- het niet opvolgen van de instructies voor installatie en gebruik
- misbruik
- ongeschikte of onjuiste installatie
- oneigenlijk gebruik
- ongeoorloofde wijzigingen
- technische aanpassingen
- het gebruik van onderdelen waarvoor geen typegoedkeuring is verleend

3.4. Verantwoordelijkheid van de gebruiker

- De instructies voor installatie en gebruik moeten in de onmiddellijke nabijheid van het filtersysteem worden bewaard en moeten te allen tijde beschikbaar zijn voor de personen die het filtersysteem gebruiken.
- Het filtersysteem mag alleen worden gebruikt als het defectvrij en veilig is.
- De instructies voor installatie en gebruik moeten zorgvuldig worden opgevolgd.

4. UTILISATION

4.1. Utilisation

Les cartouches de filtre servent à adoucir l'eau froide du robinet. Elles réduisent la teneur en calcaire et la dureté carbonatée de l'eau du robinet, ce qui permet de protéger le générateur de vapeur des accumulations nocives de calcaire.

4.2. Structure

L'eau du robinet (A) pénètre dans la cartouche de filtre (voir Figure 3). Les particules sont éliminées dans le pré-filtrage de la pièce (E), pendant que le charbon actif supprime les mauvais goûts et odeurs de l'eau (chlore, par exemple). Ensuite, le calcaire est éliminé de l'eau à l'aide des échangeurs d'ions (F) et l'eau est traitée avec du charbon actif (G) et filtrée (H).

Le système de filtre comprend un mécanisme de by-pass intégré qui empêche l'élimination de l'acide carbonique pour un volume d'eau spécifié. Cette eau qui traverse le by-pass est uniquement filtrée par le charbon actif (G) et le filtre à particules (H). À la sortie (D), l'eau ayant subi un échange d'ions et l'eau du by-pass sont mélangées.

Lorsque les paramètres du by-pass de la tête de filtre sont correctement définis en fonction de la dureté et du volume de l'eau utilisée, le filtre permet d'obtenir une eau d'excellente qualité.

- A. Entrée d'eau depuis la source d'eau
- B. Débit d'eau dans le by-pass
- C. Paramètre du by-pass de la tête de filtre
- D. Sortie pour l'eau filtrée
- E. Pré-filtrage (filtre à particules, charbon actif)
- F. Échangeurs d'ions pour l'élimination du calcaire
- G. Filtrage au charbon actif ; filtre également l'eau du by-pass
- H. Filtre à particules ; filtre également l'eau du by-pass

4. GEBRUIK

4.1. Gebruik

De filterelementen worden gebruikt om koud leidingwater te ontharden. Ze verminderen het kalkgehalte en de carbonaathardheid van het leidingwater, wat de stoomgenerator beschermt tegen schadelijke kalkafzetting.

4.2. Structuur

Er stroomt leidingwater (A) in het filterelement (zie afbeelding 3). De deeltjes worden verwijderd in de voorfiltering van het onderdeel (E), terwijl actieve kool onaangename geuren en smaken, zoals chloor, uit het water verwijdert. Daarna wordt de kalk met behulp van ionenwisselaars (F) uit het water verwijderd en wordt het water met actieve kool (G) behandeld en gefilterd (H).

Het filtersysteem heeft een geïntegreerd bypass-mechanisme dat voorkomt dat koolzuur wordt verwijderd voor een bepaalde hoeveelheid water. Dit bypasswater wordt alleen door de actieve kool (G) en het deeltjesfilter (H) geleid. Bij de afvoer (D) wordt het ionenwater en het bypasswater gemengd.

Wanneer de bypass-instellingen van de filterkop correct zijn gedefinieerd op basis van de hardheid en het volume van het gebruikte water, zal het filter de apparatuur voorzien van water van optimale kwaliteit.

- A. Watertoevoer uit de waterbron
- B. Bypass-waterstroom
- C. Bypass-instelling van de filterkop
- D. Afvoer voor gefilterd water
- E. Voorfiltering (deeltjesfilter, actieve kool)
- F. Ionenwisselaars voor kalkverwijdering
- G. Actieve koolstoffiltering; filtert ook het bypasswater
- H. Deeltjesfiltratie; filtert ook het bypasswater

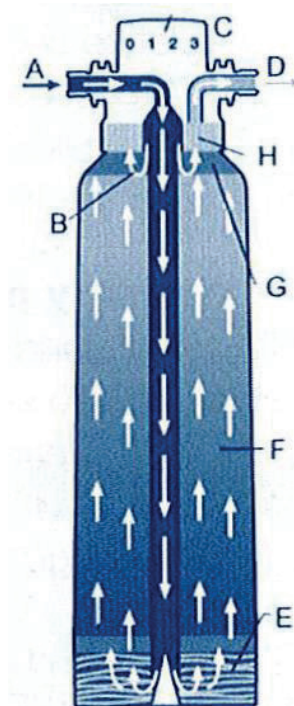

Figure 3
Afbeelding 3

5. UTILISATION ET SÉCURITÉ

Cette section donne un aperçu général de toutes les questions relatives à la sécurité et au fonctionnement afin de garantir une utilisation sûre et sans problème. Même si toutes les mesures de sécurité sont prises, tous les produits comportent un certain degré de risque, notamment si le produit est utilisé ou manipulé incorrectement. La garantie n'est valable que si ces instructions d'installation et d'utilisation ont été suivies dans leur intégralité.

5.1. Utilisation inadaptée

Le système de filtre est uniquement conçu pour réduire la teneur en calcaire de l'eau potable froide et pour éliminer les odeurs, les goûts et les particules désagréables qui peuvent être présentes dans l'eau potable. Le filtre est conçu et produit uniquement pour une utilisation appropriée, telle que décrite dans les présentes instructions d'installation et d'utilisation. Toute autre utilisation sera considérée comme inappropriée.



ATTENTION !

- Seule de l'eau froide potable peut être utilisée comme eau entrante pour le système de filtre. Une utilisation inadaptée, telle que l'utilisation du filtre avec de l'eau qui ne répond pas aux exigences en matière d'eau potable, entraîne un risque pour la santé. Cela peut présenter un risque microbiologique si l'eau entrante contient des microbes. Une teneur élevée en métaux lourds ou en impuretés organiques dans l'eau peut également présenter un risque pour la santé.
- Pour garantir et protéger la qualité de l'eau potable, les réglementations nationales et locales doivent être respectées lors de la maintenance et des autres travaux réalisés sur le système de filtre.
- Si les autorités chargées de l'approvisionnement en eau ou les fournisseurs de services ordonnent aux utilisateurs de faire bouillir l'eau du robinet avant de l'utiliser en raison d'une contamination microbienne ou pour une raison similaire, ces ordres s'appliqueront également à l'eau filtrée. Lorsque les autorités annoncent qu'il n'est plus nécessaire de faire bouillir l'eau, la cartouche de filtre doit être remplacée et le système doit être nettoyé avec soin, y compris les raccords et les tuyaux. Une mauvaise utilisation peut représenter un danger pour votre santé.
- La tête de filtre comprend un clapet anti-retour intégré (approuvé par la norme DIN EN 13959). Si le système de filtre est utilisé pour du matériel (tels que des équipements de cuisine industrielle) qui nécessite des dispositifs de sécurité spécifiques, les dispositifs de sécurité appropriés doivent être installés en plus de ce clapet anti-retour intégré.
- Retirez le système de filtre de la source d'eau entrante avant de commencer des tâches de maintenance sur le réseau de distribution d'eau. Rincez soigneusement le tuyau d'eau avant d'installer le système de filtre.
- Avant de commencer une tâche, débranchez toutes les sources électriques de tous les appareils reliés au réseau.

5. GEBRUIK EN VEILIGHEID

Dit hoofdstuk geeft een algemeen overzicht van alle zaken die verband houden met veiligheid en bediening om een veilig en probleemloos gebruik te garanderen. Zelfs als alle veiligheidsmaatregelen zijn genomen, brengen alle producten een zekere mate van risico met zich mee, vooral als het product verkeerd wordt gebruikt of er onjuist mee wordt omgegaan. De garantie is alleen geldig als deze instructies voor installatie en gebruik volledig zijn opgevolgd.

5.1. Geschikt gebruik

Het filtersysteem is alleen ontworpen om het kalkgehalte van koud drinkwater te verminderen en om onaangename geuren, smaken en deeltjes die in het drinkwater aanwezig kunnen zijn, te verwijderen. Het filter is uitsluitend ontworpen en geproduceerd voor geschikt gebruik, zoals beschreven in deze instructies voor installatie en gebruik. Elk ander gebruik wordt als ongeschikt beschouwd.



WAARSCHUWING!

- Alleen koud water van drinkwaterkwaliteit mag worden gebruikt als binnenkomend water voor het filtersysteem. Ongeschikt gebruik, zoals het gebruik van het filter met water dat niet voldoet aan de eisen voor drinkwater, veroorzaakt een gevaar voor de gezondheid. Dit kan een microbiologisch risico opleveren als het inkomende water microben bevat. Een hoog gehalte aan zware metalen of organische onzuiverheden in het water kan ook een gevaar voor de gezondheid opleveren.
- Om de kwaliteit van het drinkwater te waarborgen en te beschermen, moeten de nationale en lokale voorschriften worden nageleefd bij het onderhoud en andere werkzaamheden aan het filtersysteem.
- Als de waterleidingsautoriteiten of dienstverleners de gebruikers opdracht geven om leidingwater voor gebruik te koken vanwege microbiële verontreiniging of een soortgelijke reden, gelden deze opdrachten ook voor gefilterd water. Wanneer de autoriteiten aankondigen dat het water niet meer hoeft te worden gekookt, moet het filterelement worden vervangen en moet het systeem zorgvuldig worden gereinigd, met inbegrip van aansluitingen en slangen. Verkeerd gebruik kan uw gezondheid in gevaar brengen.
- De filterkop is voorzien van een geïntegreerde terugslagklep (DIN EN 13959 goedgekeurd). Als het filtersysteem wordt gebruikt voor apparatuur (zoals industriële keukenapparatuur) waarvoor speciale veiligheidsvoorzieningen nodig zijn, moeten naast deze geïntegreerde terugslagklep ook de juiste veiligheidsvoorzieningen worden aangebracht.
- Verwijder het filtersysteem van de inkomende waterbron voordat u met de onderhoudswerkzaamheden aan het waterleidingnet begint. Spoel de waterleiding zorgvuldig af voordat u het filtersysteem installeert.
- Verwijder alle stroombronnen van alle apparaten die op het systeem zijn aangesloten, voordat u met de werkzaamheden begint.

**ATTENTION !**

- Une installation inappropriée du système peut entraîner des dommages matériels. Respectez les réglementations nationales et locales en matière d'installation, les recommandations d'hygiène et les normes techniques pour protéger l'eau potable.
- Il est interdit d'apporter des modifications ou des changements techniques non autorisés au système de filtre.
- Les dommages mécaniques dans le système de filtre annulent la garantie.
- La vanne de coupure d'eau doit être installée à l'entrée du système de filtre (non incluse).
- Si le produit a été stocké à une température inférieure à 0 °C, il doit être conservé dans son emballage à température d'installation pendant au moins 24 heures avant toute manipulation.
- Le système ne doit pas être en contact avec des produits chimiques, des solvants ou des fumées.
- L'emplacement d'installation doit être protégé contre le gel et la lumière directe et indirecte du soleil.

BON À SAVOIR :

- Des tests d'hygiène ont été effectués sur le système de filtre conformément à la norme DIN 18879-1, section 7.4. Les matériaux ont été choisis dans le respect des exigences des normes DIN 18879-1 et EN 14898. La résistance à la pression du système est conforme à la norme DIN 18879-1.
- La tête de filtre comprend un clapet anti-retour intégré et homologué conformément à la norme DIN EN 13959.
- L'eau potable filtrée est conforme à la norme EN 1717 et appartient à la classe de fluides n°2.
- Nettoyez et éliminez le calcaire de l'équipement, un générateur de vapeur par exemple, avant de le raccorder pour la première fois au système de filtre.
- Le filtre contient de petites quantités d'argent pour la protection contre la prolifération microbologique. Pour cette raison, de petites quantités d'argent peuvent pénétrer dans l'eau. La teneur en argent est inoffensive et inférieure aux recommandations de l'Organisation mondiale de la santé (OMS).

5.2. Personnel qualifié

Seul du personnel professionnel et qualifié peut installer, utiliser et entretenir le système de filtre.

- Personnel professionnel : a suivi une formation sur les tâches appropriées et sur les risques potentiels suite à une mauvaise utilisation.
- Personnel qualifié : a suivi une formation professionnelle et possède des compétences et une expérience professionnelles ainsi qu'une connaissance de la législation applicable pour utiliser et entretenir le système de filtre.

**LET OP!**

- Onjuiste installatie van het systeem kan leiden tot schade aan eigendommen. Volg de nationale en lokale voorschriften voor de installatie, de hygiënevoorschriften en de technische normen ter bescherming van het drinkwater.
- Ongeoorloofde wijzigingen of technische veranderingen aan het filtersysteem zijn verboden.
- Bij mechanische beschadiging van het filtersysteem vervalt de garantie.
- De afsluiter moet in de toevoer van de filterinstallatie worden ingebouwd (niet bij de levering inbegrepen).
- Als het product was opgeslagen bij een temperatuur onder 0 °C, moet het in de verpakking minstens 24 uur in de installatietemperatuur worden bewaard voordat u het gaat gebruiken.
- Het systeem mag niet in contact komen met chemicaliën, oplosmiddelen of dampen.
- De installatieplaats moet worden beschermd tegen bevriezing en zowel direct als indirect zonlicht.

GOED OM TE WETEN!

- Het filtersysteem is getest op hygiëne volgens DIN 18879-1, paragraaf 7.4. De materialen zijn geselecteerd conform de eisen van DIN 18879-1 en EN 14898. De drukbestendigheid van het systeem is in overeenstemming met DIN 18879-1.
- De filterkop is voorzien van een geïntegreerde en typegeteste terugslagklep volgens DIN EN 13959.
- Het gefilterde drinkwater is in overeenstemming met EN 1717, vloeistofcategorie 2.
- Reinig en verwijder kalk uit de apparatuur, zoals een stoomgenerator, voordat u deze voor de eerste keer aansluit op het filtersysteem.
- Het filter bevat kleine hoeveelheden zilver als bescherming tegen microbiologische groei. Hierdoor kunnen kleine hoeveelheden zilver in het water terecht komen. Het zilveragehalte is onschadelijk en ligt onder de aanbevelingen van de Wereldgezondheidsorganisatie (WHO).

5.2. Gekwalificeerd personeel

Alleen professioneel en gekwalificeerd personeel mag het filtersysteem installeren, gebruiken en onderhouden.

- Professioneel personeel: heeft training gekregen over hun taken en mogelijke risico's die kunnen worden veroorzaakt door verkeerd gebruik.
- Gekwalificeerd personeel: heeft een professionele opleiding, vaardigheden en ervaring, evenals kennis van de toepasselijke wetgeving, om het filtersysteem te gebruiken en te onderhouden.

5.3. Actions après temps d'arrêt

Si le matériel n'est pas utilisé pendant de longues périodes, fermez la vanne de coupure d'eau du système de filtre.

5.4. Intervalle de changement

Les générateurs de vapeur ont les capacités suivantes :

2 kW : 2,6 kg/h

3 kW : 3,9 kg/h

Dans le menu S-06 du panneau de commande de la colonne de douche à vapeur, vous pouvez voir les heures de fonctionnement (vous trouverez des instructions plus détaillées sur le réglage S-06 dans les instructions de la colonne de douche à vapeur). Cela vous permet de calculer combien d'heures de fonctionnement sont nécessaires pour épuiser la cartouche filtrante.

La cartouche de filtre doit être remplacée lorsqu'elle a atteint la capacité spécifiée dans le tableau 1. Il est recommandé de remplacer cette cartouche de filtre tous les 12 mois, même si la capacité n'est pas atteinte. Après une pause de plus de 4 semaines, il est recommandé de faire couler de l'eau de rinçage dans le filtre comme lors de l'installation d'origine.

5.5 Mise au rebut

Les cartouches de filtre usagées, les composants supplémentaires et les matériaux d'emballage doivent être mis au rebut conformément aux réglementations locales. Si possible, recyclez toutes les pièces. Cela nous aide à protéger l'environnement.

6. INSTALLATION DU FILTRE

6.1. Qualité de l'eau

L'eau entrante utilisée dans le système de filtre doit être froide et répondre aux normes de qualité réglementaires pour l'eau potable.



AVERTISSEMENT ! Une mauvaise utilisation est dangereuse !

Ne pas utiliser le système aux fins qui lui sont destinées présente un risque pour la santé, par exemple si le filtre est utilisé pour traiter de l'eau qui ne répond pas aux exigences de qualité relatives à l'eau potable.

6.2. Pression



ATTENTION ! La pression nominale ne doit pas dépasser 6 bar. Si celle-ci dépasse cette valeur, un décompresseur doit être installé entre la source d'eau et le système de filtre.

BON À SAVOIR : Installer une valve de décompression peut réduire le débit. Pour que le système de filtre fonctionne correctement, la pression d'entrée ne doit pas descendre en dessous de 1,2 bar.

5.3. Handelingen na stilstand

- Als de apparatuur voor langere tijd niet wordt gebruikt, sluit u de toevoerstopklep van het filtersysteem.

5.4. Interval voor vervanging

De stoomgeneratoren hebben de volgende capaciteiten:

- 2kW: 2,6 kg/u

- 3 kW: 3,9 kg/u

In het menu S-06 van het bedieningspaneel van de stoomdouche kolom kunt u de bedrijfsuren zien (raadpleeg de instructies voor de stoomdouche kolom voor meer gedetailleerde instructies over de instelling S-06). Aan de hand van deze informatie kunt u berekenen hoeveel uur het duurt voordat de capaciteit van de filterelement is opgebruikt.

Het filterelement moet worden vervangen wanneer het de in tabel 1 aangegeven capaciteit heeft bereikt. Het wordt aanbevolen om het filterelement om de 12 maanden te vervangen, zelfs als er nog capaciteit over is. Na een pauze van meer dan 4 weken is het aan te raden om spoelwater door het filter te laten lopen zoals bij de eerste installatie.

5.5 Afvoeren

Gebruikte filterelementen, extra onderdelen en verpakkingsmateriaal moeten worden afgevoerd volgens de plaatselijke voorschriften. Recycle alle onderdelen, indien mogelijk. Dit helpt ons het milieu te beschermen.

6. HET FILTER INSTALLEREN

6.1. Waterkwaliteit

Het inkomende water dat in het filtersysteem wordt gebruikt, moet koud zijn en voldoen aan de wettelijke kwaliteitsnormen voor drinkwater.



WAARSCHUWING! Onjuist gebruik is gevaarlijk!

Als het systeem niet volgens de voorschriften wordt gebruikt, bestaat er gevaar voor de gezondheid, bijv. als het filter wordt gebruikt voor de verwerking van water dat niet voldoet aan de kwaliteitseisen voor drinkwater.

6.2. Druk



LET OP! De nominale druk mag niet hoger zijn dan 6 bar. Als de nominale druk deze waarde overschrijdt, moet er een decompressor worden geïnstalleerd tussen de waterbron en het filtersysteem.

GOED OM TE WETEN! Het installeren van een decompressieklep kan het debiet verminderen. Voor een goede werking van het filtersysteem mag de toevoerdruk niet onder 1,2 bar zakken.

Les pics de pression doivent être évités. Si ce genre de pic se produit, la pression combinée du pic et de la pression requise pour le fonctionnement à vide ne doit pas dépasser la pression nominale de 6 bar. Un pic de pression positive ne doit pas dépasser 2 bar et une pression négative ne doit pas descendre en dessous de 50 % de la pression d'équilibre (voir DIN 1988, Section 2.2.4).

6.3. Sélection des matériaux

Lors du choix des matériaux, veuillez noter que l'eau ayant subi un échange d'ions est légèrement acide (elle contient de l'acide carbonique). Pour éviter toute corrosion, nous vous recommandons de ne pas installer de composants en cuivre ou recouverts de zinc, de chrome ou de nickel entre le système de filtre et le matériel.

6.4. Ouverture de la boîte du filtre

Sortez le filtre de sa boîte et vérifiez qu'il est intact et n'est pas endommagé (en raison du transport).

 **ATTENTION !** Les pièces défectueuses ou endommagées doivent être remplacées immédiatement. Vérifiez que l'environnement de l'appareil est propre. Tenez les emballages hors de portée des enfants pour éviter tout risque d'étouffement !

Enlevez le film plastique et mettez-le au rebut conformément aux réglementations locales sur les emballages plastiques. Cela permettra de réduire l'impact des déchets sur l'environnement.

6.5. Installation du support mural de la tête de filtre

6.5.1 Installation du support mural

 **ATTENTION !** Lisez les données techniques, les instructions d'utilisation et les instructions de sécurité avant l'installation. Veuillez noter les mesures d'installation et le rayon de courbure lors de l'installation de matériel supplémentaire (des tuyaux ou des kits de raccords par exemple).

Action :

1. Lors de l'installation du système de filtre, choisissez un endroit où le filtre peut être raccordé à une source d'eau aussi facilement que possible.
2. Le système de filtre peut être utilisé verticalement ou horizontalement (voir Figure 4).
3. La distance entre la cartouche de filtre et le sol ou le mur opposé doit être d'au moins 65 mm afin que vous puissiez disposer de suffisamment de place pour installer la cartouche (voir Figure 4). Lorsque la cartouche de filtre est installée horizontalement, veillez à ce qu'elle soit fermement posée sur le sol.
4. Pendant l'installation, orientez le support mural de manière à pouvoir facilement placer la tête de filtre et la cartouche de filtre ultérieurement.
5. Notez le moment de l'installation (mois/année) dans la zone réservée à cet effet sur le côté de la cartouche du filtre.

Drukpieken moeten worden vermeden. Als dergelijke pieken zich voordoen, mag de gecombineerde druk van de piek en de druk die nodig is voor onbelaste werking niet hoger zijn dan de nominale druk van 6 bar. Een positieve drukpiek mag niet hoger zijn dan 2 bar en een negatieve drukschok mag niet lager zijn dan 50% van de uitzetdruk (zie DIN 1988, paragraaf 2.2.4).

6.3. De materialen selecteren

Let er bij de keuze van de materialen op dat het ionenwisselingswater licht zuur is (het bevat koolzuur). Ter voorkoming van corrosie raden wij aan om geen onderdelen van koper of een coating van zink, chroom of nikkel tussen het filtersysteem en de apparatuur te monteren.

6.4. Het filterpakket openen

Neem het filter uit de verpakking en controleer of het intact en onbeschadigd is (geen transportschade heeft opgelopen).

 **LET OP!** Defecte of beschadigde onderdelen moeten onmiddellijk worden vervangen. Zorg ervoor dat de werkomgeving schoon is. Houd het verpakkingsmateriaal uit de buurt van kinderen vanwege het risico op verstikking!

Verwijder de plasticfolie en voer deze af als plastic afval volgens de plaatselijke voorschriften voor afval. Dit vermindert de impact van het afval op het milieu.

6.5. De wandbevestiging en de filterkop monteren

6.5.1 De wandbevestiging monteren

 **LET OP!** Lees vóór de installatie de technische gegevens, de instructies voor installatie en gebruik en de veiligheidsinstructies. Let op de installatiematen en de buigradius bij het installeren van extra apparatuur (zoals slangen of aansluitkits). Handelingen:

1. Kies bij de installatie van het filtersysteem een plaats waar het filter zo eenvoudig mogelijk op een waterbron kan worden aangesloten.
2. Het filtersysteem kan zowel verticaal als horizontaal worden gebruikt (zie afbeelding 4).
3. De afstand tussen het filterelement en de vloer of de tegenoverliggende wand moet minimaal 65 mm zijn, zodat er voldoende ruimte is om het element te installeren (zie afbeeldingen 4). Als het filterelement horizontaal wordt geïnstalleerd, moet u ervoor zorgen dat het element goed aansluit op de vloer.
4. Plaats de wandbevestiging tijdens de installatie zo, dat u de filterkop en het filterelement later gemakkelijk kunt plaatsen.
5. Noteer het tijdstip van installatie (maand/jaar) in de daarvoor bestemde ruimte aan de zijkant van het filterelement.

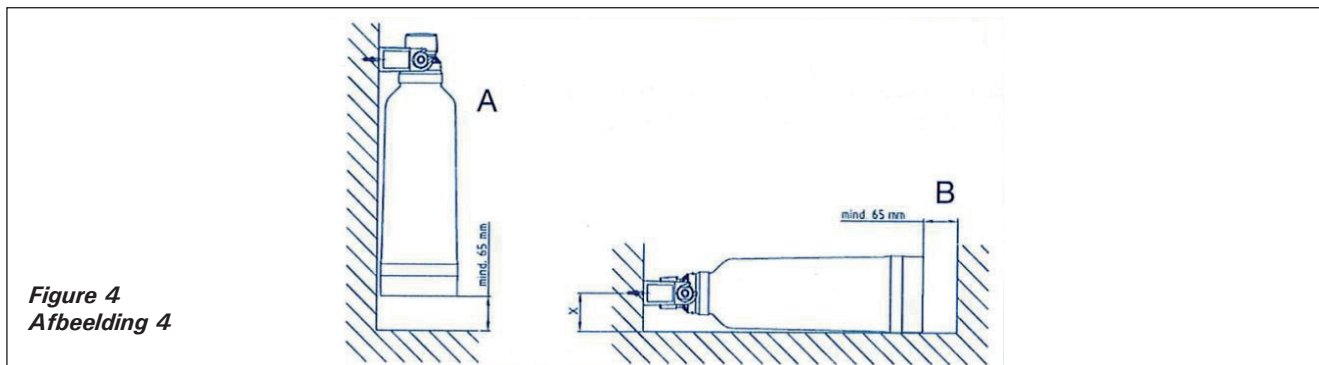

Figure 4
Afbeelding 4

6.5.2. Installation de la tête de filtre

⚠ ATTENTION ! La tête du filtre ne doit jamais être exposée à la pression de la source d'eau pendant une période prolongée sans que le filtre ne soit connecté. Le couple de serrage ne doit pas dépasser 15 Nm.

BON À SAVOIR : Installer une valve de décompression peut réduire le débit. Pour que le système de filtre fonctionne correctement, la pression d'entrée ne doit pas descendre en dessous de 1,2 bar.

Action :

1. Attachez la tête de filtre au support mural.
2. Branchez les tuyaux d'entrée et de sortie (faites attention au rayon de courbure !) sur la tête de filtre.
3. Connectez le tuyau d'entrée de la source d'eau à la vanne de coupure d'eau au niveau de l'entrée.
4. Connectez le tuyau de sortie du système de filtre au matériel.

6.6. Définition de la capacité du filtre et des paramètres du by-pass

Le paramètre du by-pass et la capacité du filtre se basent sur la dureté carbonatée de l'eau et sur le taux d'utilisation de la cartouche de filtre.

Action :

1. Vous pouvez demander des informations sur la dureté carbonatée à votre fournisseur d'eau. L'eau peut également être analysée à l'aide d'un test rapide (voir Figure 5). Vous devez choisir le paramètre du by-pass en fonction de la dureté carbonatée et de l'objectif du matériel. Les capacités standard du filtre sont spécifiées dans le tableau 1.
2. Il existe 4 paramètres de by-pass. Le paramètre par défaut est de « 2 ». Le paramètre du by-pass peut être modifié en faisant pivoter le couvercle de la tête de filtre (voir Figure 6). Tournez le couvercle vers la gauche ou vers la droite jusqu'à ce que la marque pointe vers le nombre souhaité et que le couvercle s'enclenche.

BON À SAVOIR : Après une pause de plus de 4 semaines, il est recommandé de faire couler de l'eau de rinçage dans le filtre comme au moment de l'installation d'origine.

6.5.2. De filterkop installeren

⚠ LET OP! De filterkop mag nooit langdurig aan de druk van de waterbron worden blootgesteld zonder dat het filteronderdeel is aangesloten. Het koppel van de bevestiging mag niet hoger zijn dan 15 Nm.

GOED OM TE WETEN! Het installeren van een de-compressieklep kan het debiet verminderen. Voor een goede werking van het filtersysteem mag de toevoerdruk niet onder de 1,2 bar zakken.

Handelingen:

1. Bevestig de filterkop aan de wandbevestiging.
2. Sluit de toevoer- en afvoerslangen (let op de buigradius!) aan op de filterkop.
3. Sluit de toevoerslang van de waterbron aan op de afsluiter bij de toevoer.
4. Sluit de afvoerslang van het filtersysteem aan op de apparatuur.

6.6. De filterinhoud en de bypass-instellingen bepalen

De bypass-instelling en de filterinhoud zijn gebaseerd op de carbonaathardheid van het water en de gebruikspercentage van het filterelement.

Handelingen:

1. U kunt informatie over de carbonaathardheid opvragen bij uw waterleverancier. Ook is het mogelijk deze met een sneltest te analyseren (zie afbeelding 5). Selecteer de bypass-instelling op basis van de carbonaathardheid en het doel van de apparatuur. De typische filterinhoud is vermeld in tabel 1.
2. Er zijn vier bypass-instellingen beschikbaar. De standaardinstelling is "2". De bypass-instelling kan worden gewijzigd door de kap van de filterkop te draaien (zie afbeelding 6). Draai de kap naar links of naar rechts totdat de markering op het gewenste getal wijst en de kap vastklikt.

GOED OM TE WETEN! Na een pauze van meer dan 4 weken is het aan te raden om speelwater door het filter te laten lopen zoals bij de eerste installatie.

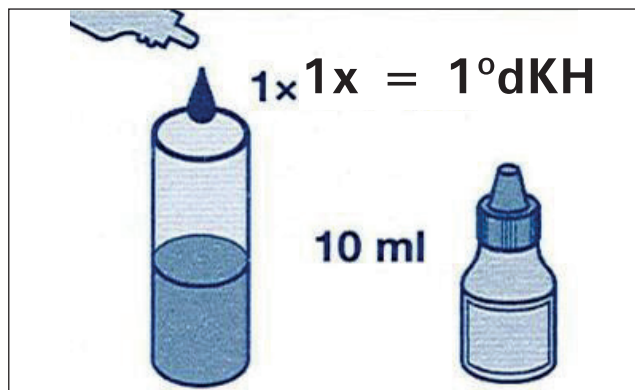

Figure 5
Afbeelding 5

6.7. Installation de la cartouche de filtre

! **ATTENTION !** La cartouche de filtre doit uniquement être installée que dans une tête de filtre Harvia d'origine. Veillez à ce que l'environnement de travail soit propre et veillez à ne pas salir le système de filtre.

Actions :

1. Retirez le film protecteur de la cartouche de filtre et retirez également le couvercle de protection.
2. Avant d'installer la cartouche de filtre, marquez la date d'installation et la date de remplacement à venir (au plus tard 12 mois après l'installation) sur l'étiquette de la cartouche (voir Figure 7).
3. Installez la cartouche de filtre dans la tête de filtre en tournant la cartouche dans le sens inverse des aiguilles d'une montre (voir Figure 8).
4. Le système de filtrage doit être rincé lors de l'installation. Faites couler l'eau à travers le filtre avec le réglage S-07 du panneau de commande jusqu'à ce que l'eau s'écoule de la buse à vapeur (pour des instructions plus détaillées sur le fonctionnement du réglage S-07, reportez-vous aux instructions de la buse à vapeur).

6.8. Remplacement de la cartouche de filtre

! **ATTENTION ! REMARQUE :** Débranchez l'appareil du secteur avant de remplacer la cartouche filtrante !

Procédez comme suit :

1. Débranchez l'appareil du secteur. Retirez la buse de vapeur et la vitre de l'espace technique (voir section Installation de la colonne de douche à vapeur Nova).
2. Retirez la cartouche de filtre de la tête de filtre en la faisant pivoter dans le sens des aiguilles d'une montre (voir Figure 9). Pour que cette action soit plus simple, tournez la tête de filtre à 90° sur le support mural.
3. Vérifiez si la dureté carbonatée de l'eau entrante a changé et, si nécessaire, modifiez l'intervalle de remplacement de la cartouche et le paramètre du by-pass pour les adapter aux nouvelles conditions.
4. Installez la nouvelle cartouche de filtre en suivant les instructions de la section 6.7 (voir Figure 9).

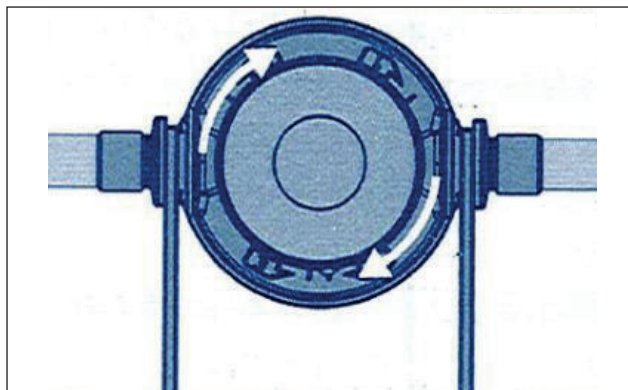

Figure 6
Afbeelding 6

6.7. Het filterelement monteren

! **LET OP!** Het filterelement mag alleen in een originele Harvia-filterkop worden ingebouwd. Zorg ervoor dat de werkomgeving schoon is en zorg ervoor dat het filtersysteem niet vuil wordt.

Handelingen:

1. Verwijder de beschermfolie van het filterelement en verwijder ook de beschermkap.
2. Noteer, voordat u het filterelement monteert, de installatiedatum en de toekomstige vervangingsdatum (uiterlijk 12 maanden na de installatie) op het label op het filterelement (zie afbeelding 7).
3. Monteer het filterelement in de filterkop door het tegen de wijzers van de klok in te draaien (zie afbeelding 8).
4. Bij het installeren van het filtersysteem moet het systeem worden gespoeld. Laat water door het filter lopen met de instelling S-07 op het bedieningspaneel, totdat er water uit het stoompijpje stroomt. (Raadpleeg de instructies voor het stoompijpje voor meer gedetailleerde instructies over de bediening van S-07.)

6.8. Het filterelement vervangen

! **LET OP!** Let op! Haal de stekker van het apparaat uit het stopcontact, voordat u het filterelement vervangt!

Ga als volgt te werk:

1. Haal de stekker van het apparaat uit het stopcontact. Verwijder het stoompijpje en het glas voor technische ruimte (zie het gedeelte Basisinstallatie Nova stoomdouchekolom)
2. Verwijder het filterelement uit de filterkop door deze met de klok mee te draaien (zie afbeelding 9). Dit gaat gemakkelijker als u de filterkop 90° in de wandbevestiging draait.
3. Controleer of de carbonaathardheid van het inkomende water is veranderd en pas indien nodig de vervangingsinterval van het filterelement en de bypass-instelling aan de veranderde omstandigheden aan.
4. Monteer het nieuwe filterelement volgens de

5. Rincez et videz la cartouche de filtre en suivant les instructions de la section 6.7.
6. Mettez la cartouche usagée au rebut conformément aux réglementations locales sur les déchets.

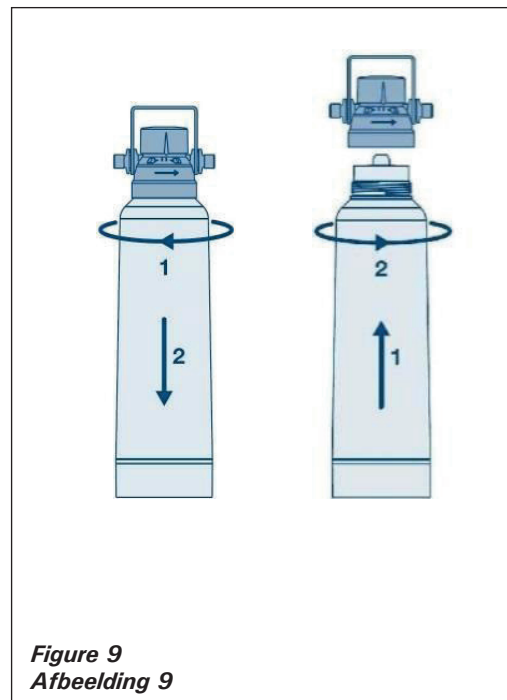
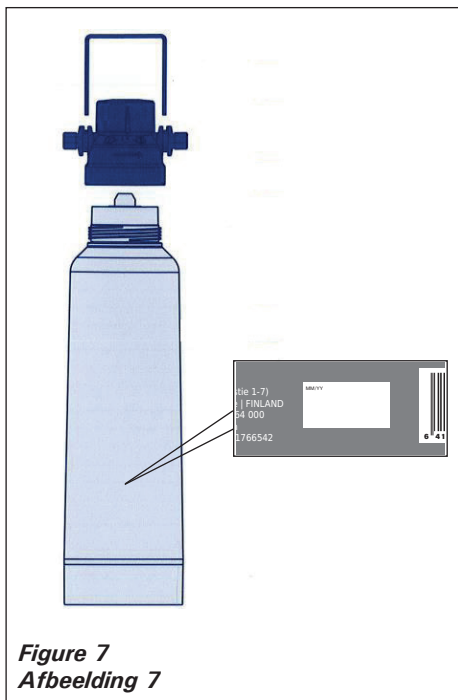

- instructies in paragraaf 6.7 (zie afbeelding 9).
5. Spoel het filterelement af en maak het leeg volgens de aanwijzingen in paragraaf 6.7.
6. Voer het gebruikte filterelement af volgens de plaatselijke voorschriften voor afvalverwerking.

7. MAINTENANCE

Tout le matériel technique nécessite une maintenance régulière pour fonctionner correctement.

ATTENTION !

- Nettoyez régulièrement la surface du système de filtre avec un chiffon humide et ne salissez pas la cartouche de filtre lors de son remplacement. N'utilisez pas de produits chimiques ou d'agents de nettoyage corrosifs.
- Vérifiez régulièrement que les tuyaux de pression ne sont pas fendus.
- Après une pause de plus de 4 semaines, il est recommandé de faire couler de l'eau de rinçage dans le filtre comme au moment de l'installation d'origine.
- Remplacez la tête de filtre au bout de 5 à 10 ans.
- Remplacez le tuyau de pression au bout de 5 ans.
- Si vous ne respectez pas les intervalles de remplacement des filtres, l'eau peut endommager le matériel.
- Ne pas remplacer la tête de filtre ou les tuyaux peut provoquer des dommages matériels.

7. ONDERHOUD

Alle technische apparatuur heeft regelmatig onderhoud nodig om soepel te kunnen werken.

LET OP!

- Reinig het oppervlak van het filtersysteem regelmatig met een vochtige doek en zorg voor hygiëne bij het vervangen van het filterelement. Gebruik geen bijtende of schurende schoonmaakmiddelen.
- Controleer de drukslangen regelmatig in geval van scheuren.
- Na een pauze van meer dan 4 weken is het aan te raden om spoelwater door het filter te laten lopen zoals bij de eerste installatie.
- Vervang de filterkop na 5 à 10 jaar.
- Vervang de drukslang na 5 jaar.
- Als de vervangingsintervallen van de filters niet in acht worden genomen, kan het water de apparatuur beschadigen waarin dit wordt gebruikt.
- Het negeren van de vervanging van de filterkop of de slangen kan materiële schade veroorzaken.

8. DÉPANNAGE

8. PROBLEMEN OPLOSSEN

Dysfonctionnement Storing	Cause Oorzaak	Action Handeling
L'eau ne sort pas du filtre. / Er komt geen water uit het filter	La source d'eau ou la vanne d'entrée/de coupure d'eau pour l'eau entrante est fermée. / De waterbron of de toevoer/afsluiter voor inkomend water is gesloten.	Vérifiez les vannes d'entrée/de coupure d'eau et ouvrez-les si nécessaire. / Test de toevoer/afsluiter en open deze indien nodig.
	Le filtre n'est pas correctement fixé sur la tête de filtre. / Het filter is niet goed op de filterkop bevestigd.	Retirez le filtre et réinstallez-le (voir Section 6.5.2.). / Verwijder het filter en monteer het opnieuw (zie paragraaf 6.5.2).
	La tête de filtre est mal installée. / De filterkop is onjuist gemonteerd.	Vérifiez le sens d'écoulement de l'eau (indiqué par la flèche sur la tête de filtre) et faites pivoter la tête de filtre dans l'autre sens, si nécessaire (voir Section 6.5.2.). / Controleer de doorstroomrichting (aangegeven door de pijl op de filterkop) en draai de filterkop zo nodig de andere kant op (zie paragraaf 6.5.2).
Faible débit d'eau. / Weinig doorstroming van water	La pression du système est trop basse. / De druk in het systeem is te laag.	Vérifiez la pression du système. / Controleer de druk in het systeem.
La vanne de la tête de filtre fuit lors du remplacement de la cartouche de filtre. / De klep van de filterkop lekt nadat het filterelement is vervangen	Des particules étrangères ont peut-être pénétré dans la vanne. / Er kunnen zich verontreinigingen in de klep bevinden.	Rincez le système à l'aide du filtre intégré (voir Section 6.8). / Spoel het systeem via het geïntegreerde filter (zie paragraaf 6.8).
Bulles d'air. / Luchtbelletten	Le système n'est pas complètement vide. / Het systeem is niet volledig leeg.	Recommencez l'opération de vidange (voir Section 6.8.). / Herhaal de lediging (zie paragraaf 6.8).
L'eau est laiteuse/blanche. / Het water is melkachtig/wit	Le processus implique la formation d'acide carbonique, ce qui se voit aux petites bulles blanches. / Bij het proces wordt koolzuur gevormd, wat wordt aangegeven door kleine witte belletjes.	La couleur blanchâtre de l'eau disparaîtra au bout de 5 minutes environ. / De vertroebeling van het water verdwijnt ongeveer binnen 5 minuten.
L'élément chauffant, la chaudière du matériel, se calcifie trop rapidement. / Het verwarmingselement, de ketel van de apparatuur, is te snel verkalkt	Le paramètre du by-pass est incorrect, la capacité de filtre est dépassée, le filtre est trop petit. / De bypass-instelling is onjuist, de filterinhoud wordt overschreden, het filter is te klein.	Vérifiez la dureté carbonatée de l'eau, le réglage du by-pass et la capacité du filtre et installez une nouvelle cartouche de filtre, si nécessaire. / Controleer de carbonaathardheid van het water, de bypass-instelling en de filterinhoud en plaats eventueel een nieuw filterelement.

Tableau 1 / Tabel 1.			Capacité du filtre en litres / Filterinhoud in liter			
ppm CaCO ₃	°fH	°dKH	Paramètre du by-pass /Bypass-instelling 0	Paramètre du by-pass /Bypass-instelling 1	Paramètre du by-pass /Bypass-instelling 2	Paramètre du by-pass /Bypass-instelling 3
71	7	4	1725	1895	2450	3000
89	9	5	1380	1515	1960	2400
107	11	6	1150	1265	1630	2000
125	13	7	985	1080	1395	1710
142	14	8	860	945	1225	1500
160	16	9	765	840	1085	1330
178	18	10	690	755	980	1200
196	20	11	625	690	815	1090
214	21	12	575	630	745	1000
231	23	13	530	580	690	920
249	25	14	490	540	640	855
267	27	15	460	505	595	800
303	30	17	405	445	545	705
356	36	20	345	380	500	600
409	41	23	300	330	465	520
≥ 445	≥ 45	≥ 25	≤ 275	≤ 300	≤ 430	≤ 430

9. VARAOSAT

9. SPARE PARTS

9. PIEZAS DE REPUESTO

9. PIÈCES DE RECHANGE

9. RESERVDELAR

9. ERSATZTEILE

9. PEZZI DI RICAMBIO

9. RESERVEONDERDELEN

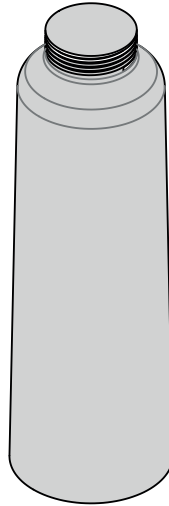

Suodatinpanos S	Filterinlägg S	HWF-F-S
Filter insert S	Filtereinsatz S	
Cartucho de filtro S	Cartucho de filtro S	
Cartouche de filtre S	Filterelement S	



P.O.Box 12
Teollisuustie 1-7
40951 Muurame
FINLAND
+358 207 464 000
harvia@harvia.fi